

Kit adattatori pedane - 96280532A
Kit pedane Pro - 96280501AA (Nero) - 96280501AB (Argento)
Footpeg adjuster kit - 96280532A
Pro footpeg kit - 96280501AA (Black) - 96280501AB (Silver)

Simbologia

Per una lettura rapida e razionale sono stati impiegati simboli che evidenziano situazioni di massima attenzione, consigli pratici o semplici informazioni. Prestare molta attenzione al significato dei simboli, in quanto la loro funzione è quella di non dovere ripetere concetti tecnici o avvertenze di sicurezza. Sono da considerare, quindi, dei veri e propri "promemoria". Consultare questa pagina ogni volta che sorgessero dubbi sul loro significato.



Attenzione

La non osservanza delle istruzioni riportate può creare una situazione di pericolo e causare gravi lesioni personali e anche la morte.



Importante

Indica la possibilità di arrecare danno al veicolo e/o ai suoi componenti se le istruzioni riportate non vengono eseguite.



Note

Fornisce utili informazioni sull'operazione in corso.

Riferimenti

I particolari evidenziati in grigio e riferimento numerico (Es. ①) rappresentano l'accessorio da installare e gli eventuali componenti di montaggio forniti a kit.

I particolari con riferimento alfabetico (Es. Ⓐ) rappresentano i componenti originali presenti sul motoveicolo.

Tutte le indicazioni destro o sinistro si riferiscono al senso di marcia del motociclo.

Avvertenze generali



Attenzione

Le operazioni riportate nelle pagine seguenti devono essere eseguite da un tecnico specializzato o da un'officina autorizzata Ducati.



Attenzione

Le operazioni riportate nelle pagine seguenti se non eseguite a regola d'arte possono pregiudicare la sicurezza del pilota.



Note

Documentazione necessaria per eseguire il montaggio del Kit è il Manuale Officina, relativo al modello di moto in vostro possesso.



Note

Nel caso fosse necessaria la sostituzione di un componente del kit consultare la tavola ricambi allegata.

Symbols

To allow quick and easy consultation, this manual uses graphic symbols to highlight situations in which maximum care is required, as well as practical advice or information. Pay attention to the meaning of the symbols since they serve to avoid repeating technical concepts or safety warnings throughout the text. The symbols should therefore be seen as real reminders. Please refer to this page whenever in doubt as to their meaning.



Warning

Failure to follow these instructions might give rise to a dangerous situation and provoke severe personal injuries or even death.



Caution

Failure to follow these instructions might cause damages to the vehicle and/or its components.



Notes

Useful information on the procedure being described.

References

Parts highlighted in grey and with a numeric reference (Example ①) are the accessory to be installed and any assembly components supplied with the kit.

Parts with an alphabetic reference (Example Ⓐ) are the original components fitted on the vehicle.

Any right- or left-hand indication refers to the vehicle direction of travel.

General notes



Warning

Carefully perform the operations on the following pages since they might negatively affect rider safety.



Warning

Carefully perform the operations on the following pages since they might negatively affect rider safety.



Notes

The following documents are necessary for assembling the Kit: Workshop Manual of your bike model.



Notes

Should it be necessary to change any kit parts, please refer to the attached spare part table.



Warning

Operating, servicing and maintaining a passenger vehicle or off-highway motor vehicle can expose you to chemicals including engine exhaust, carbon monoxide, phthalates, and lead, which are known to the State of California to cause cancer and birth defects or other reproductive harm. To minimize exposure, avoid breathing exhaust, do not idle the engine except as necessary, service your vehicle in a well-ventilated area and wear gloves or wash your hands frequently when servicing your vehicle. For more information go to www.P65Warnings.ca.gov/passenger-vehicle.

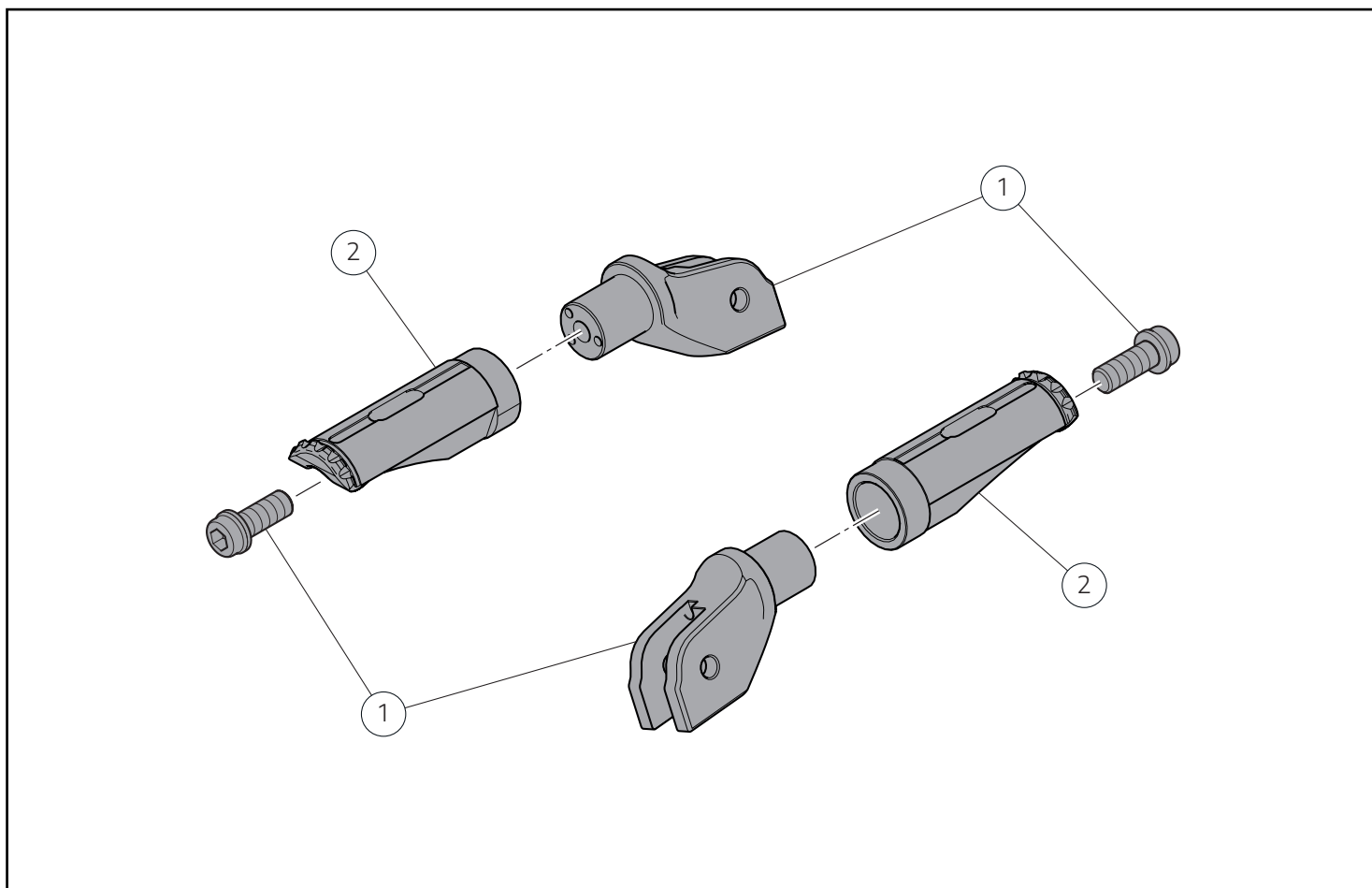

● Importante

I componenti del kit possono essere soggetti ad aggiornamenti; consultare il DCS (Dealer Communication System) per avere informazioni sempre aggiornate.

● Important

The parts of the kit can be updated; for information always up to date, please refer to DCS (Dealer Communication System).

Pos.	Denominazione	Description
1	Kit adattatori pedane	Footpeg adjuster kit
2	Kit pedane Pro	Pro footpeg kit

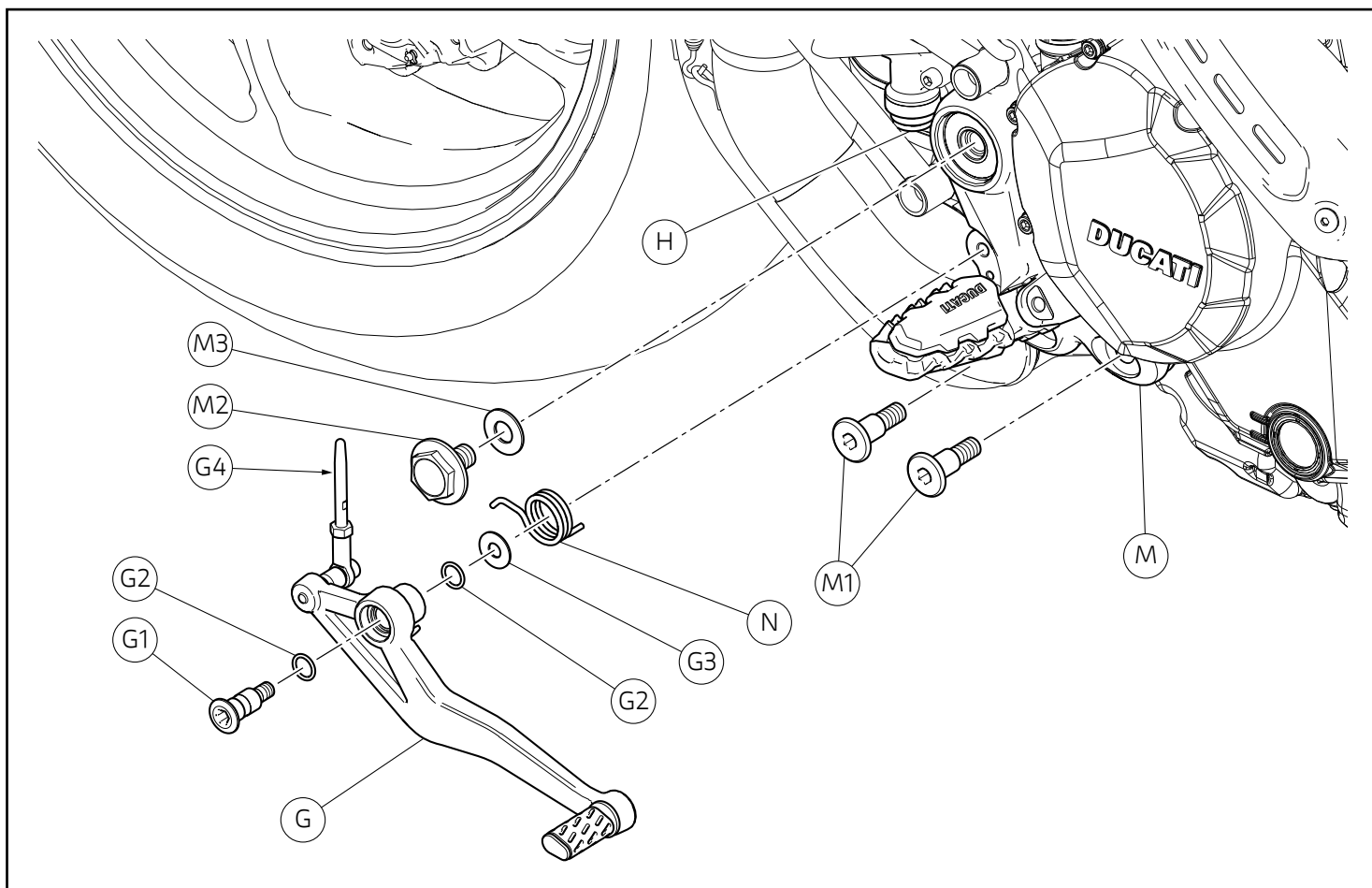

Smontaggio componenti originali

Smontaggio gruppo piastra portapedana destra (Solo versioni Hypermotard)

Operando sul lato destro del motoveicolo, svitare e rimuovere il perno (G1), i n.2 anelli OR (G2) e la rosetta (G3). Rimuovere la leva freno posteriore (G), scalzando la molla (N) e sfilando l'asta (G4) dalla pompa freno (H).

Svitare e rimuovere le n.2 viti (M1) e la vite speciale (M2) con la rosetta (M3). Scostare il gruppo piastra portapedana destra (M).

Removing the original components

Removing RH footpeg holder plate assembly (Hypermotard versions only)

Working on the motorcycle right side, loosen and remove pin (G1), no.2 O-rings (G2) and washer (G3). Remove the rear brake lever (G) by releasing the spring (N) and sliding out the rod (G4) from the brake master cylinder (H).

Loosen and remove the 2 screws (M1) and the special screw (M2) with the washer (M3). Move the RH footpeg holder plate unit (M).

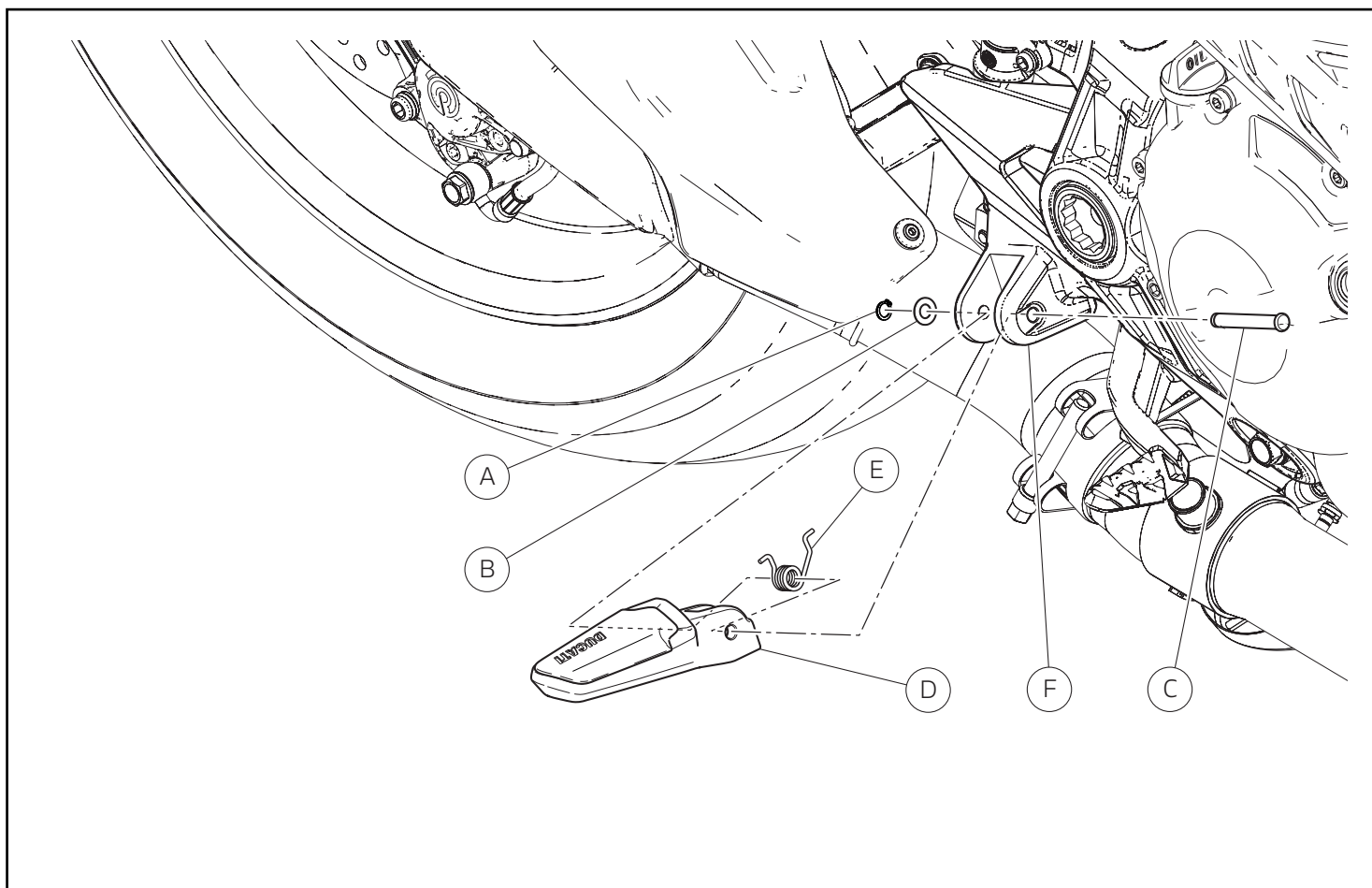

Smontaggio pedana pilota destra

Note

La procedura di montaggio dei componenti originali e dei componenti kit è la stessa per tutti i motoveicoli:

- Multistrada 950; 1200; 1260
- Monster 659; 797; 821; 1200
- Hypermotard 821; 939; 950
- Supersport
- Panigale 899; 959; 1199; 1299; R

Note

La procedura di montaggio dei componenti originali e dei componenti kit è la stessa per tutti i motoveicoli sopraelencati, per cui viene utilizzata come esempio, la procedura da adottare sul modello Monster 1200.

Operando sul lato destro del motoveicolo smontare l'anello di sicurezza (A) con rosetta (B) e sfilare il perno (C). Rimuovere la pedana destra (D) e la molla (E) dalla piastra portapedana destra (F). Recuperare l'anello di sicurezza (A), la rosetta (B), il perno (C) e la molla (E).

Ripetere la stessa operazione per lo smontaggio della pedana pilota sinistra.

Rider RH footpeg disassembly

Notes

The original component and kit component assembling procedure is the same for all motorcycles:

- Multistrada 950; 1200; 1260
- Monster 659; 797; 821; 1200
- Hypermotard 821; 939; 950
- Supersport
- Panigale 899; 959; 1199; 1299; R

Notes

The original component and kit component assembling procedure is the same for all the motorcycles listed above. The procedure for the Monster 1200 model will be described here as a general example.

By working on RH side of the motorcycle, disassemble safety ring (A) with washer (B) and slide out pin (C). Remove the RH footpeg (D) and the spring (E) from the RH footpeg holder plate (F). Keep the safety ring (A), the washer (B), the pin (C) and the spring (E).

Repeat the same procedure to remove rider LH footpeg.

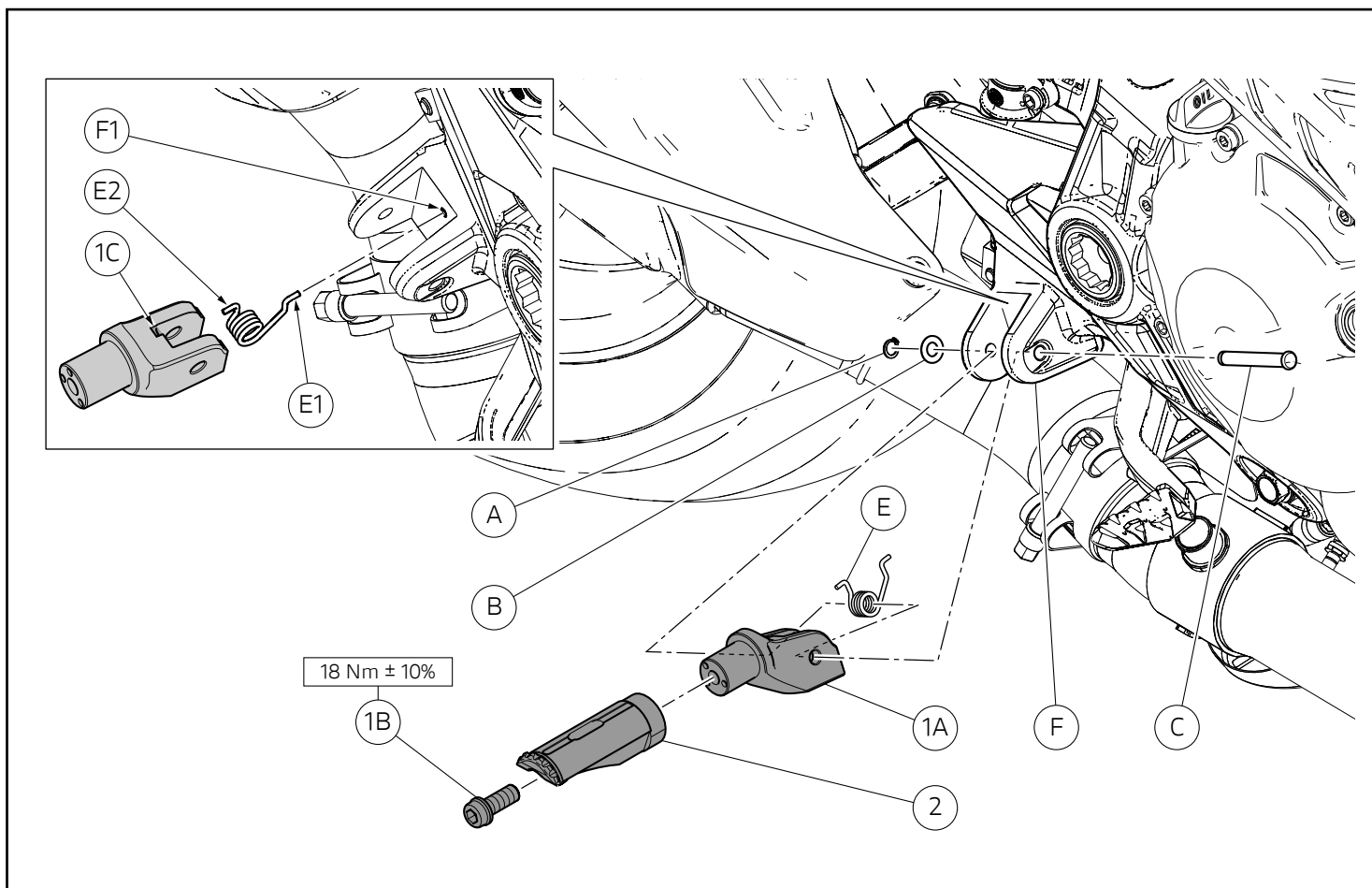

Montaggio componenti kit

● Importante

Verificare, prima del montaggio, che tutti i componenti risultino puliti e in perfetto stato. Adottare tutte le precauzioni necessarie per evitare di danneggiare qualsiasi parte nella quale ci si trova ad operare.

Montaggio pedana pilota destra

Applicare grasso Shell Retinax HD2 sul perno originale (C). Montare la molla originale (E), sulla piastra portapedana (F), orientandola come mostrato in figura, inserendo l'estremità (E1) della molla (E) nel foro (F1), come indicato nel riquadro. Montare la leva (1A) sulla piastra portapedana (F), posizionando l'altra estremità (E2) della molla (E) nella scanalatura (1C) e fissarla inserendo il perno (C). Inserire sull'estremità del perno (C) la rosetta originale (B) e l'anello elastico originale (A). Montare la pedana (2) sulla leva (1A) e impuntare la vite (1B). Serrare la vite (1B) alla coppia indicata. Verificare il corretto funzionamento della pedana pilota destra (2).

Ripetere la stessa operazione per il montaggio della pedana pilota sinistra.

Assembling the kit components

● Important

Before assembling, check that all parts are clean and in good conditions. Adopt all necessary precautions to avoid damaging any part you are working on.

Rider RH footpeg assembly

Apply Shell Retinax HD2 grease on original pin (C). Fit original spring (E) on footpeg holder plate (F), aiming it as shown in the figure, by inserting end (E1) of the spring (E) in hole (F1) as shown in the box. Fit lever (1A) on footpeg holder plate (F), positioning the other end (E2) of spring (E) in groove (1C) and secure it by inserting pin (C). Fit original washer (B) and original snap ring (A) on pin (C) end. Fit footpeg (2) on lever (1A) and start screw (1B). Tighten screw (1B) to the specified torque. Make sure that rider RH footpeg (2) works properly.

Repeat the same procedure for rider LH footpeg assembly.

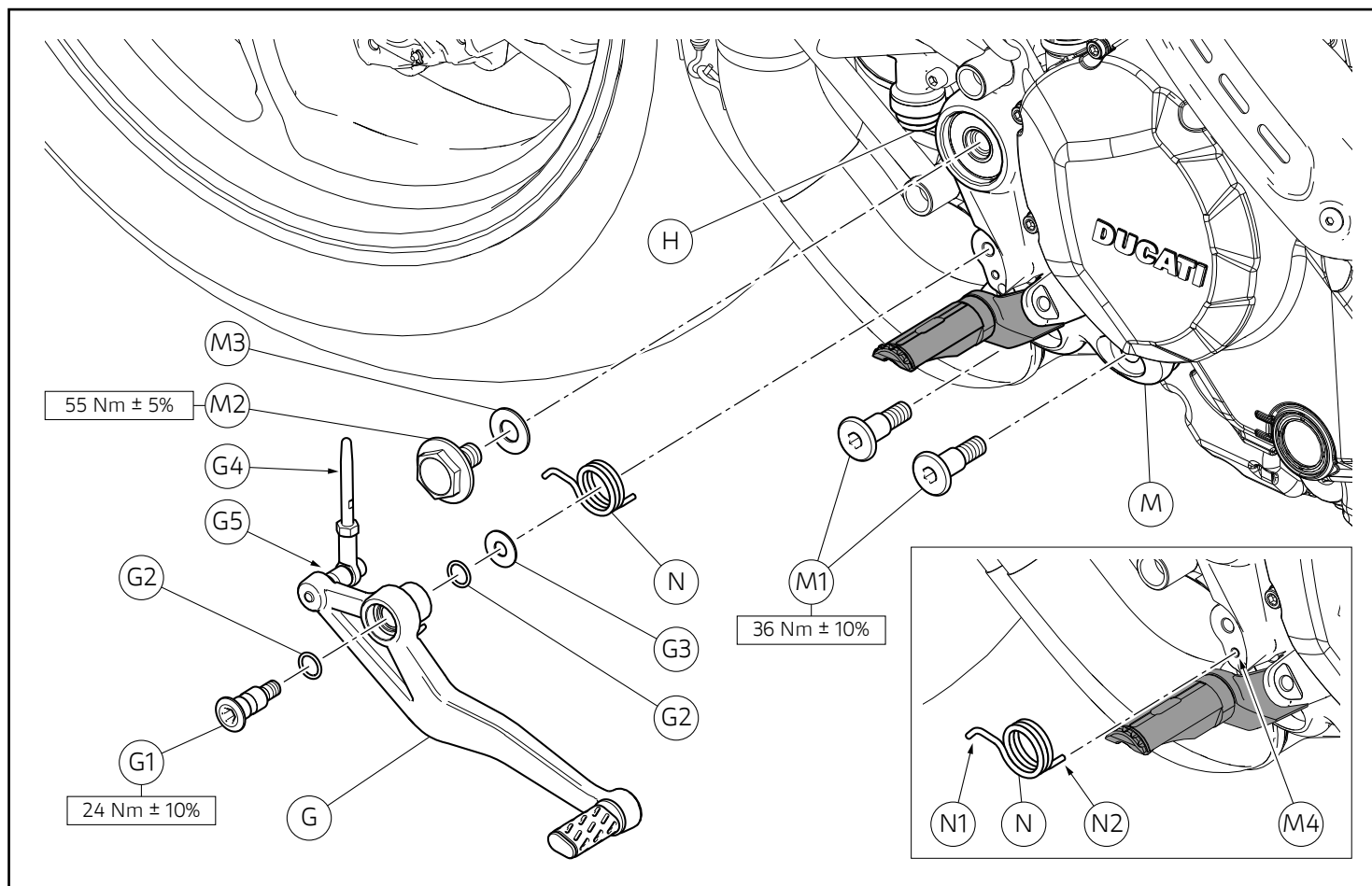

Montaggio gruppo piastra portapedana destra (Solo versioni Hypermotard)

Inserire la rosetta originale (M3) sul filetto della vite speciale originale (M2). Applicare grasso GADUS S2 V220 AD 2 sul filetto della vite speciale (M2). Posizionare il gruppo piastra portapedana destra (M), impuntare la vite speciale (M2) e le n.2 viti originali (M1). Serrare la vite speciale (M2) e le n.2 viti (M1) alla coppia indicata.

Applicare grasso bianco all'interno del foro leva freno posteriore (G), sui n.2 anelli OR (G2) e sul perno (G1) escludendo la parte filettata. Introdurre il primo anello OR (G2) sul perno (G1). Inserire il perno (G1) nella leva freno posteriore (G), fino a battuta, controllando che l'anello OR (G2) sia correttamente posizionato nella sede della leva freno (G). Dal lato opposto, sull'estremità del perno (G1), introdurre il secondo anello OR (G2) e la rosetta (G3). Montare la molla originale (N) sulla leva freno posteriore (G), orientandola come mostrato in figura e inserendo l'estremità (N1) nella gola del distanziale (G5). Applicare grasso bianco sull'asta (G4). Verificare che sul filetto del perno (G1) sia ancora presente frenafilietti pre-applicato. In caso contrario utilizzare LOCTITE 243. Posizionare la leva freno posteriore (G) sul gruppo piastra portapedana destra (M), inserendo l'asta (G4) sulla cuffia della pompa freno posteriore (H). Inserire l'estremità (N2) della molla (N) nel foro (M4) del gruppo piastra portapedana destra (M) e impuntare il perno (G1). Serrare il perno (G1) alla coppia indicata.

Fitting RH footpeg holder plate assembly (Hypermotard versions only)

Insert original washer (M3) on the original special screw (M2). Smear the thread of the special screw (M2) with GADUS S2 V220 AD 2 grease. Position the RH footpeg holder plate unit (M) and start the special screw (M2) and the 2 original screws (M1). Tighten special screw (M2) and no.2 special screws (M1) to the specified torque.

Apply white grease inside rear brake lever hole (G), on no.2 O-rings (G2) and on pin (G1), except on the threaded part. Insert the first O-ring (G2) on pin (G1). Insert pin (G1) fully home in rear brake lever (G), checking that O-ring (G2) is correctly positioned in the seat of brake lever (G). On the opposite side, insert the second O-ring (G2) and washer (G3) on pin (G1) end. Fit the original spring (N) on the rear brake lever (G) aiming it as shown in the figure, by inserting end (N1) in spacer (G5) groove. Apply white grease on rod (G4). Check that there is still pre-applied threadlocker on the thread of the pin (G1). If not, apply LOCTITE 243. Position the rear brake lever (G) on the right footpeg holder plate unit (M), by inserting the rod (G4) on the rear brake master cylinder cover (H). Insert the end (N2) of the spring (N) into the hole (M4) of the right footpeg holder plate unit (M) and start the pin (G1). Tighten pin (G1) to the specified torque.

Kit adaptateurs repose-pieds - 96280532A

Kit repose-pieds Pro - 96280501AA (Noir) - 96280501AB (Argent)

Kit Fußrasten-Adapter- 96280532A

Kit Fußrasten Pro - 96280501AA (Schwarz) - 96280501AB (Silber)

Symboles

Pour faciliter la consultation de ce manuel, des symboles signalent des situations exigeant le maximum d'attention, des conseils pratiques ou de simples informations. Lire attentivement la signification de ces symboles car ils renvoient à des concepts techniques ou des consignes de sécurité de la plus grande importance. Ils doivent être considérés comme de véritables « aide-mémoire ». Toujours consulter cette page en cas de doute concernant leur signification.



Attention

La non-observance des instructions reportées ci-dessous peut créer une situation dangereuse et provoquer de graves lésions personnelles voire la mort.



Important

Indique la possibilité d'endommager le véhicule et/ou ses composants si les instructions reportées ci-dessous ne sont pas suivies.



Remarques

Fournit des informations utiles sur l'opération en cours.

Références

Les pièces surlignées en gris et la référence numérique (Ex. ①) représentent l'accessoire à installer et les composants de montage éventuels fournis en kit.

Les pièces avec référence alphabétique (Ex. Ⓐ) représentent les composants d'origine présents sur le motorcycle.

Toutes les indications droite ou gauche se réfèrent au sens de marche la moto.

Avertissements généraux



Attention

Les opérations indiquées dans les pages suivantes, au cas où elles ne seraient pas effectuées selon les règles de l'art pourraient compromettre la sécurité du pilote.



Attention

Les opérations indiquées dans les pages suivantes, au cas où elles ne seraient pas effectuées selon les règles de l'art pourraient compromettre la sécurité du pilote.



Remarques

La documentation nécessaire pour effectuer la pose du Kit est le : Manuel D'atelier, relatif au modèle de moto en votre possession.



Remarques

Au cas où il serait nécessaire d'effectuer le remplacement d'un composant du kit, il faudra consulter la planche relative aux pièces détachées ci-jointe.

Symbole

Zum schnellen und übersichtlichen Lesen werden Symbole verwendet, die außerordentlich wichtige Situationen, praktische Ratschläge oder auch nur einfache Informationen hervorheben. Der Bedeutung dieser Symbole ist besondere Aufmerksamkeit zu schenken, da sich hierdurch das ständige Wiederholen von technischen Konzepten oder Sicherheitshinweisen erübrigt. Sie stellen daher regelrechte „Merker“ dar. Diese Seite ist immer dann zur Hand zu nehmen, wenn Zweifel über die Bedeutung eines Symbols bestehen sollten.



Achtung

Eine Nichtbeachtung der hier wiedergegebenen Anweisungen kann Gefahrensituationen schaffen und zu schweren Verletzungen und auch zum Tod führen.



Wichtig

Weist darauf hin, dass bei Nichteinhaltung der hier wiedergegebenen Anweisungen die Möglichkeit für Schäden am Fahrzeug und/oder seiner Komponenten besteht.



Hinweis

Übermittelt nützliche Informationen zum betreffenden Arbeitsingriff.

Bezugsangaben

Die grau gekennzeichneten Bestandteile mit numerischem Bezug (Bsp. ①) geben das zu installierende Bestandteil und die eventuellen, im Kit enthaltenen Montagekomponenten wieder.

Die Bestandteile mit alphabetischem Bezug (Bsp. Ⓐ) geben die Original-Bestandteile wieder, die am Motorrad verbaut wurden.

Alle Angaben wie „rechts“ oder „links“ beziehen sich auf die Fahrtrichtung des Motorrads.

Allgemeine Warnhinweise



Achtung

Werden die auf den folgenden Seiten beschriebenen Arbeitsmaßnahmen nicht fachgerecht ausgeführt, kann sich dies auf die Sicherheit des Fahrers auswirken.



Achtung

Werden die auf den folgenden Seiten beschriebenen Arbeitsmaßnahmen nicht fachgerecht ausgeführt, kann sich dies auf die Sicherheit des Fahrers auswirken.



Hinweis

Für die Montage des Kits sind folgende Unterlagen erforderlich: Werkstatthandbuch, des sich in Ihrem Besitz befindlichen Motorrads.



Hinweis

Sollte sich der Austausch eines Bestandteils des Kits als erforderlich erweisen, ist dazu Bezug auf die beiliegende Ersatzteilliste zu nehmen.

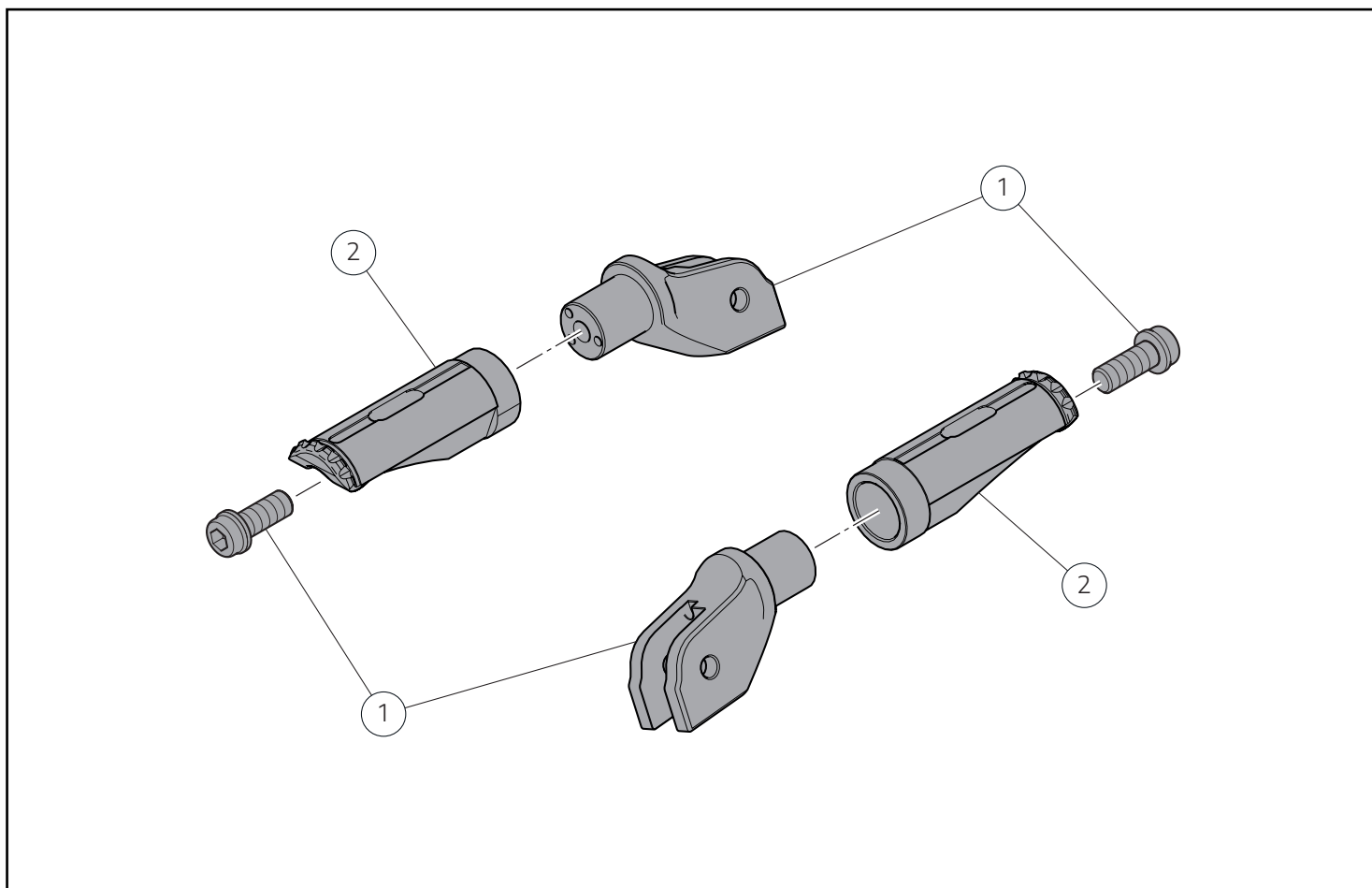

● Important

Les composants du kit peuvent être soumis à des mises à jour ; veuillez consulter le DCS (Dealer Communication System) pour des informations toujours actualisées.

● Wichtig

Die Bestandteile des Kits können Aktualisierungen unterliegen. Lesen Sie stets die Angaben im DCS (Dealer Communication System), um Informationen zur Verfügung stehen zu haben, die immer auf dem aktuellen Stand sind.

Pos.	Dénomination	Bezeichnung
1	Kit adaptateurs repose-pieds	Kit Fußrasten-Adapter
2	Kit repose-pieds Pro	Kit Fußrasten Pro

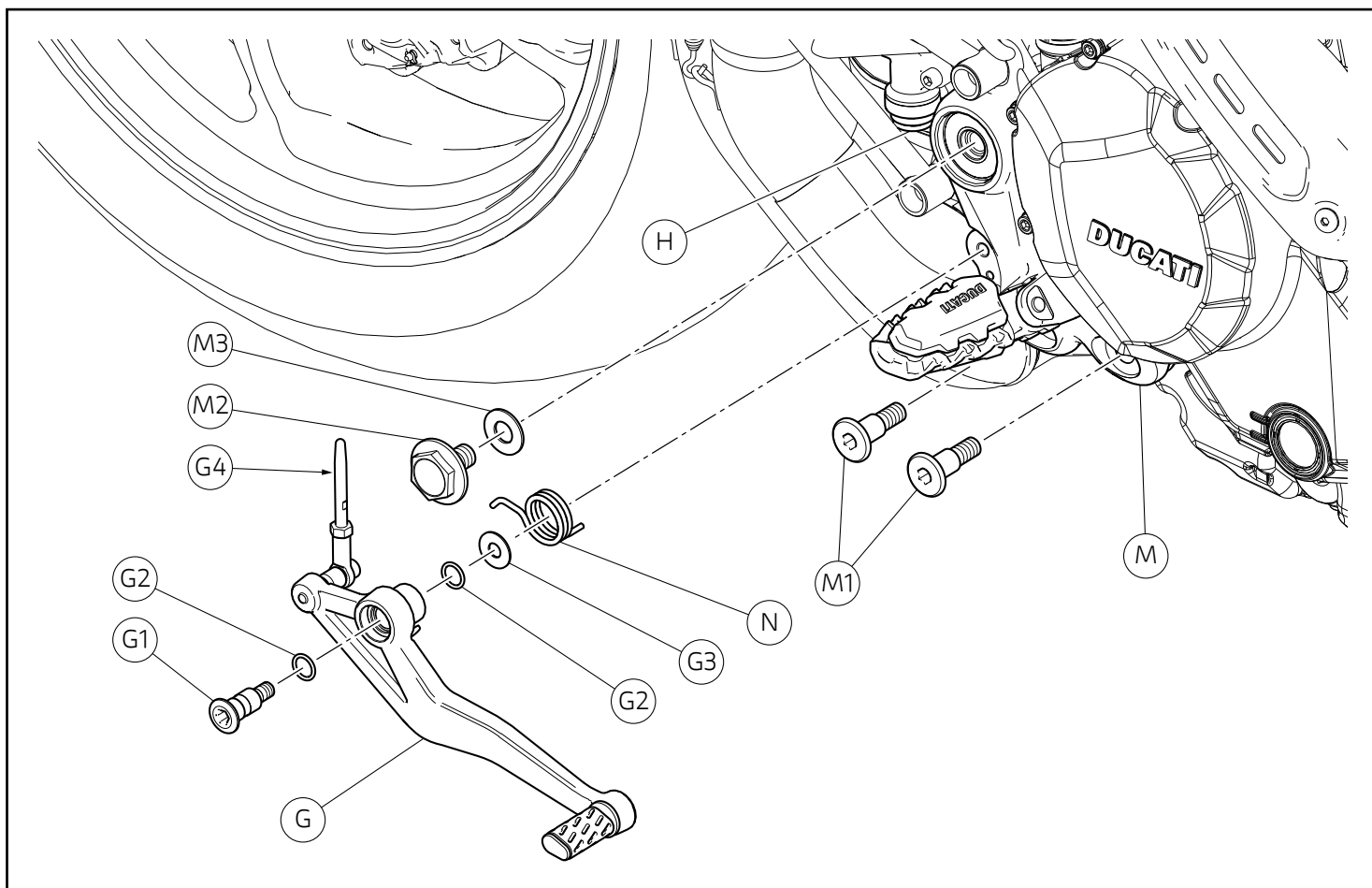

Dépose des composants d'origine

Dépose ensemble platine de support repose-pied droite (Seulement versions Hypermotard)

En agissant du côté droit du motorcycle, desserrer et déposer le pivot (G1), les 2 joints toriques (G2) et la rondelle (G3). Déposer le levier de frein arrière (G), en dégageant le ressort (N) et en sortant la tige (G4) du maître-cylindre de frein (H).

Desserrer et déposer les 2 vis (M1) et la vis spéciale (M2) avec la rondelle (M3). Déplacer l'ensemble platine de support repose-pied droite (M).

Abnahme der Original-Bestandteile

Abnahme der rechten Fußrastenhalterplatteneinheit (Nur Versionen Hypermotard)

An der rechten Seite des Motorrads arbeitend, den Stift (G1), die 2 O-Ringe (G2) und die Unterlegscheibe (G3) lösen und entfernen. Den Bremshebel (G) der Hinterradbremse entfernen, dabei die Feder (N) und den Stab (G4) von der Bremspumpe (H) entfernen.

Die 2 Schrauben (M1), die Spezialschraube (M2) mit der Unterlegscheibe (M3) lösen und entfernen. Die Einheit der Einheit der rechten Fußrastenhalterplatte (L) verschieben.

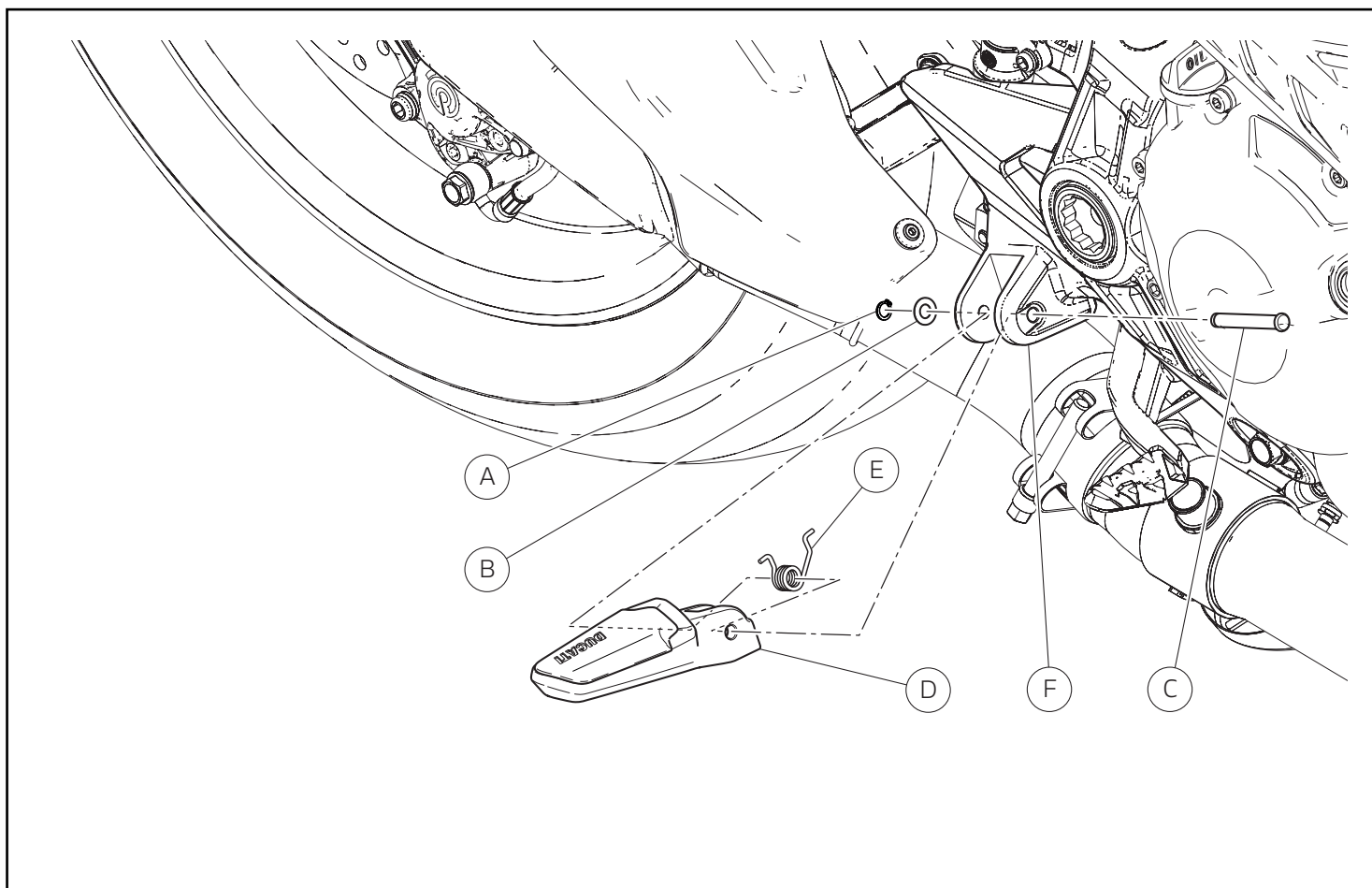

Dépose repose-pied pilote droit

Remarques

La procédure de pose des composants d'origine et des composants du kit est la même pour tous les motocycles :

- Multistrada 950 ; 1200 ; 1260
- Monster 659 ; 797 ; 821 ; 1200
- Hypermotard 821 ; 939 ; 950
- Supersport
- Panigale 899 ; 959 ; 1199 ; 1299 ; R

Remarques

La procédure de pose des composants d'origine et des composants du kit est la même pour tous les motocycles énumérés ci-dessous, c'est pourquoi on utilise comme exemple la procédure à adopter sur le modèle Monster 1200.

En agissant du côté droit du motocycle, déposer le jonc d'arrêt (A) avec rondelle (B) et sortir le pivot (C). Déposer le repose-pied droit (D) et le ressort (E) de la platine de support repose-pied droit (F). Récupérer le jonc d'arrêt (A), la rondelle (B), le pivot (C) et le ressort (E).

Répéter la même opération pour la dépose du repose-pied pilote gauche.

Abnahme der rechten Fahrerfußbraste

Hinweis

Das Montageverfahren der Original-Bestandteile und der Bestandteile des Kits ist bei allen Motorradversionen gleich.

- Multistrada 950; 1200; 1260
- Monster 659; 797; 821; 1200
- Hypermotard 821; 939; 950
- Supersport
- Panigale 899; 959; 1199; 1299; R

Hinweis

Das Montageverfahren der Original-Bestandteile und der Bestandteile des Kits trifft auf alle oben aufgelisteten Modelle zu, daher wurde das am Modell Monster 1200 zu befolgende Verfahren als Beispiel herangezogen.

An der rechten Seite des Motorrads den Sicherungsring (A) mit Unterlegscheibe (B) abmontieren und den Bolzen (C) herausziehen. Die rechte Fußbraste (D) und die Feder (E) von der rechten Fußbrastenhalterplatte (F) entfernen. Den Sicherungsring (A), die Unterlegscheibe (B), den Bolzen (C) und die Feder (E) aufnehmen.

Das gleiche Verfahren für die Abnahme der linken Fahrerfußbraste wiederholen.

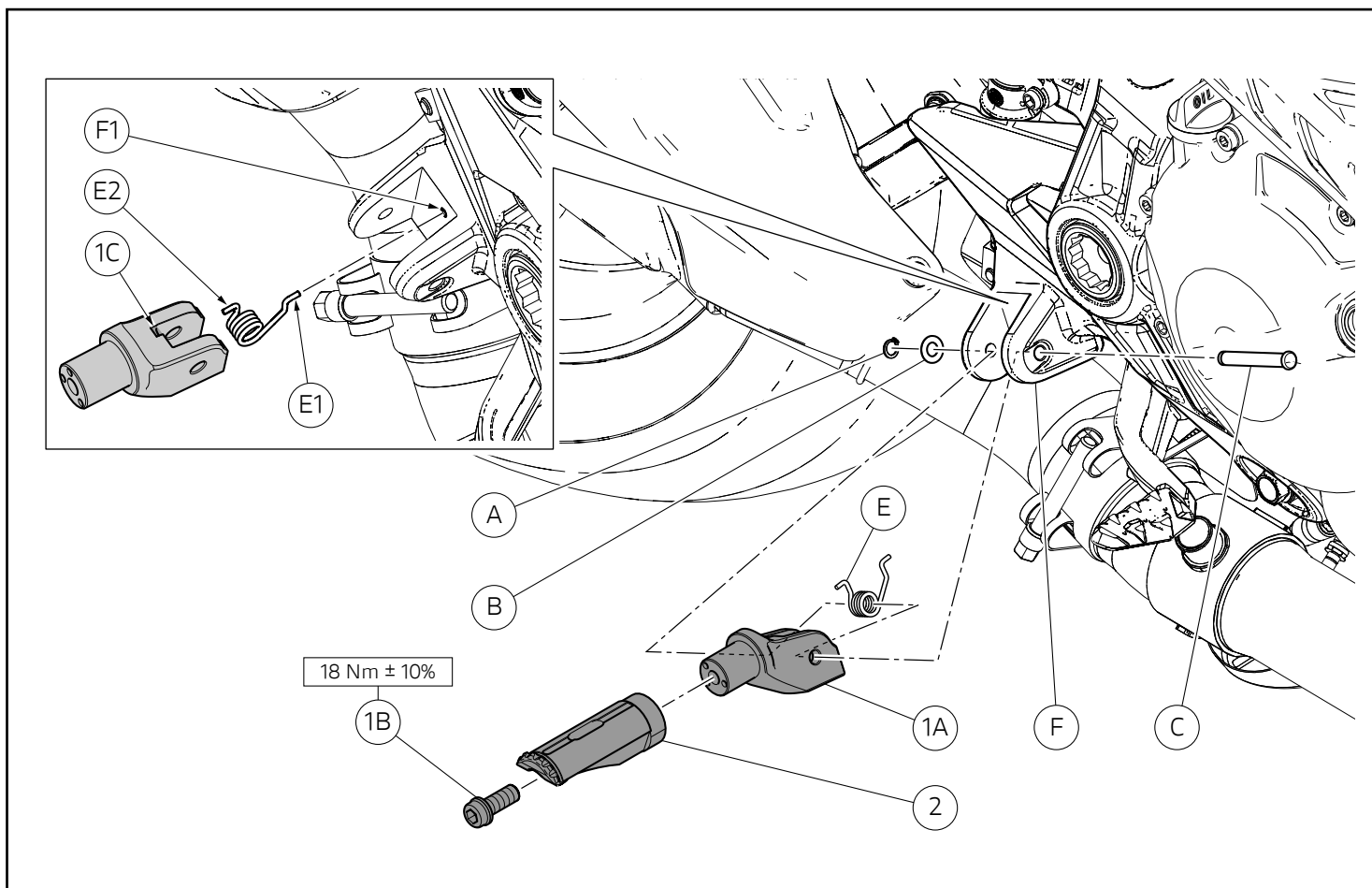

Pose des composants kit

● Important

Avant la pose, vérifier que tous les composants sont propres et en bon état. Prendre toutes les précautions nécessaires pour éviter d'endommager toute partie dans laquelle on intervient.

Pose repose-pied pilote droit

Appliquer de la graisse Shell Retinax HD2 sur le pivot d'origine (C). Poser le ressort d'origine (E), sur la platine de support repose-pied (F), en l'orientant comme la figure le montre et en insérant l'extrémité (E1) du ressort (E) dans le trou (F1), comme l'encadré le montre. Poser le levier (1A) sur la platine de support repose-pied (F), en positionnant l'autre extrémité (E2) du ressort (E) dans la rainure (1C) et le fixer à l'aide du pivot (C). Introduire la rondelle d'origine (B) et la bague à ressort d'origine (A) à l'extrémité du pivot (C). Poser le repose-pied (2) sur le levier (1A) et présenter la vis (1B). Serrer la vis (1B) au couple prescrit. Vérifier le fonctionnement correct du repose-pieds pilote droit (2).

Répéter la même opération pour la pose du repose-pied pilote gauche.

Montage der Kit-Bestandteile

● Wichtig

Vor der Montage überprüfen, dass alle Bestandteile sauber sind und sich im perfekten Zustand befinden. Alle erforderlichen Vorsichtsmaßnahmen treffen, um eine Beschädigung des jeweiligen Bereichs, in den man arbeitet, zu vermeiden.

Montage der rechten Fahrerfußbraste

Das Fett Shell Retinax HD2 auf den Original-Bolzen (C) auftragen. Die Original-Feder (E) auf der Fußrastenhalterplatte (F) montieren und wie abgebildet ausrichten, dabei das Ende (E1) der Feder (E) in die Bohrung (F1), wie im Detailausschnitt dargestellt, einfügen. Den Hebel (1A) auf der Fußrastenhalterplatte (F) montieren und dabei das Ende (E2) der Feder (E) in der Nut (1C) anordnen und durch Einfügen des Bolzens (C) befestigen. Die Original-Unterlegscheibe (B) und den Original-Drahtsprengring (A) auf das Endstück des Bolzens (C) fügen. Die Fußbraste (2) am Hebel (1A) montieren, dann die Schraube (1B) ansetzen. Die Schraube (1B) mit dem angegebenen Anzugsmoment anziehen. Die korrekte Funktionsweise der rechten Fahrerfußbraste (2) überprüfen.

Das gleiche Verfahren für die Montage der linken Fahrerfußbraste wiederholen.

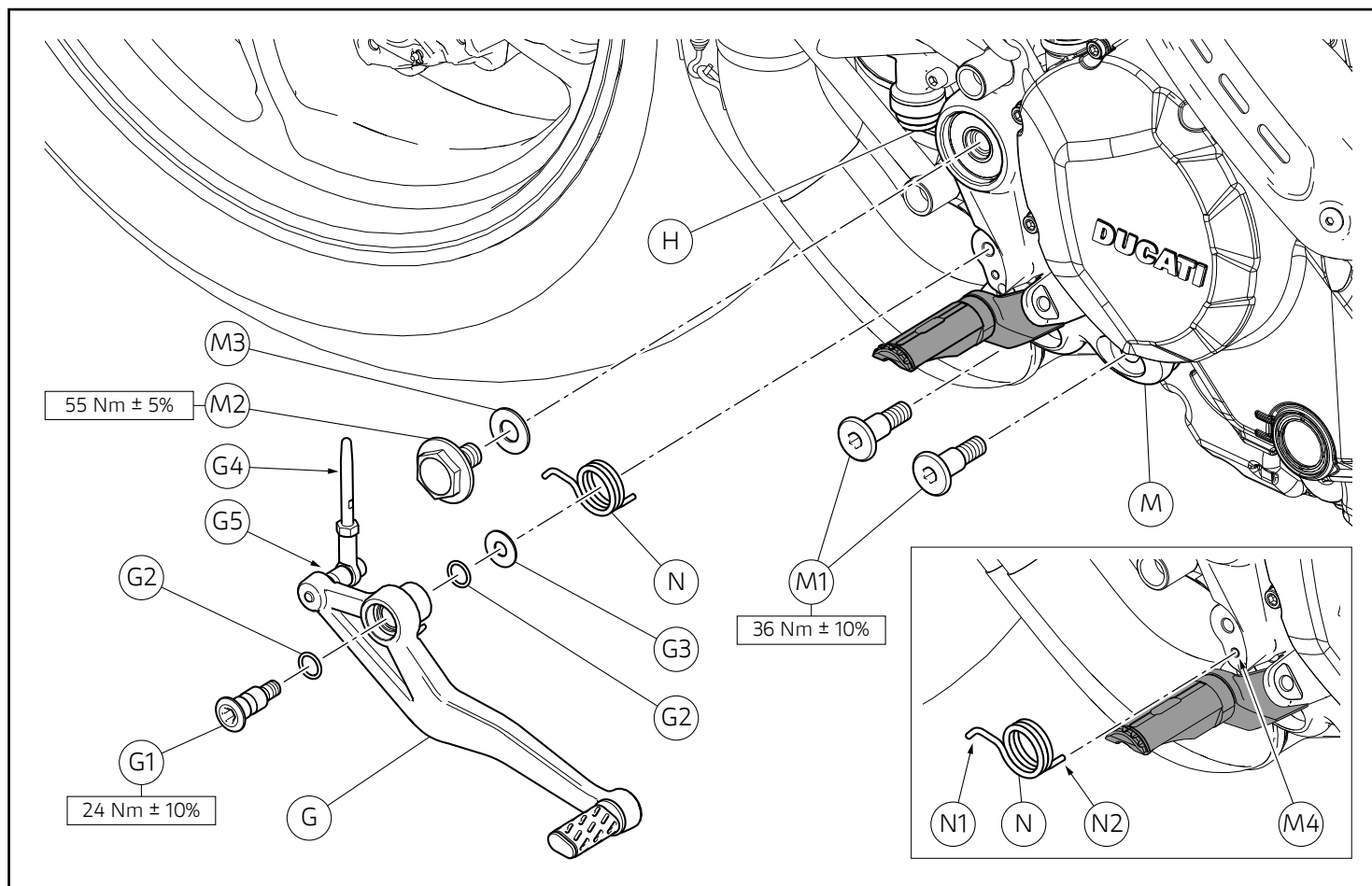

Pose ensemble platine de support repose-pied droite (Seulement versions Hypermotard)

Insérer la rondelle d'origine (M3) sur le filetage de la vis spéciale d'origine (M2). Appliquer de la graisse GADUS S2 V220 AD 2 sur le filetage de la vis spéciale (M2). Positionner l'ensemble platine de support repose-pied droite (M), présenter la vis spéciale (M2) et les 2 vis d'origine (M1). Serrer la vis spéciale (M2) et les 2 vis (M1) au couple prescrit.

Appliquer de la graisse blanche dans le trou levier de frein arrière (G), sur les 2 joints toriques (G2) et sur le pivot (G1) en excluant la partie filetée. Insérer le premier joint torique (G2) sur l'axe (G1). Insérer le pivot (G1) dans le levier de frein arrière (G) jusqu'en butée, en vérifiant que le joint torique (G2) est bien positionné dans le logement du levier de frein (G). Du côté opposé, insérer le deuxième joint torique (G2) et la rondelle (G3) sur l'extrémité de l'axe (G1). Poser le ressort d'origine (N) sur le levier de frein arrière (G) en l'orientant comme la figure le montre et en insérant l'extrémité (N1) dans la gorge de l'entretoise (G5). Enduire la tige (G4) de graisse blanche. Vérifier que le frein-filet pré-appliqué est encore présent sur le filetage du pivot (G1). Dans le cas contraire, appliquer du LOCTITE 243. Positionner le levier de frein arrière (G) sur l'ensemble platine de support repose-pied droite (M), en insérant la tige (G4) sur le soufflet du maître-cylindre de frein arrière (H). Introduire l'extrémité (N2) du ressort (N) dans le trou (M4) de l'ensemble platine de support repose-pied droite (M) et présenter le pivot (G1). Serrer le pivot (G1) au couple prescrit.

Montage der rechten Fußrastenhalterplatteneinheit (Nur Versionen Hypermotard)

Die Original-Unterlegscheibe (M3) über das Gewinde der Original-Spezialschraube (M2) fügen. Das Fett GADUS S2 V220 AD 2 auf das Gewinde der Spezialschraube (M2) auftragen. Die Einheit der rechten Fußrastenhalterplatte (M) anordnen und die Spezialschraube (M2) und die 2 Original-Schrauben (M1) ansetzen. Die Spezialschraube (M2) und die 2 Schrauben (M1) mit dem angegebenen Anzugsmoment anziehen.

Weißes Fett in die Bohrung des Hinterradbremshelms (G), auf die 2 Original-O-Ringe (G2) und die Bolzen (G1), jedoch nicht auf den Gewindeteil, auftragen. Den ersten O-Ring (G2) auf den Bolzen (G1) fügen. Den Bolzen (G1) bis auf Anschlag in den Hebel (G) der Hinterradbremse einfügen und dabei kontrollieren, dass der O-Ring (G2) korrekt im Sitz des Bremshelms (G) positioniert ist. Von der anderen Seite her, den zweiten O-Ring (G2) und die Unterlegscheibe (G3) auf das Ende des Bolzens (G1) fügen. Die Original-Feder (N) am Hebel (G) der Hinterradbremse montieren und wie abgebildet ausrichten, dabei das Ende (N1) in die Nut des Distanzstücks (G5) einfügen. Weißes Fett auf dem Stab (G4) auftragen. Überprüfen, dass die zuvor aufgetragene Schraubensicherung noch auf dem Gewinde des Bolzens (G1) vorhanden ist. Andernfalls LOCTITE 243 auftragen. Den Hebel (G) der Hinterradbremse an der rechten Fußrastenhalterplatte (M) ansetzen und den Stab (G4) in die Kappe der Bremspumpe (H) der Hinterradbremse einfügen. Das Ende (N2) der Feder (N) in die Bohrung (M4) der rechten Fußrastenhalterplatte (M) einfügen und den Bolzen (G1) ansetzen. Den Bolzen (G1) mit dem angegebenen Anzugsmoment anziehen.

Conjunto adaptadores para patins - 96280532A
Conjunto patins Pro - 96280501AA (Preto) - 96280501AB (Prata)
Footpeg adjuster kit - 96280532A
Pro footpeg kit - 96280501AA (Black) - 96280501AB (Silver)

Símbolos

Para uma leitura rápida e racional, foram utilizados símbolos que evidenciam situações de máxima atenção, conselhos práticos ou simples informações. Preste muita atenção ao significado dos símbolos, pois a sua função é a de evitar a repetição de conceitos técnicos ou de avisos de segurança. Portanto, os símbolos devem ser considerados como verdadeiros "lembretes". Consulte esta página sempre que tiver dúvidas acerca do seu significado.



Atenção

O não cumprimento das instruções mostradas pode criar uma situação de perigo e causar graves lesões pessoais e até mesmo a morte.



Importante

Indica a possibilidade de causar danos ao veículo e/ou aos seus componentes se as instruções mostradas não forem executadas.



Notas

Fornece informações úteis sobre a operação em curso.

Referências

Os detalhes evidenciados em cinza e com referência numérica (Ex. ①) representam o acessório a ser instalado e os eventuais componentes de montagem fornecidos como kit.

Os detalhes com referência alfabética (Ex. ①) representam os componentes originais presentes na moto.

Todas as indicações direita ou esquerda, referem-se ao sentido de marcha da moto.

Advertências gerais



Atenção

As operações mostradas nas páginas a seguir, se não forem executadas com boa técnica, podem prejudicar a segurança do condutor.



Atenção

As operações mostradas nas páginas a seguir, se não forem executadas com boa técnica, podem prejudicar a segurança do condutor.



Notas

Documentação necessária para executar a montagem do Conjunto: Manual De Oficina, relativo ao modelo de moto em sua posse.



Notas

Caso seja necessária a substituição de um componente do conjunto, consulte o quadro de peças de reposição em anexo.

Symbols

To allow quick and easy consultation, this manual uses graphic symbols to highlight situations in which maximum care is required, as well as practical advice or information. Pay attention to the meaning of the symbols since they serve to avoid repeating technical concepts or safety warnings throughout the text. The symbols should therefore be seen as real reminders. Please refer to this page whenever in doubt as to their meaning.



Warning

Failure to follow these instructions might give rise to a dangerous situation and provoke severe personal injuries or even death.



Caution

Failure to follow these instructions might cause damages to the vehicle and/or its components.



Notes

Useful information on the procedure being described.

References

Parts highlighted in grey and with a numeric reference (Example ①) are the accessory to be installed and any assembly components supplied with the kit.

Parts with an alphabetic reference (Example ①) are the original components fitted on the vehicle.

Any right- or left-hand indication refers to the vehicle direction of travel.

General notes



Warning

Carefully perform the operations on the following pages since they might negatively affect rider safety.



Warning

Carefully perform the operations on the following pages since they might negatively affect rider safety.



Notes

The following documents are necessary for assembling the Kit: Workshop Manual of your bike model.



Notes

Should it be necessary to change any kit parts, please refer to the attached spare part table.



Warning

Operating, servicing and maintaining a passenger vehicle or off-highway motor vehicle can expose you to chemicals including engine exhaust, carbon monoxide, phthalates, and lead, which are known to the State of California to cause cancer and birth defects or other reproductive harm. To minimize exposure, avoid breathing exhaust, do not idle the engine except as necessary, service your vehicle in a well-ventilated area and wear gloves or wash your hands frequently when servicing your vehicle. For more information go to www.P65Warnings.ca.gov/passenger-vehicle.

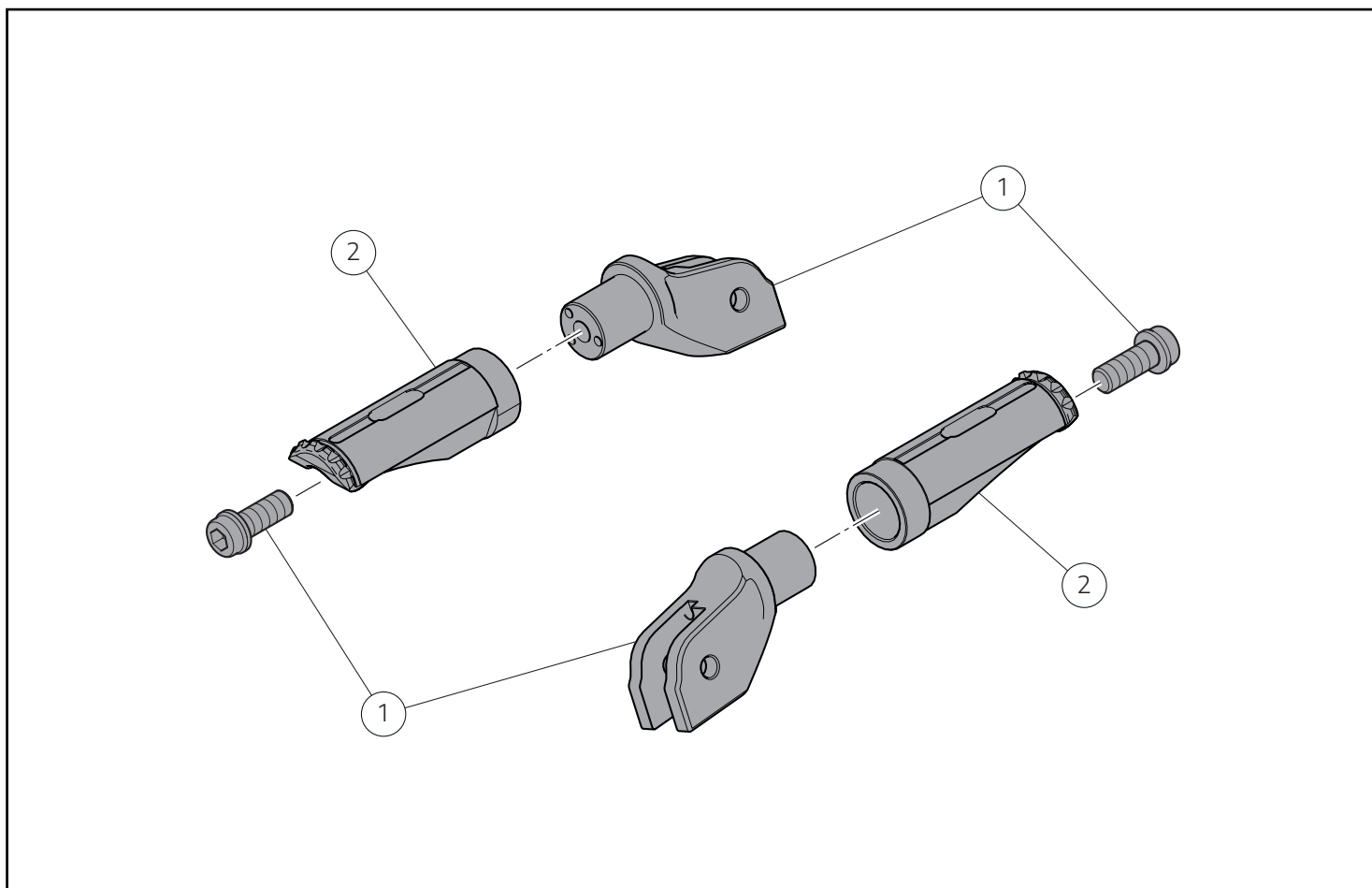

● Importante

Os componentes do conjunto podem sofrer atualizações; consulte o DCS (Dealer Communication System) a fim de obter informações sempre atualizadas.

● Important

The parts of the kit can be updated; for information always up to date, please refer to DCS (Dealer Communication System).

Pos.	Denominação	Description
1	Conjunto de adaptadores para patins	Footpeg adjuster kit
2	Conjunto de patins Pro	Pro footpeg kit

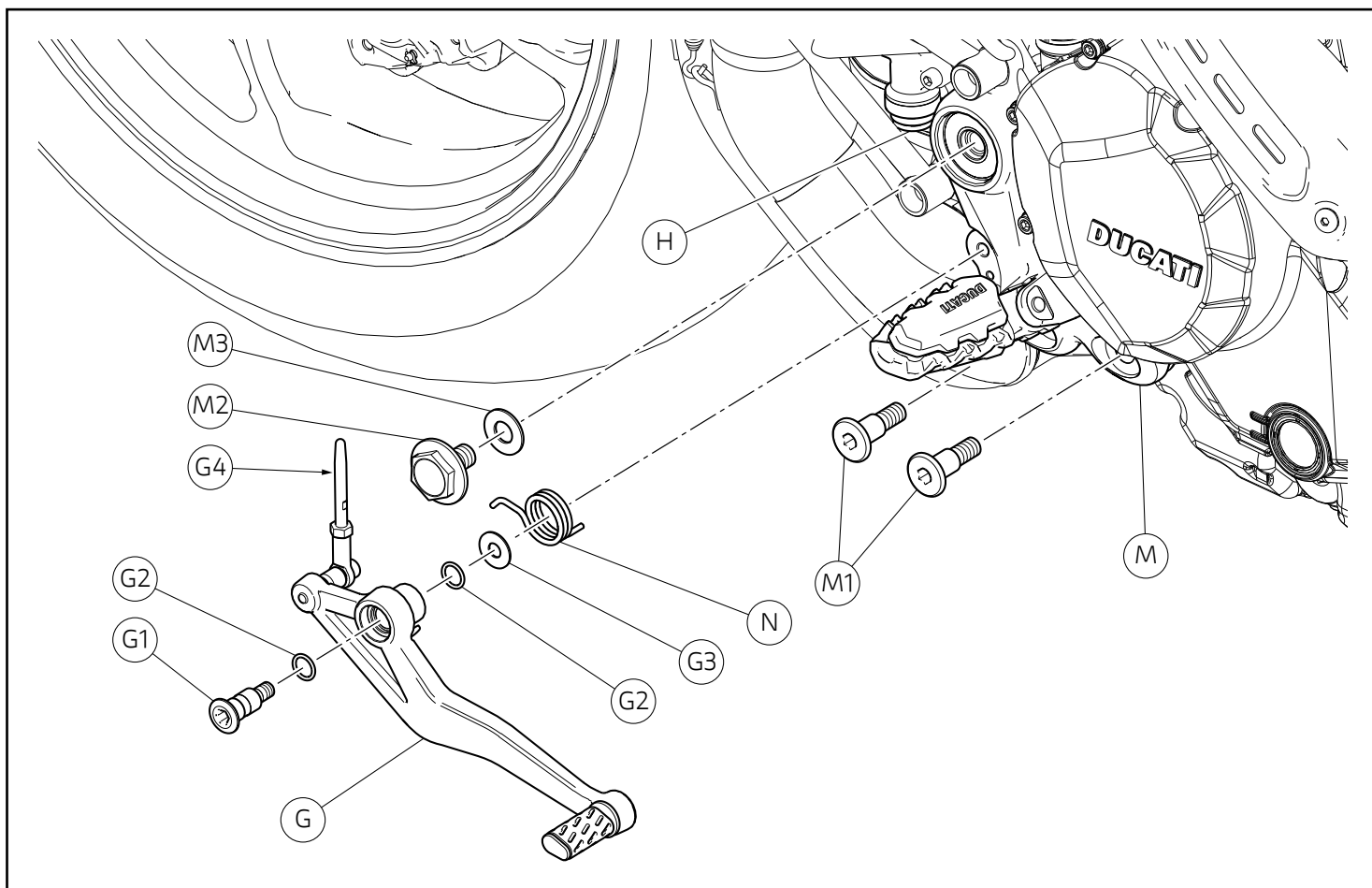

Desmontagem dos componentes originais

Desmontagem do grupo suporte de patim direito (Apenas versões Hypermotard)

Atuando no lado direito da moto, desatarraxe e remova o perno (G1), os 2 anéis OR (G2) e a arruela (G3). Remova o pedal de travão traseiro (G), retirando a mola (N) e a haste (G4) pela bomba de travão (H).

Desatarraxe e remova os 2 parafusos (M1) e o parafusos especial (M2) com a arruela (M3). Mova o grupo suporte de patim direito (M).

Removing the original components

Removing RH footpeg holder plate assembly (Hypermotard versions only)

Working on the motorcycle right side, loosen and remove pin (G1), no.2 O-rings (G2) and washer (G3). Remove the rear brake lever (G) by releasing the spring (N) and sliding out the rod (G4) from the brake master cylinder (H).

Loosen and remove the 2 screws (M1) and the special screw (M2) with the washer (M3). Move the RH footpeg holder plate unit (M).

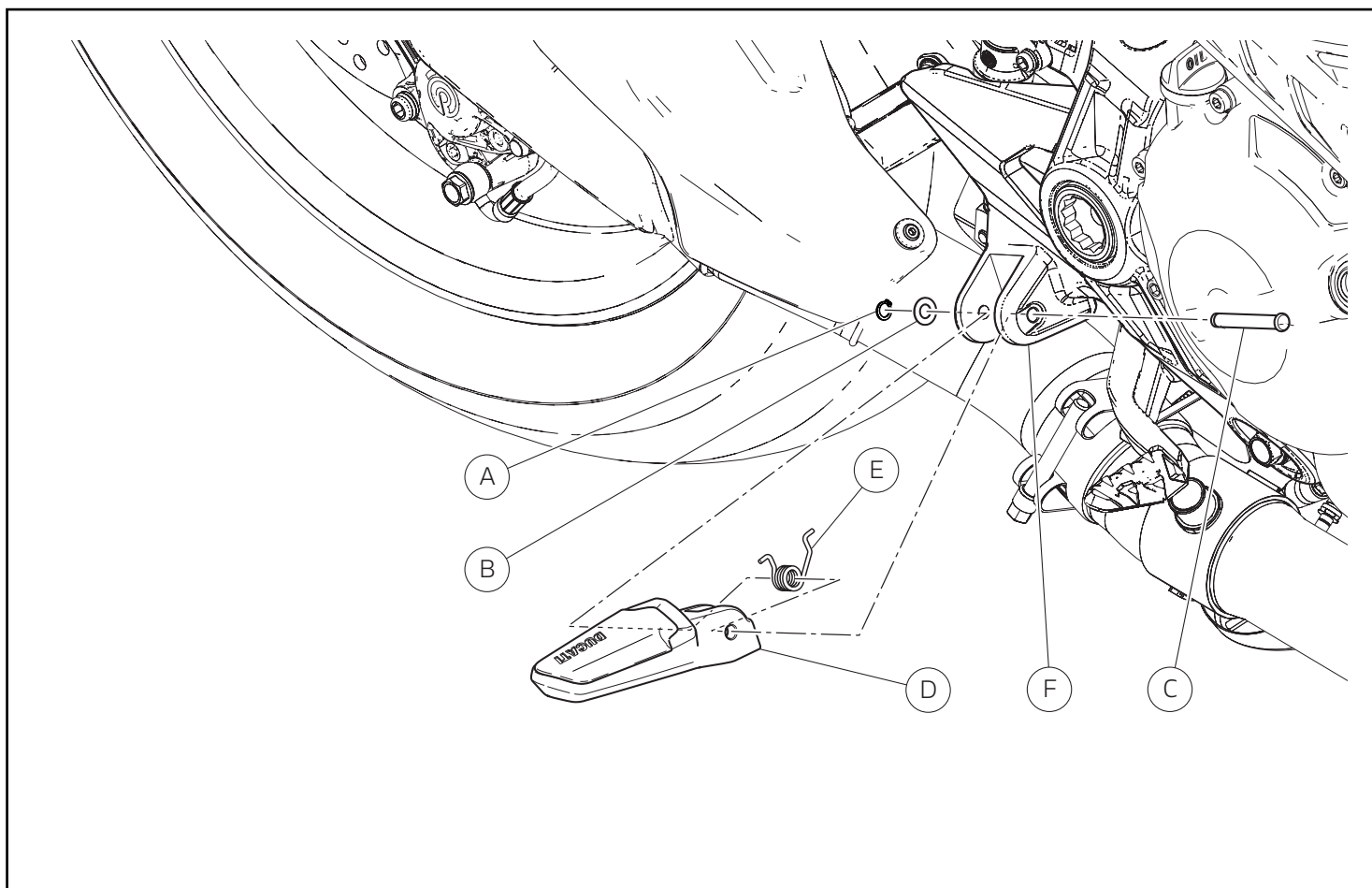

Desmontagem do patim para condutor direito



Notas

O procedimento de montagem dos componentes originais e dos componentes do conjunto é o mesmo para todas as motos:

- Multistrada 950; 1200; 1260
- Monster 659; 797; 821; 1200
- Hypermotard 821; 939; 950
- Supersport
- Panigale 899; 959; 1199; 1299; R



Notas

O procedimento de montagem dos componentes originais e dos componentes do conjunto é o mesmo para todas as motos listadas acima, pelo que é utilizado, como exemplo, o procedimento a adotar no modelo Monster 1200.

Atuando no lado direito da moto, remova o anel de segurança (A) com arruela (B) e retire o perno (C). Remova o patim direito (D) e a mola (E) do suporte de patim direito (F). Reutilize o anel de segurança (A), a arruela (B), o perno (C) e a mola (E).

Repita a mesma operação para a desmontagem do patim para condutor esquerdo.

Rider RH footpeg disassembly



Notes

The original component and kit component assembling procedure is the same for all motorcycles:

- Multistrada 950; 1200; 1260
- Monster 659; 797; 821; 1200
- Hypermotard 821; 939; 950
- Supersport
- Panigale 899; 959; 1199; 1299; R



Notes

The original component and kit component assembling procedure is the same for all the motorcycles listed above. The procedure for the Monster 1200 model will be described here as a general example.

By working on RH side of the motorcycle, disassemble safety ring (A) with washer (B) and slide out pin (C). Remove the RH footpeg (D) and the spring (E) from the RH footpeg holder plate (F). Keep the safety ring (A), the washer (B), the pin (C) and the spring (E).

Repeat the same procedure to remove rider LH footpeg.

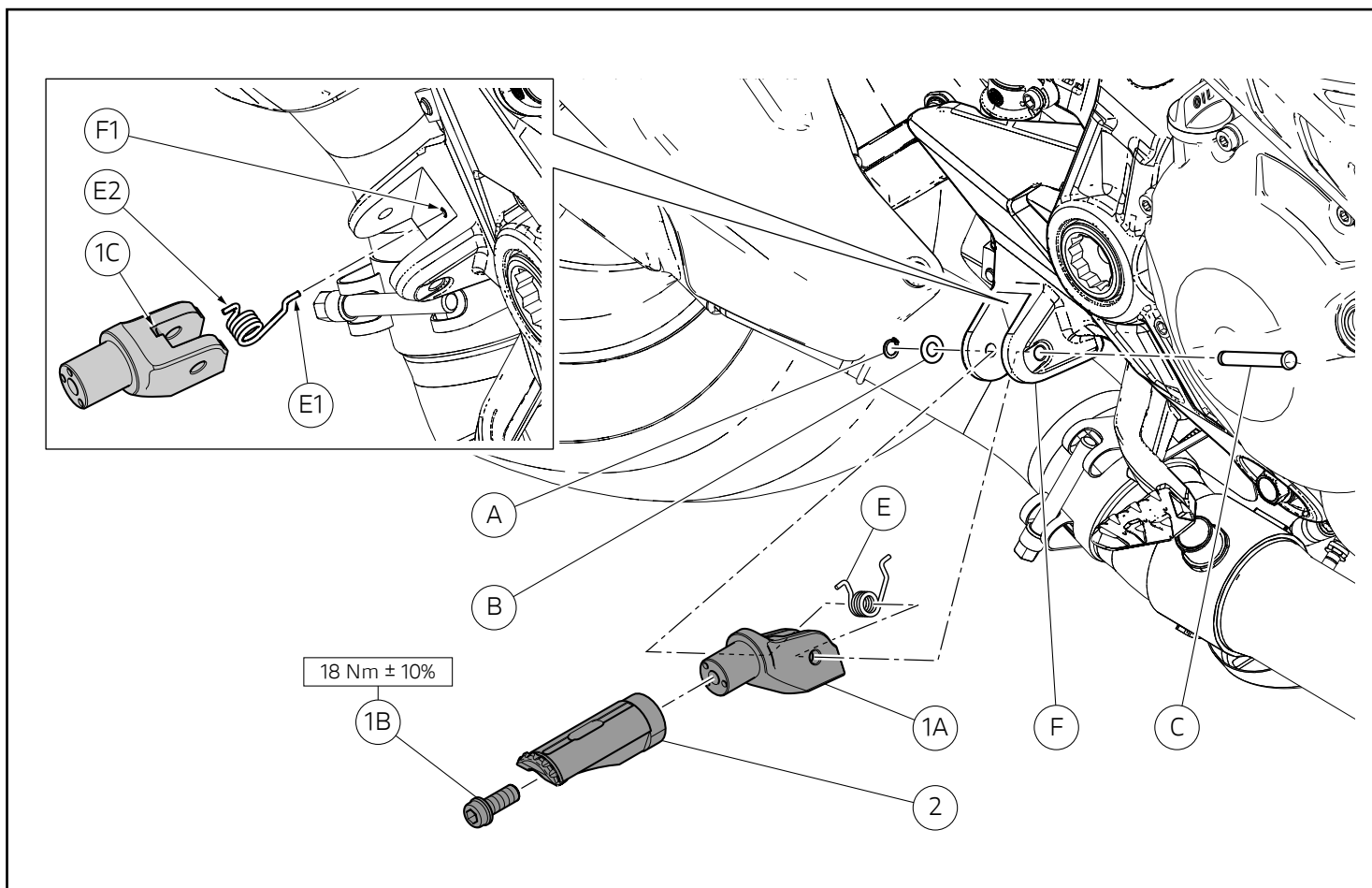

Montagem dos componentes do conjunto

● Importante

Verifique, antes da montagem, se todos os componentes estão limpos e em perfeito estado. Adote todas as precauções necessárias para evitar danificar qualquer peça com a qual deve trabalhar.

Montagem do patim para condutor direito

Aplique massa lubrificante Shell Retinax HD2 no perno original (C). Monte a mola original (E), no suporte de patim (F), direcionando-a como mostrado na figura, inserindo a extremidade (E1) da mola (E) no furo (F1), como indicado na figura. Monte a alavanca (1A) no suporte de patim (F), posicionando a outra extremidade (E2) da mola (E) na ranhura (1C) e fixe-a inserindo o perno (C). Insira a arruela original (B) e o anel elástico original (A) na extremidade do perno (C). Monte o patim (2) na alavanca (1A) e encoste o parafuso (1B). Aperte o parafuso (1B) a um binário indicado. Verifique o correto funcionamento do patim para condutor direito (2).

Repita a mesma operação para a montagem do patim para condutor esquerdo.

Assembling the kit components

● Important

Before assembling, check that all parts are clean and in good conditions. Adopt all necessary precautions to avoid damaging any part you are working on.

Rider RH footpeg assembly

Apply Shell Retinax HD2 grease on original pin (C). Fit original spring (E) on footpeg holder plate (F), aiming it as shown in the figure, by inserting end (E1) of the spring (E) in hole (F1) as shown in the box. Fit lever (1A) on footpeg holder plate (F), positioning the other end (E2) of spring (E) in groove (1C) and secure it by inserting pin (C). Fit original washer (B) and original snap ring (A) on pin (C) end. Fit footpeg (2) on lever (1A) and start screw (1B). Tighten screw (1B) to the specified torque. Make sure that rider RH footpeg (2) works properly.

Repeat the same procedure for rider LH footpeg assembly.

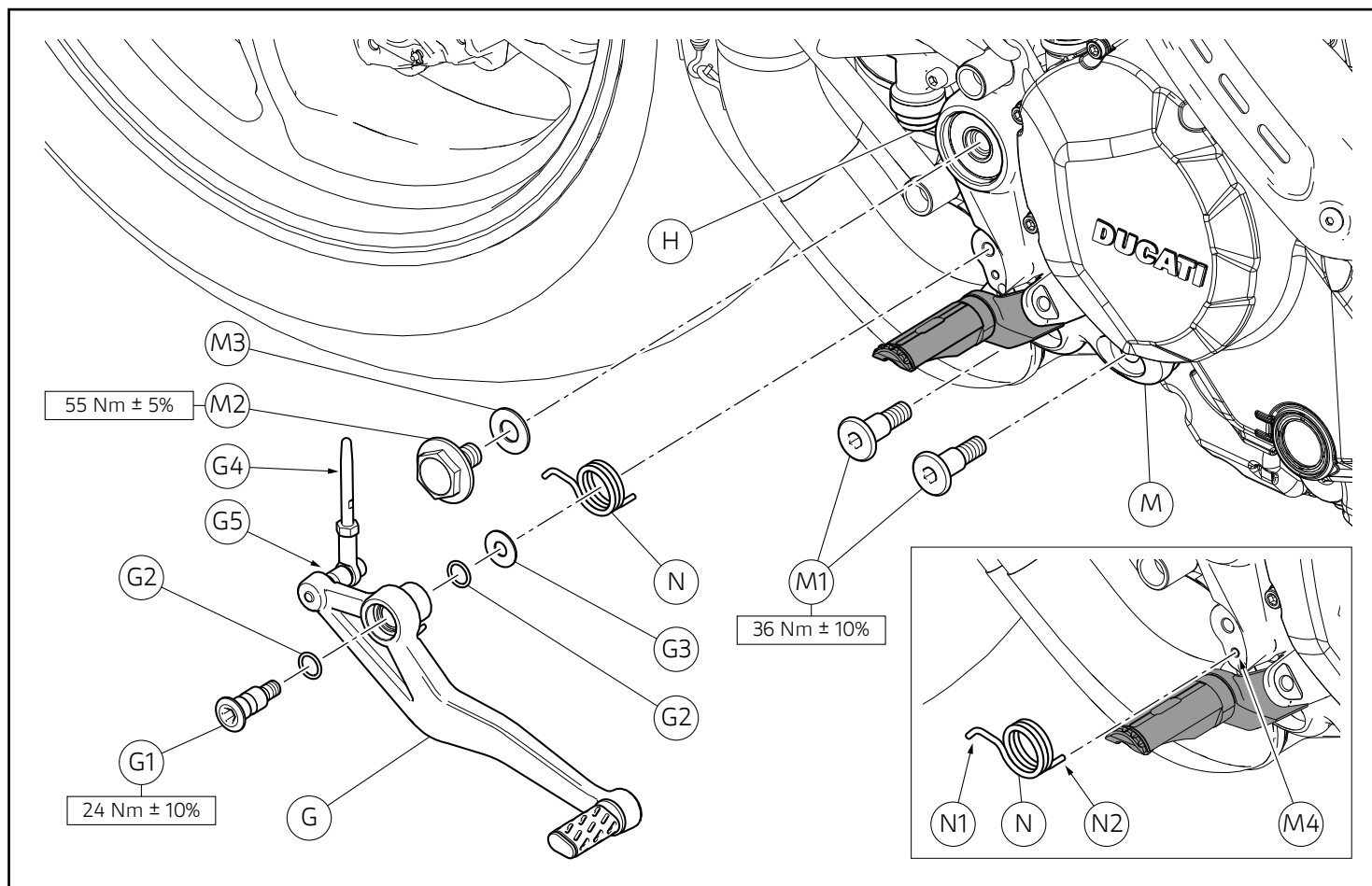

Montagem do grupo suporte de patim direito (Apenas versões Hypermotard)

Insira a arruela original (M3) na rosca do parafuso especial original (M2). Aplique massa lubrificante GADUS S2 V220 AD 2 na rosca do parafuso especial (M2). Posicione o grupo suporte de patim direito (M), encoste o parafuso especial (M2) e os 2 parafusos originais (M1). Aperte o parafuso especial (M2) e os 2 parafusos (M1) ao binário indicado.

Aplique massa lubrificante branca dentro do furo do pedal de travão traseiro (G), nos 2 anéis OR (G2) e no perno (G1) excluindo a parte roscada. Introduza o primeiro anel OR (G2) no perno (G1). Insira o perno (G1) no pedal de travão traseiro (G) até ao fundo, controlando para que o anel OR (G2) esteja corretamente posicionado na sede do pedal de travão (G). Do lado oposto, na extremidade do perno (G1), introduza o segundo anel OR (G2) e a arruela (G3). Monte a mola original (M) no pedal de travão traseiro (G), direcionando-a como mostrado na figura e inserindo a extremidade (N1) no canal do espaçador (G5). Aplique massa lubrificante branca na haste (G4). Verifique se na rosca do perno (G1) ainda há trava-rosca pré-aplicado. Em caso contrário, utilize LOCTITE 243. Posicione o pedal de travão traseiro (G) no grupo suporte de patim direito (M), inserindo a haste (G4) no fole da bomba de travão traseira (H). Insira a extremidade (N2) da mola (N) no furo (M4) do grupo suporte de patim direito (M) e encoste o perno (G1). Aperte o perno (G1) ao binário indicado.

Fitting RH footpeg holder plate assembly (Hypermotard versions only)

Insert original washer (M3) on the original special screw (M2) thread. Smear the thread of the special screw (M2) with GADUS S2 V220 AD 2 grease. Position the RH footpeg holder plate unit (M) and start the special screw (M2) and the 2 original screws (M1). Tighten special screw (M2) and no.2 special screws (M1) to the specified torque.

Apply white grease inside rear brake lever hole (G), on no.2 O-rings (G2) and on pin (G1), except on the threaded part. Insert the first O-ring (G2) on pin (G1). Insert pin (G1) fully home in rear brake lever (G), checking that O-ring (G2) is correctly positioned in the seat of brake lever (G). On the opposite side, insert the second O-ring (G2) and washer (G3) on pin (G1) end. Fit the original spring (N) on the rear brake lever (G) aiming it as shown in the figure, by inserting end (N1) in spacer (G5) groove. Apply white grease on rod (G4). Check that there is still pre-applied threadlocker on the thread of the pin (G1). If not, apply LOCTITE 243. Position the rear brake lever (G) on the right footpeg holder plate unit (M), by inserting the rod (G4) on the rear brake master cylinder cover (H). Insert the end (N2) of the spring (N) into the hole (M4) of the right footpeg holder plate unit (M) and start the pin (G1). Tighten pin (G1) to the specified torque.

Kit adaptadores estribos - 96280532A

Kit estribos Pro - 96280501AA (Negro) - 96280501AB (Plata)

フットペグアダプターキット - 96280532A

Pro フットペグキット - 96280501AA (ブラック) - 96280501AB (シルバー)

Símbolos

Para una lectura rápida y racional se han empleado símbolos que evidencian situaciones de máxima atención, consejos prácticos o simples informaciones. Prestar mucha atención al significado de los símbolos porque su función consiste en omitir la repetición de conceptos técnicos o advertencias de seguridad. Los símbolos deben considerarse como verdaderos "apuntes". Consultar esta página cada vez que se tengan dudas sobre su significado.



Atención

El incumplimiento de las instrucciones indicadas puede crear una situación de peligro y ocasionar graves lesiones e incluso la muerte.



Importante

Indica la posibilidad de provocar un daño al vehículo y/o a sus componentes si no se siguen las instrucciones indicadas.



Notas

Suministra útiles informaciones sobre la operación en curso.

Referencias

Las partes resaltadas en gris y la referencia numérica (Por ej. ①) representan el accesorio que se debe instalar y los eventuales componentes de montaje suministrados en el kit.

Las partes con referencia alfabética (Por ej. (A)) representan los componentes originales presentes en la motocicleta.

Todas las indicaciones derecha o izquierda se refieren al sentido de marcha de la motocicleta.

Advertencias generales



Atención

Las operaciones descritas en las siguientes páginas deben realizarse correctamente para no perjudicar la seguridad del piloto.



Atención

Las operaciones descritas en las siguientes páginas deben realizarse correctamente para no perjudicar la seguridad del piloto.



Notas

La documentación necesaria para realizar el montaje del Kit es el: Manual De Taller, relativo al modelo de moto en vuestro poder.



Notas

Si fuera necesario sustituir un componente del kit, consultar la tabla de recambios adjunta.

シンボル

素早くかつ合理的に読み進めることができるように、本マニュアルではいくつかのシンボルを導入し、最大限の注意を払う必要がある状況や、推奨事項、または一般情報を明確にしてあります。技術的概念や安全に関する警告を繰り返し記載する必要がないように機能しているので、各シンボルの意味に十分注意してください。シンボルは、実際上の“覚え書き”であると考えてください。シンボルなどの意味がわからなくなったり疑問に思う場合は、必ずこのページで調べるようにしてください。



注記

この説明書に従わずに使用すると危険な状況を招き、重大なけが、あるいは死をももたらす原因となることがあります。



重要

この説明書に従わずに使用すると、車体及び/又はその部品に損害を招く可能性があります



参考

操作中の内容に関する有用な情報を掲載しています。

参照

灰色で表示する部品、および参照番号 (Es.①) で表示する部品は、キットに付属する取り付け部品および組み立て部品を示します。

参照アルファベット (Es.(A)) で表示する部品は、車両に付属するオリジナル部品を示します。

すべての右及び左の指示は車体の進行方向を向いたものです。

一般警告事項



注記

以下のページに記載されている作業が規定通りに実施されないと、ライダーの安全性を脅かすおそれがあります。



注記

以下のページに記載されている作業が規定通りに実施されないと、ライダーの安全性を脅かすおそれがあります。



参考

キットの取り付けに必要な資料：お手持ちの車両モデルに対応するワークショップマニュアル。



参考

キットの部品を交換する必要がある場合は、添付のスペアパーツ表を参照してください。

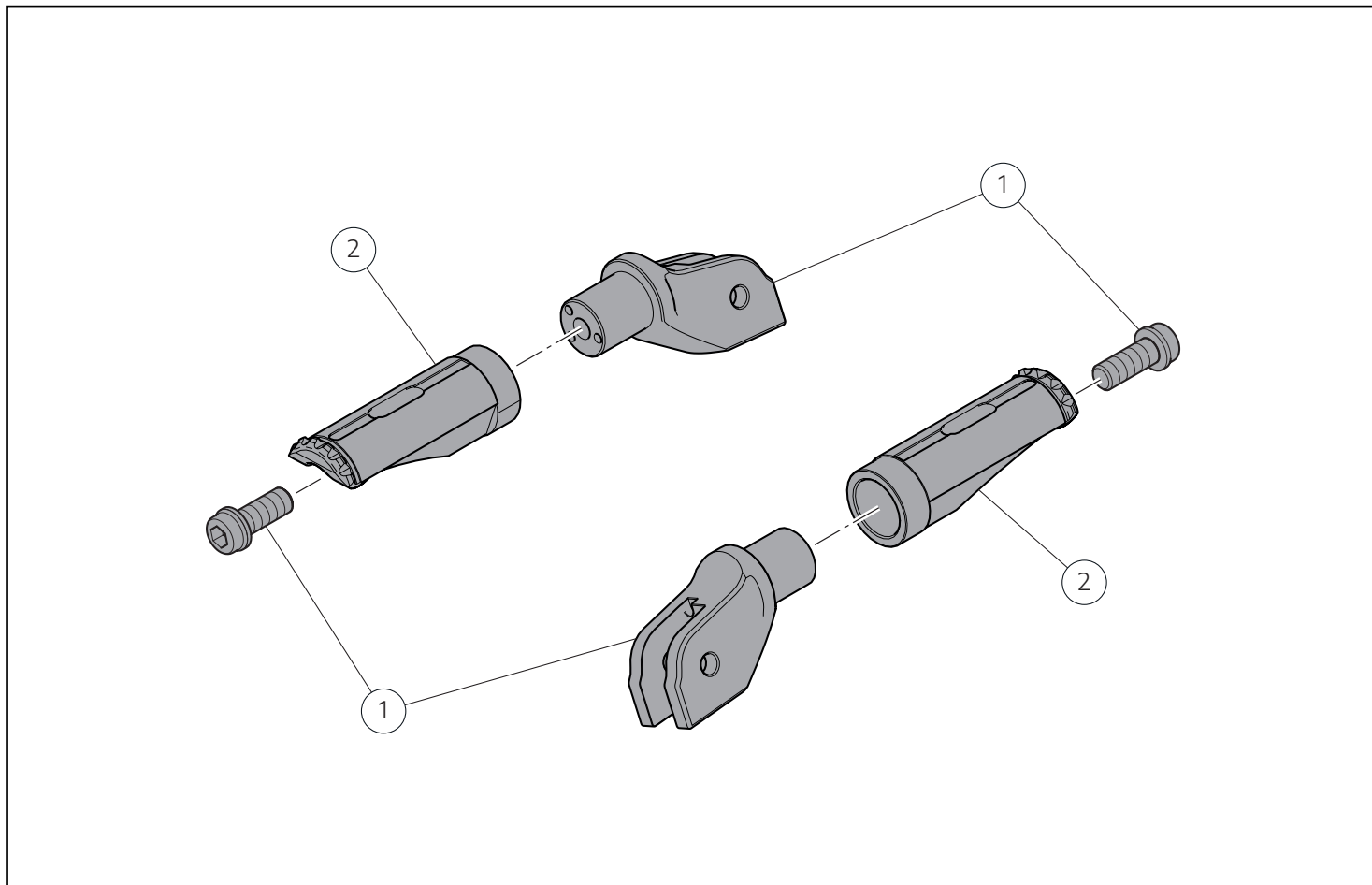

● Importante

Es posible que los componentes del kit sean actualizados; consultar el DCS (Dealer Communication System) para tener información siempre al día.

● 重要

キットの構成部品は更新されることがあります。DCS (Dealer Communication System) から常に最新の情報をチェックするようにしてください。

Pos.	Denominación	名称
1	Kit adaptadores estribos	フットペグアダプターキット
2	Kit estribos Pro	Pro フットペグキット

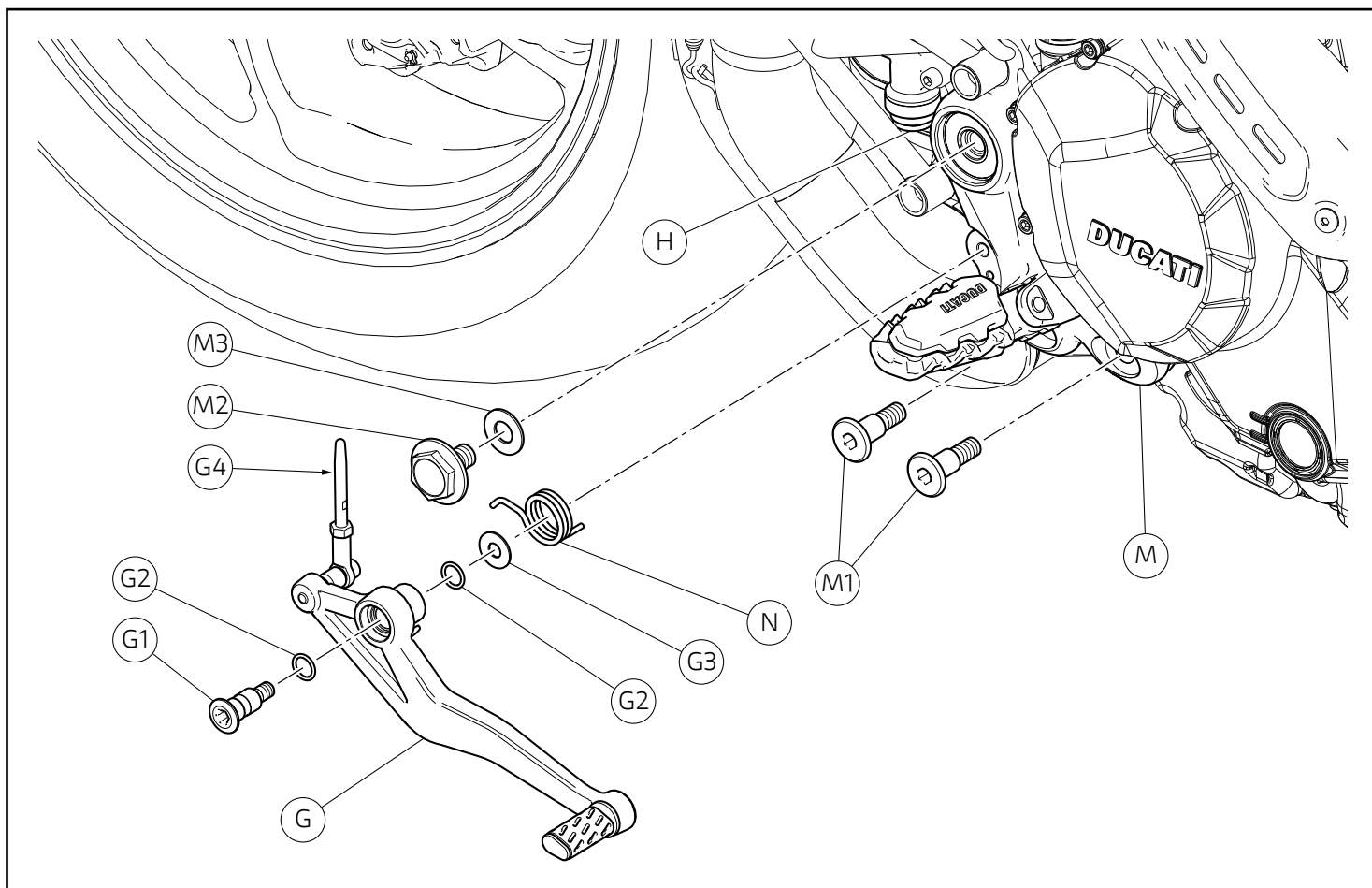

Desmontaje componentes originales

Desmontaje grupo placa porta estribo derecha (Solo versiones Hypermotard)

En el lado derecho de la motocicleta, desatornillar y quitar el perno (G1), las 2 juntas tóricas (G2) y la arandela (G3). Quitar la leva freno trasero (G), liberando el muelle (N) y extrayendo el vástago (G4) de la bomba freno (H).

Desatornillar y quitar los 2 tornillos (M1) y el tornillo especial (M2) junto a la arandela (M3). Apartar el grupo placa porta estribo derecha (M).

オリジナル構成部品の取り外し

右フットペグホルダープレートユニットの取り外し (Hypermotard バージョンのみ)

車両の右側から、ピン (G1)、2 個の Oリング (G2)、ワッシャー (G3) を取り外します。スプリング (N) を外し、ブレーキマスターシリンダー (H) からロッド (G4) を抜き取り、リアブレーキペダル (G) を取り外します。

2 本のスクリュー (M1) と専用スクリュー (M2) をワッシャー (M3) と一緒に外します。右フットペグホルダープレートユニット (M) を動かします。

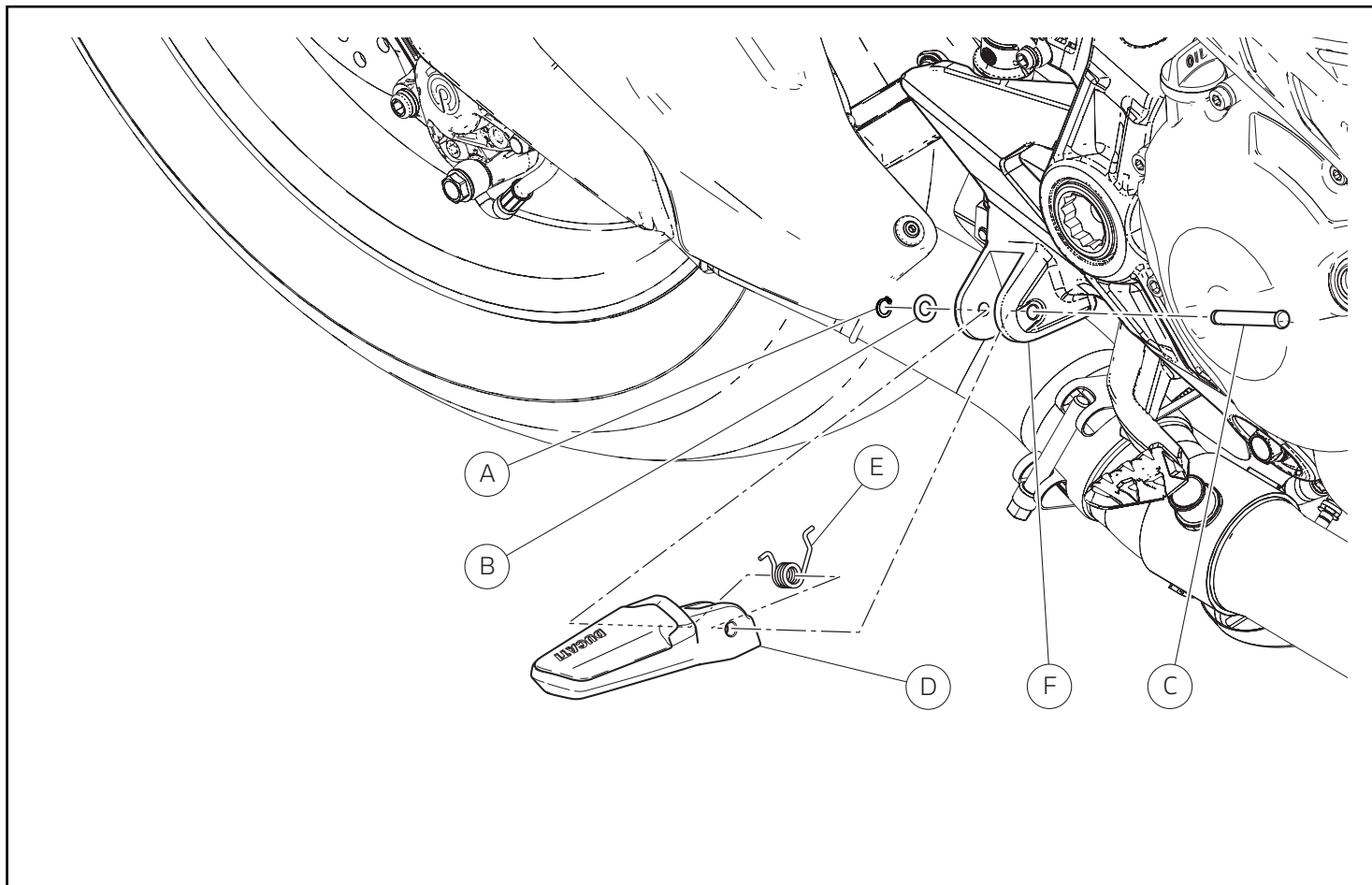

Desmontaje estribo piloto derecho

👁 Notas

El procedimiento de montaje de los componentes originales y de los componentes del kit es el mismo para todas las motocicletas:

- Multistrada 950; 1200; 1260
- Monster 659; 797; 821; 1200
- Hypermotard 821; 939; 950
- Supersport
- Panigale 899; 959; 1199; 1299; R

👁 Notas

El procedimiento de montaje de los componentes originales y de los componentes del kit es el mismo para todas las motocicletas arriba indicadas, por tanto se utiliza, como ejemplo, el procedimiento que se debe adoptar en el modelo Monster 1200.

Operando del lado derecho de la motocicleta, desmontar el anillo de seguridad (A) con la arandela (B) y extraer el perno (C). Quitar el estribo derecho (D) y el muelle (E) de la placa porta estribo derecha (F). Recuperar el anillo de seguridad (A), la arandela (B), el perno (C) y el muelle (E).

Repetir esta misma operación para el desmontaje del estribo piloto izquierdo.

右ライダーフットペグの取り外し

👁 参考

オリジナル部品およびキット部品の取り付け手順は、以下のすべての車両に共通です。

- Multistrada 950、1200、1260
- Monster 659、797、821、1200
- Hypermotard 821、939、950
- SuperSport
- Panigale 899、959、1199、1299、R

👁 参考

オリジナルの部品およびキット部品の取り付け手順は、上記すべての車両に共通です。ここでは例として Monster 1200 モデルの作業手順を記載しています。

車両の右側で作業します。安全リング (A) をワッシャー (B) と一緒に取り外し、ピン (C) を引き抜きます。右フットペグ (D) とスプリング (E) を右フットペグホルダープレート (F) から取り外します。安全リング (A)、ワッシャー (B)、ピン (C)、スプリング (E) を回収します。

左ライダーフットペグの取り外しについても同様の操作を繰り返します。

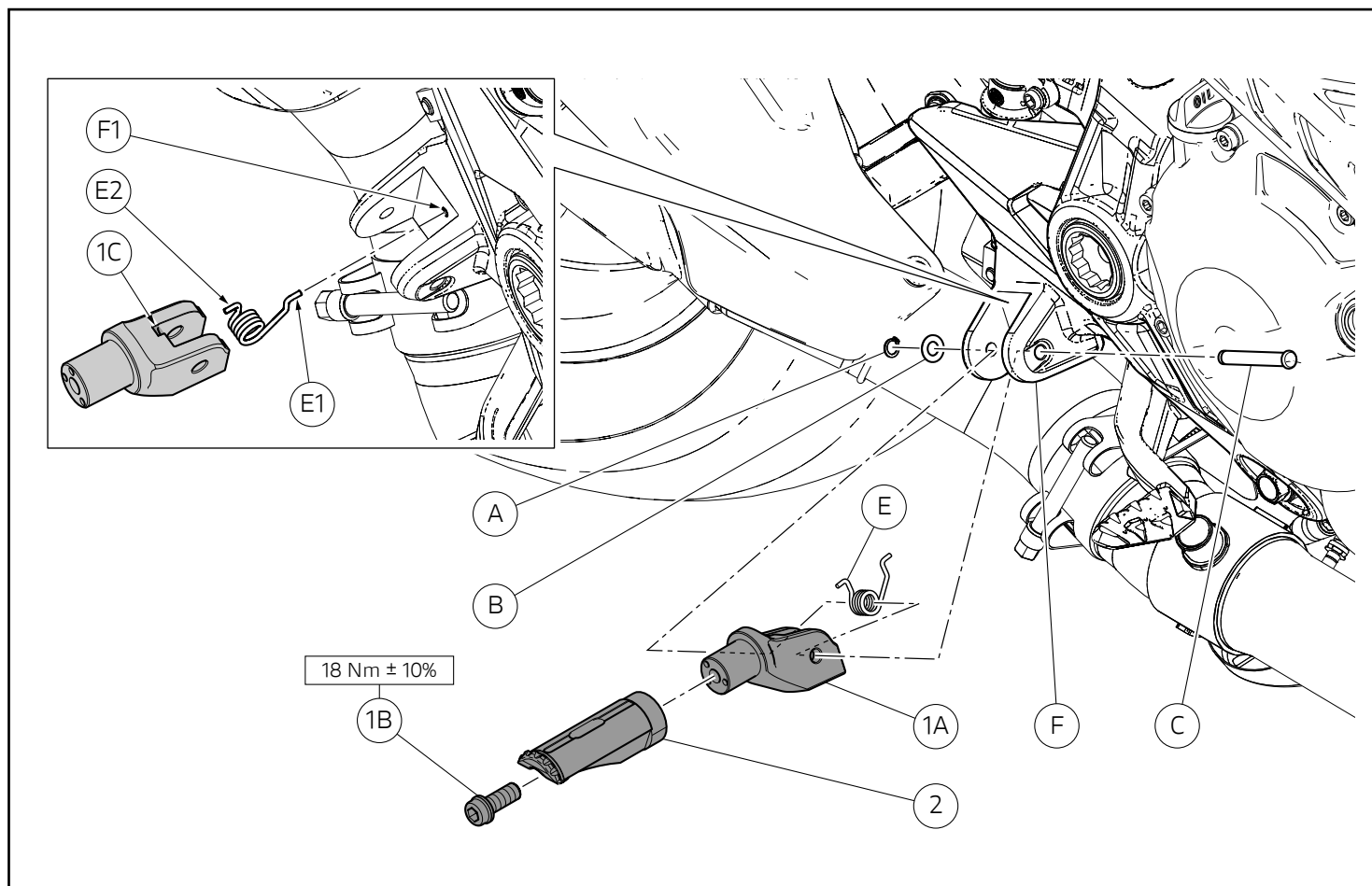

Montaje componentes kit

● Importante

Antes del montaje, comprobar que todos los componentes se encuentren limpios y en perfecto estado. Adoptar todas las precauciones necesarias para evitar dañar cualquier parte en la que se debe operar.

Montaje estribo piloto derecho

Aplicar grasa Shell Retinax HD2 en el perno original (C). Montar el muelle original (E) en la placa porta estribo (F), orientándolo como ilustra la figura e introduciendo el extremo (E1) del muelle (E) en el orificio (F1), como muestra el recuadro. Montar la leva (1A) en la placa porta estribo (F), colocando el otro extremo (E2) del muelle (E) en la ranura (1C) y fijarlo introduciendo el perno (C). Introducir la arandela original (B) y el anillo elástico original (A) en el extremo del perno (C). Montar el estribo (2) en la leva (1A) e introducir el tornillo (1B). Ajustar el tornillo (1B) al par de apriete indicado. Comprobar el correcto funcionamiento del estribo piloto derecho (2).

Repetir esta misma operación para el montaje del estribo piloto izquierdo.

キット部品の取り付け

● 重要

取り付けの前に全ての部品に汚れがなく、完璧な状態であることを確認してください。作業する部分が破損しないように、必要なすべての予防措置を講じてください。

右ライダーフットペグの取り付け

グリース SHELL Retinax HD2 をオリジナルのピン (C) に塗布します。オリジナルのスプリング (E) を図のように向けてフットペグホルダープレート (F) に取り付けます。このとき、スプリング (E) の先端 (E1) を枠図に示すように穴 (F1) に差し込みます。スプリング (E) のもう一方の先端 (E2) を溝 (1C) に配置して、レバー (1A) をフットペグホルダープレート (F) に取り付け、ピン (C) を挿入して固定します。ピン (C) の先端にオリジナルのワッシャー (B) とオリジナルのサークリップ (A) を取り付けます。フットペグ (2) をレバー (1A) に取り付け、スクリュー (1B) を差し込みます。スクリュー (1B) を規定のトルクで締め付けます。右ライダーフットペグ (2) が正常に機能することを確認してください。

左ライダーフットペグの取り付けについても同様の操作を繰り返します。

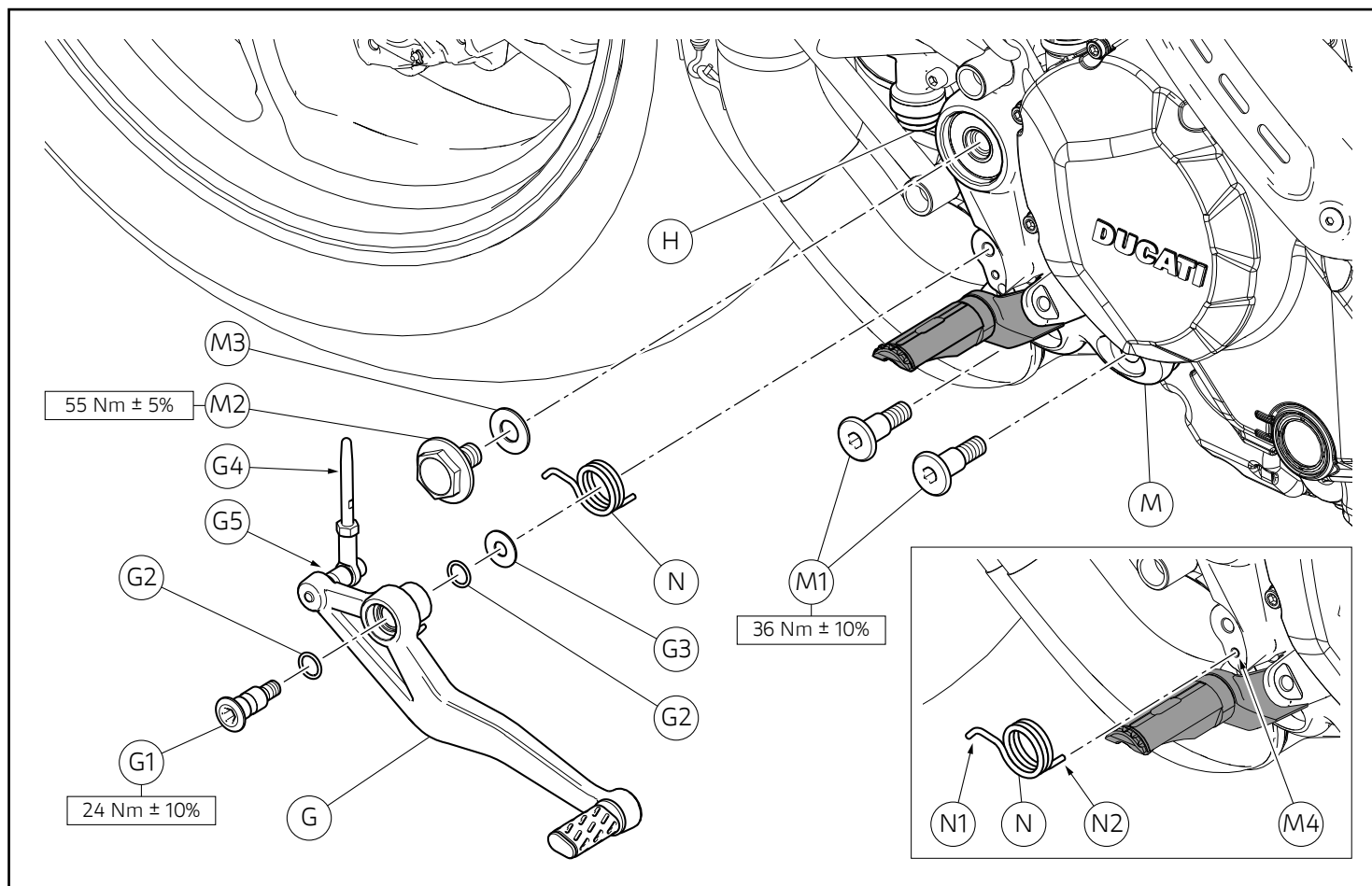

Montaje grupo placa porta estribo derecha (Solo versiones Hypermotard)

Introducir la arandela original (M3) en la rosca del tornillo especial original (M2). Aplicar grasa GADUS S2 V220 AD 2 en la rosca del tornillo especial (M2). Posicionar el grupo placa porta estribo derecha (M), introducir el tornillo especial (M2) y los 2 tornillos originales (M1). Ajustar el tornillo especial (M2) y los 2 tornillos (M1) al par de apriete indicado.

Aplicar grasa blanca dentro del orificio leva freno trasero (G), en las 2 juntas tóricas (G2) y en el perno (G1) excluyendo la parte roscada. Introducir la primera junta tórica (G2) en el perno (G1). Introducir el perno (G1) a tope en la leva freno trasero (G), comprobando que la junta tórica (G2) esté correctamente posicionada en el alojamiento de la leva del freno (G). Del lado opuesto, en el extremo del perno (G1), introducir la segunda junta tórica (G2) y la arandela (G3). Montar el muelle original (N) en la leva freno trasero (G), orientándolo como ilustra la figura e introduciendo el extremo (N1) en la ranura del separador (G5). Aplicar grasa blanca en vástago (G4). Comprobar que en la rosca del perno (G1) esté todavía presente el compuesto para roscas aplicado previamente. De lo contrario, utilizar LOCTITE 243. Posicionar la leva freno trasero (G) en el grupo placa porta estribo derecha (M), introduciendo el vástago (G4) en la protección de la bomba freno trasero (H). Introducir el extremo (N2) del muelle (N) en el orificio (M4) del grupo placa porta estribo derecha (M) e introducir el perno (G1). Ajustar el perno (G1) al par de apriete indicado.

右フットペグホルダープレートユニットの取り付け (Hypermotard バージョンのみ)

オリジナルワッシャー (M3) をオリジナルの専用スクリュー (M2) のネジ山に取り付けます。専用スクリュー (M2) のネジ山にグリス GADUS S2 V220 AD 2 を塗布します。右リアフットペグホルダープレートユニット (M) を配置し、専用スクリュー (M2) と 2 本のオリジナルスクリュー (M1) を差し込みます。専用スクリュー (M2) と 2 本のスクリュー (M1) を規定のトルクで締め付けます。

リアブレーキペダル (G) の穴の内側、2 個の Oリング (G2)、ピン (G1) のネジ山以外の部分にホワイトグリスを塗布します。1 個目の Oリング (G2) をピン (G1) に取り付けます。リアブレーキペダル (G) にピン (G1) を奥まで挿入し、Oリング (G2) がブレーキペダル (G) の所定の位置に正しく配置されていることを確認します。反対側から、ピン (G1) の先端に 2 個目の Oリング (G2) とワッシャー (G3) を取り付けます。オリジナルのスプリング (N) を図のように向けてリアブレーキペダル (G) に取り付け、スペーサー (G5) の溝に先端 (N1) を挿入します。ロッド (G4) にホワイトグリスを塗布します。ピン (G1) のネジ山にあらかじめ塗布されているネジロック剤が残っていることを確認してください。そうでない場合は、LOCTITE 243 を塗布してください。ロッド (G4) をリアブレーキマスターシリンダーのカバー (H) に挿入し、リアブレーキペダル (G) を右フットペグホルダープレートユニット (M) に配置します。スプリング (N) の先端 (N2) を右フットペグホルダープレートユニット (M) の穴 (M4) に挿入し、ピン (G1) を差し込みます。ピン (G1) を規定のトルクで締め付けます。

レース専用部品 ご注文書

ご注文商品

1	P/N	商品名
2	P/N	商品名
3	P/N	商品名
4	P/N	商品名
5	P/N	商品名

お客様ご記入欄

私は上記レース専用部品を下記車両に装着し、サーキット走行のみに利用し、一般公道には利用しません。

車台番号 ZDM	モデル名
お客様署名	ご注文日

ドウカティ正規ネットワーク店記入欄

お客様に上記レース専用部品を販売し、レース専用部品のご利用方法を説明いたしました。

販売店署名	販売日	年	月	日
-------	-----	---	---	---

販売店様へお願い

- 上記ご記入の上、弊社アフターセールス部までFAXしてください。FAX : 03 - 6692 - 1317
- 取り付け車両 1台に 1枚でご使用ください。