

Kit scarico completo Racing Racing complete exhaust system kit



Simbologia

Per una lettura rapida e razionale sono stati impiegati simboli che evidenziano situazioni di massima attenzione, consigli pratici o semplici informazioni.

Prestare molta attenzione al significato dei simboli, in quanto la loro funzione è quella di non dovere ripetere concetti tecnici o avvertenze di sicurezza. Sono da considerare, quindi, dei veri e propri "promemoria".

Consultare questa pagina ogni volta che sorgeranno dubbi sul loro significato.



Attenzione

La non osservanza delle istruzioni riportate può creare una situazione di pericolo e causare gravi lesioni personali e anche la morte.



Importante

Indica la possibilità di arrecare danno al veicolo e/o ai suoi componenti se le istruzioni riportate non vengono eseguite.



Note

Fornisce utili informazioni sull'operazione in corso.

Riferimenti

I particolari evidenziati in grigio e riferimento numerico (Es. ①) rappresentano l'accessorio da installare e gli eventuali componenti di montaggio forniti a kit.

I particolari con riferimento alfabetico (Es. A) rappresentano i componenti originali presenti sul motoveicolo.

Tutte le indicazioni destro o sinistro si riferiscono al senso di marcia del motociclo.

Avvertenze generali



Attenzione

Le operazioni riportate nelle pagine seguenti devono essere eseguite da un tecnico specializzato o da un'officina autorizzata DUCATI.



Attenzione

Le operazioni riportate nelle pagine seguenti se non eseguite a regola d'arte possono pregiudicare la sicurezza del pilota.



Note

Documentazione necessaria per eseguire il montaggio del Kit è il MANUALE OFFICINA, relativo al modello di moto in vostro possesso.



Note

Nel caso fosse necessaria la sostituzione di un componente del kit consultare la tavola ricambi allegata.

Symbols

To allow quick and easy consultation, this manual uses graphic symbols to highlight situations in which maximum care is required, as well as practical advice or information.

Pay attention to the meaning of the symbols since they serve to avoid repeating technical concepts or safety warnings throughout the text. The symbols should therefore be seen as real reminders. Please refer to this page whenever in doubt as to their meaning.



Warning

Failure to follow these instructions might give rise to a dangerous situation and provoke severe personal injuries or even death.



Caution

Failure to follow these instructions might cause damages to the vehicle and/or its components.



Notes

Useful information on the procedure being described.

References

Parts highlighted in grey and with a numeric reference (Example ①) are the accessory to be installed and any assembly components supplied with the kit.

Parts with an alphabetic reference (Example A) are the original components fitted on the vehicle.

Any right- or left-hand indication refers to the vehicle direction of travel.

General notes



Warning

Carefully perform the operations on the following pages since they might negatively affect rider safety.



Warning

Carefully perform the operations on the following pages since they might negatively affect rider safety.



Notes

The following documents are necessary for assembling the Kit: WORKSHOP MANUAL of your bike model.



Notes

Should it be necessary to change any kit parts, please refer to the attached spare part table.

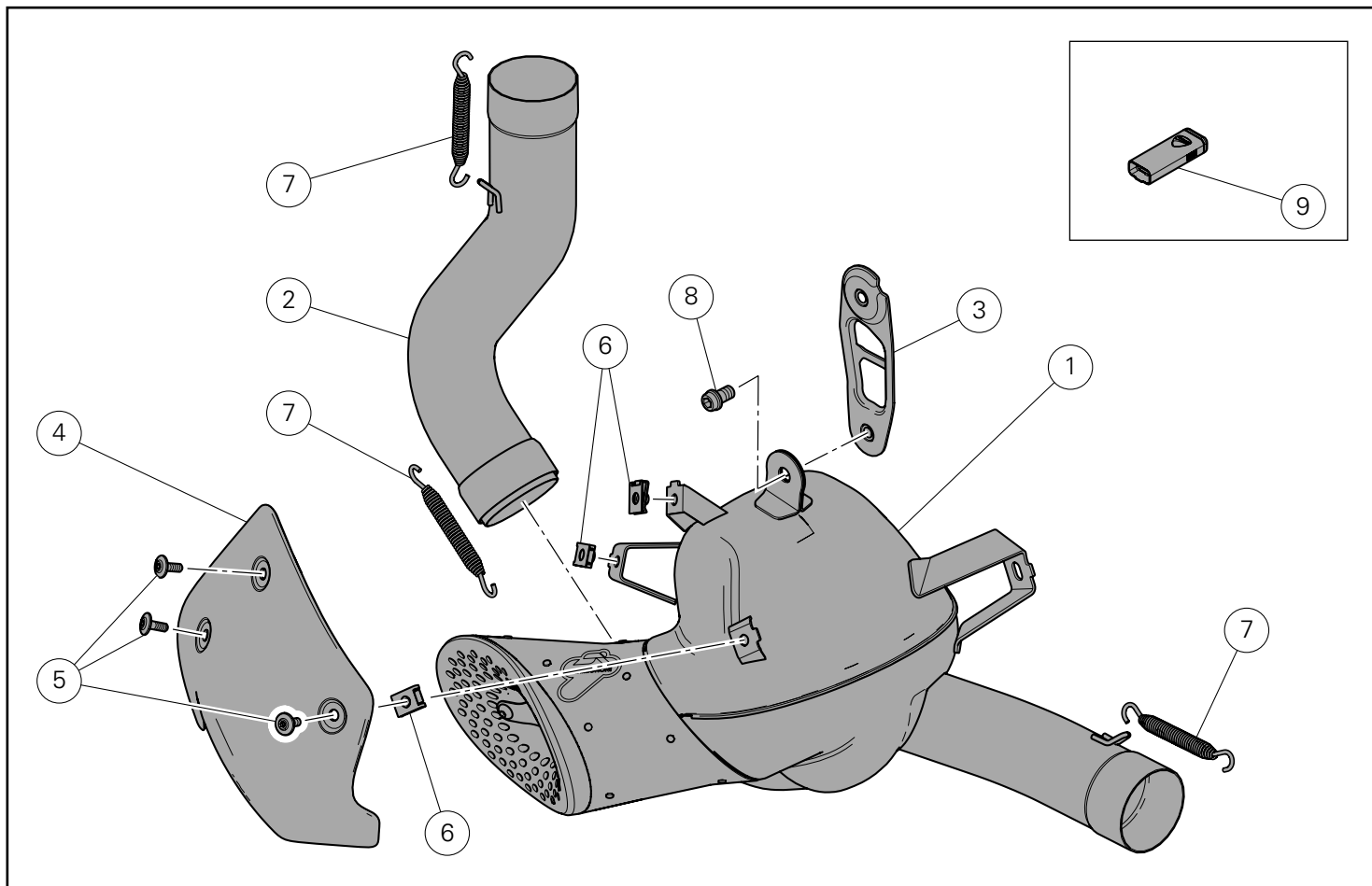

Attenzione

Il presente kit di scarico è per utilizzo esclusivo su pista (esempio: gare sportive su circuiti).

Dopo il montaggio del kit, il motoveicolo non può circolare su strade pubbliche. Il proprietario si impegna ad attenersi alle leggi e regolamenti vigenti sull'uso in pista e sui motoveicoli da competizione.



Warning

This exhaust kit is for racing use (i.e., closedcourse competition) only.

After mounting this exhaust kit, the vehicle cannot be used on public roads. Owner is responsible for compliance with all laws concerning racing use and competition vehicles.

Pos.	Denominazione	Description
1	Silenziatore	Silencer
2	Collettore verticale	Vertical manifold
3	Staffa	Bracket
4	Paracalore	Heat guard
5	Vite TBEI M5x14	TBEI screw M5x14
6	Fissaggio rapido M5	Quick-release M5
7	Molla	Spring
8	Vite TCEIF M8x14	TCEIF screw M8x14
9	DDS map key	DDS Map key

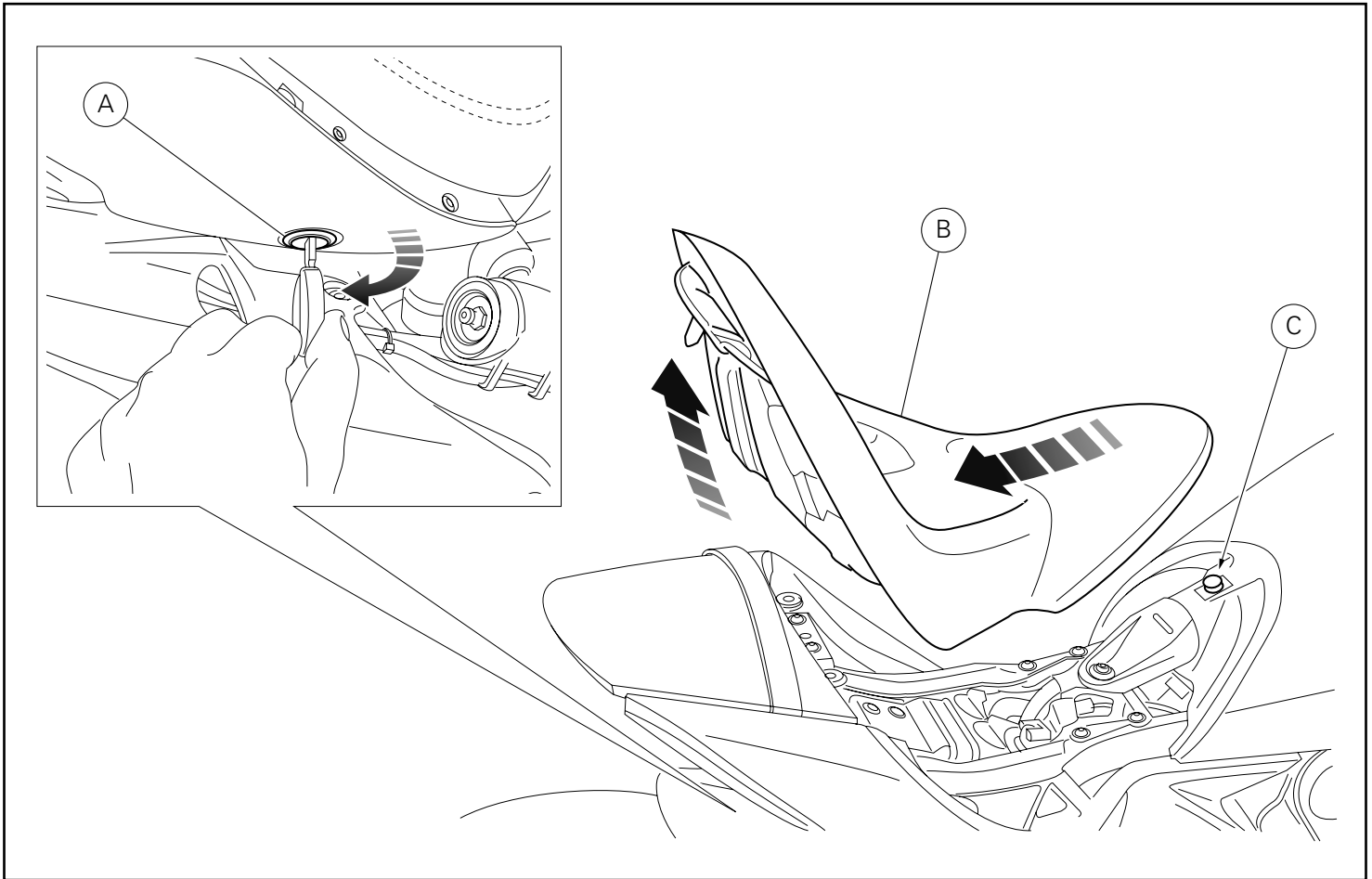

Smontaggio componenti originali



Attenzione

Il motore e le parti del sistema di scarico diventano molto calde con l'uso della motocicletta, e rimangono calde ancora per lungo tempo dopo aver fatto funzionare il motore. Per manipolare queste parti usare dei guanti anticalore, o attendere che si siano ben raffreddate.



Attenzione

L'impianto di scarico può essere caldo, anche dopo lo spegnimento del motore; prestare molta attenzione a non toccare con nessuna parte del corpo l'impianto di scarico e a non parcheggiare il veicolo in prossimità di materiali infiammabili (compreso legno, foglie, ecc.).

Smontaggio sella conducente

Introdurre la chiave nella serratura (A) e ruotarla in senso orario fino a sentire lo scatto di sgancio della sella conducente (B). Sfilare la sella (B) dal perno del serbatoio (C), tirandola all'indietro e contemporaneamente verso l'alto.

Removing the original components



Warning

The engine and exhaust parts become hot when the motorcycle engine is running and will stay hot for some time after the engine has been stopped.

Wear heat-resistant gloves before handling these components or allow the engine and exhaust system to cool down before proceeding.



Warning

The exhaust system might be hot, even after engine is switched OFF; pay particular attention not to touch exhaust system with any body part and do not park the motorcycle next to inflammable material (wood, leaves etc.).

Removing the rider seat

Insert the key into the lock (A) and turn it clockwise until the rider seat catch (B) disengages with an audible click.

Remove seat (B) from tank pin (C), by pulling it backwards and upwards at the same time.

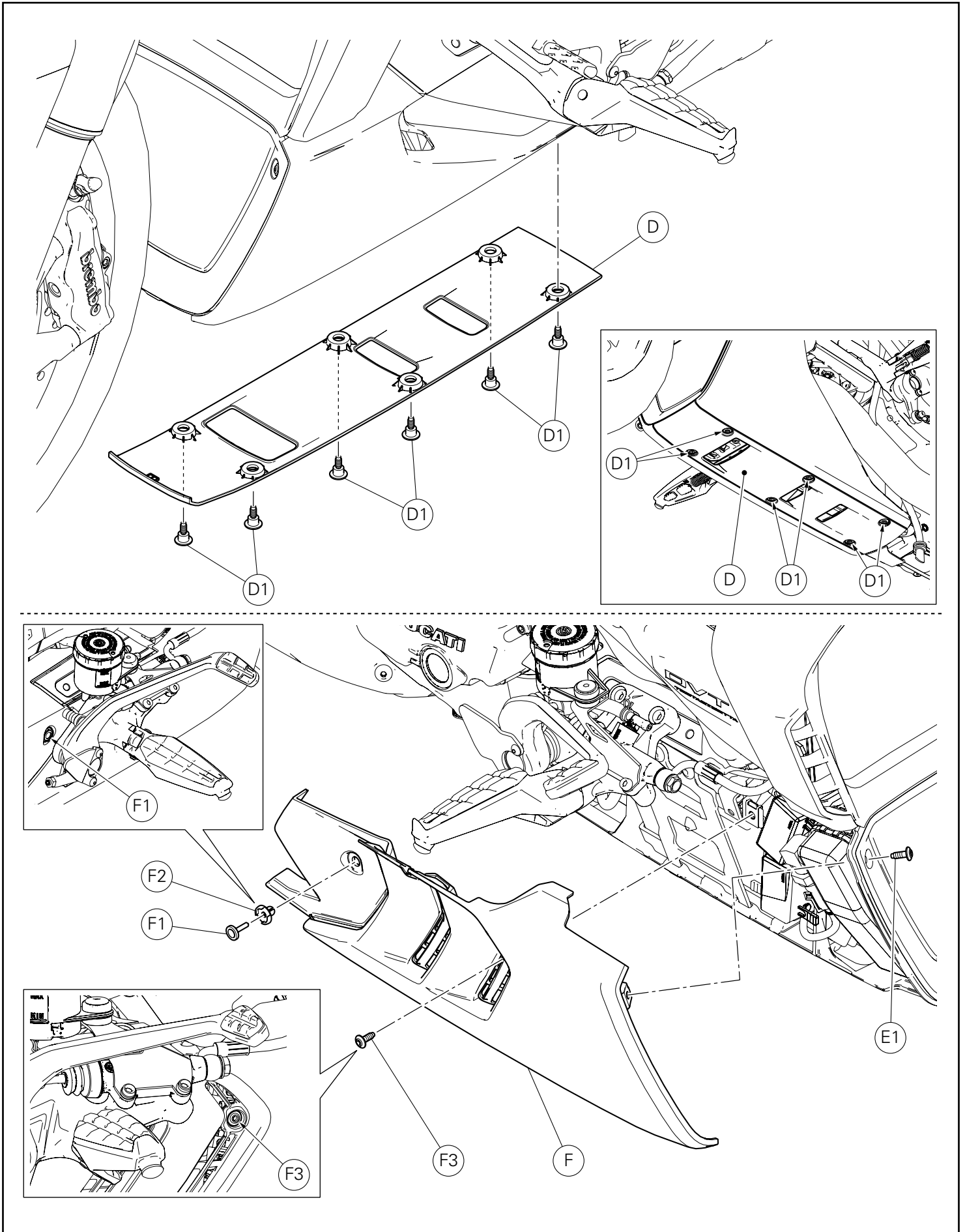

Smontaggio puntale inferiore

Operando sul lato inferiore del motoveicolo, svitare le n.6 viti (D1) e rimuovere il puntale inferiore (D).

Smontaggio puntale destro

Operando sul lato destro del motoveicolo, svitare la vite (E1).
Rimuovere il rivetto (F1) e la boccola (F2).
Svitare la vite (F3) e rimuovere il puntale destro (F).

Removing the lower lug

Working on motorcycle bottom side, loosen no.6 screws (D1) and remove lower lug (D).

Removing the RH side lug

Working on the right side of the motorcycle, loosen the screw (E1).
Remove rivet (F1) and bushing (F2).
Loosen screw (F3) and remove RH side lug (F).

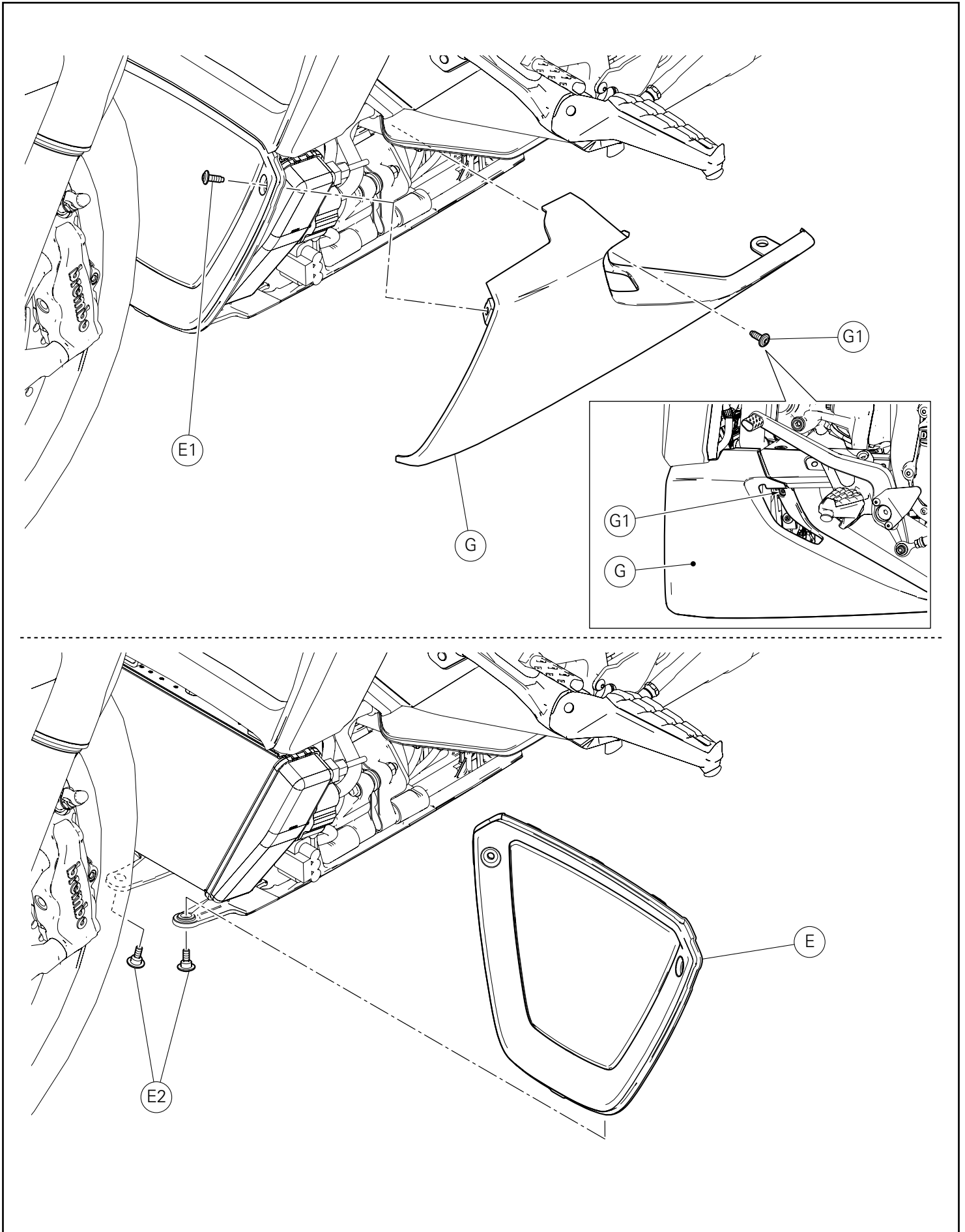

Smontaggio puntale sinistro

Operando sul lato sinistro del motoveicolo, svitare la vite (E1).
Svitare la vite (G1) e rimuovere il puntale sinistro (G).

Smontaggio puntale anteriore

Svitare le n.2 viti (E2) e rimuovere il puntale anteriore (E).

Removing the LH side lug

Working on the left side of the motorcycle, loosen the screw (E1).
Loosen screw (G1) and remove LH side lug (G).

Removing the front lug

Loosen no.2 screws (E2) and remove front lug (E).

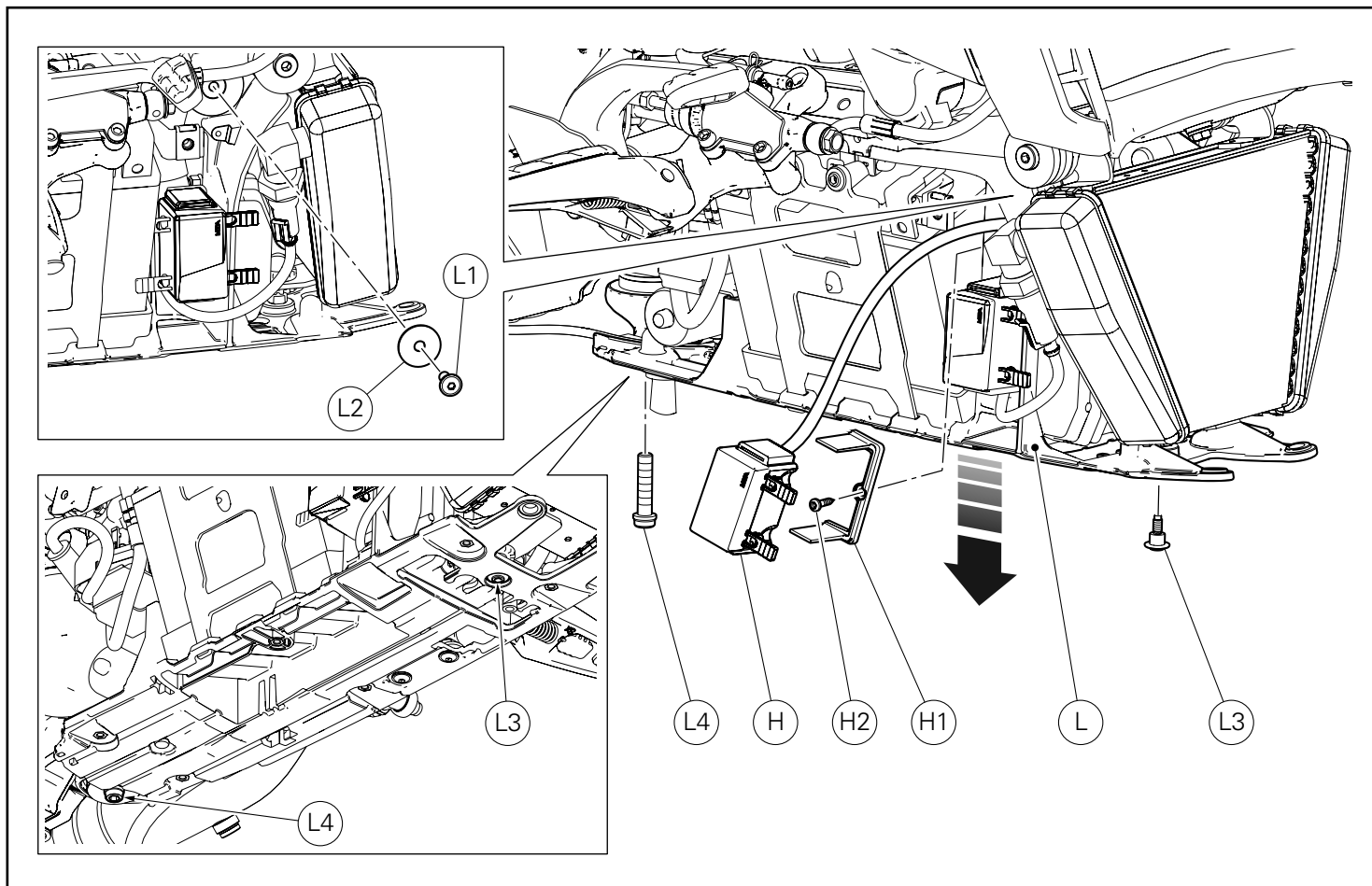

Smontaggio supporto componenti elettrici

Sfilare la scatola fusibili (H) dalla staffa (H1).



Note

La lunghezza del cavo della scatola fusibili (H) rappresentato in figura è da ritenersi puramente indicativa.

Svitare la vite (H2) e rimuovere la staffa (H1).
Svitare e rimuovere la vite (L1) con rondella (L2).
Svitare la vite (L3), la vite (L4) e traslare verso il basso il supporto componenti elettrici (L), sostenendolo in modo adeguato, prestando attenzione a non danneggiare i cablaggi.

Removing the electrical component support

Slide out the fuse box (H) from bracket (H1).



Notes

The length of the fuse box (H) cable shown in the figure is to be considered purely indicative.

Loosen screw (H2) and remove bracket (H1).
Loosen and remove screw (L1) with washer (L2).
Loosen screw (L3), screw (L4) and move down the electrical component support (L), while duly supporting it, and making sure not to damage the wiring harness.

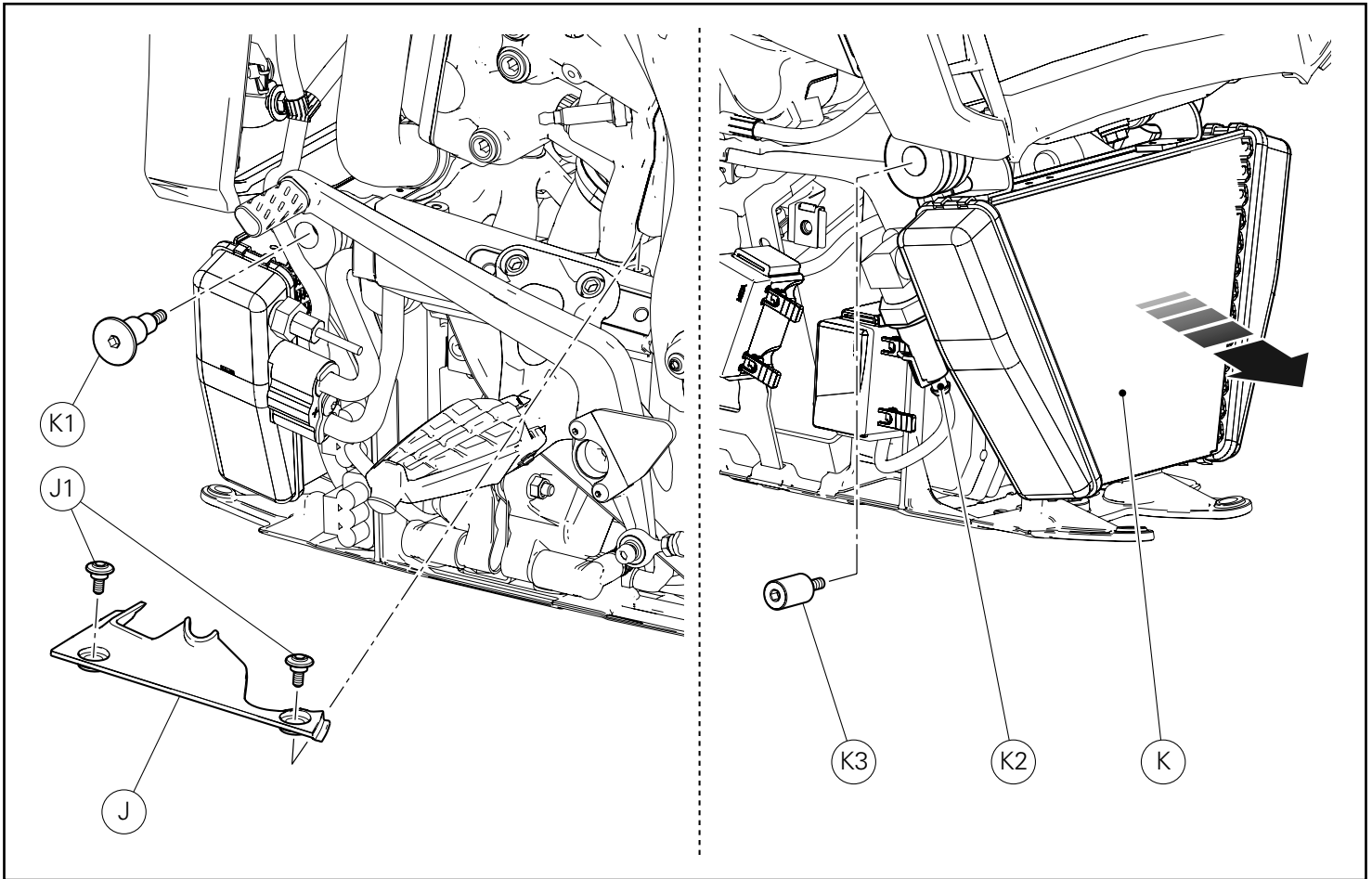

Smontaggio radiatore olio

Operando sul lato sinistro del motoveicolo, svitare le viti (K1).

Svitare le n.2 viti (J1) e rimuovere le cover (J).

Operando sul lato destro del motoveicolo, scollegare il connettore sensore pressione olio (K2).

Svitare il perno filettato (K3) e traslare verso l'anteriore del motoveicolo il radiatore olio (K).

Removing the oil cooler

Working on the left side of the motorcycle, loosen the screw (K1).

Unscrew the no.2 screws (J1) and remove covers (J).

Working on the right side of the motorcycle, disconnect oil pressure sensor connector (K2).

Loosen threaded pin (K3) and move oil cooler (K) towards bike front end.

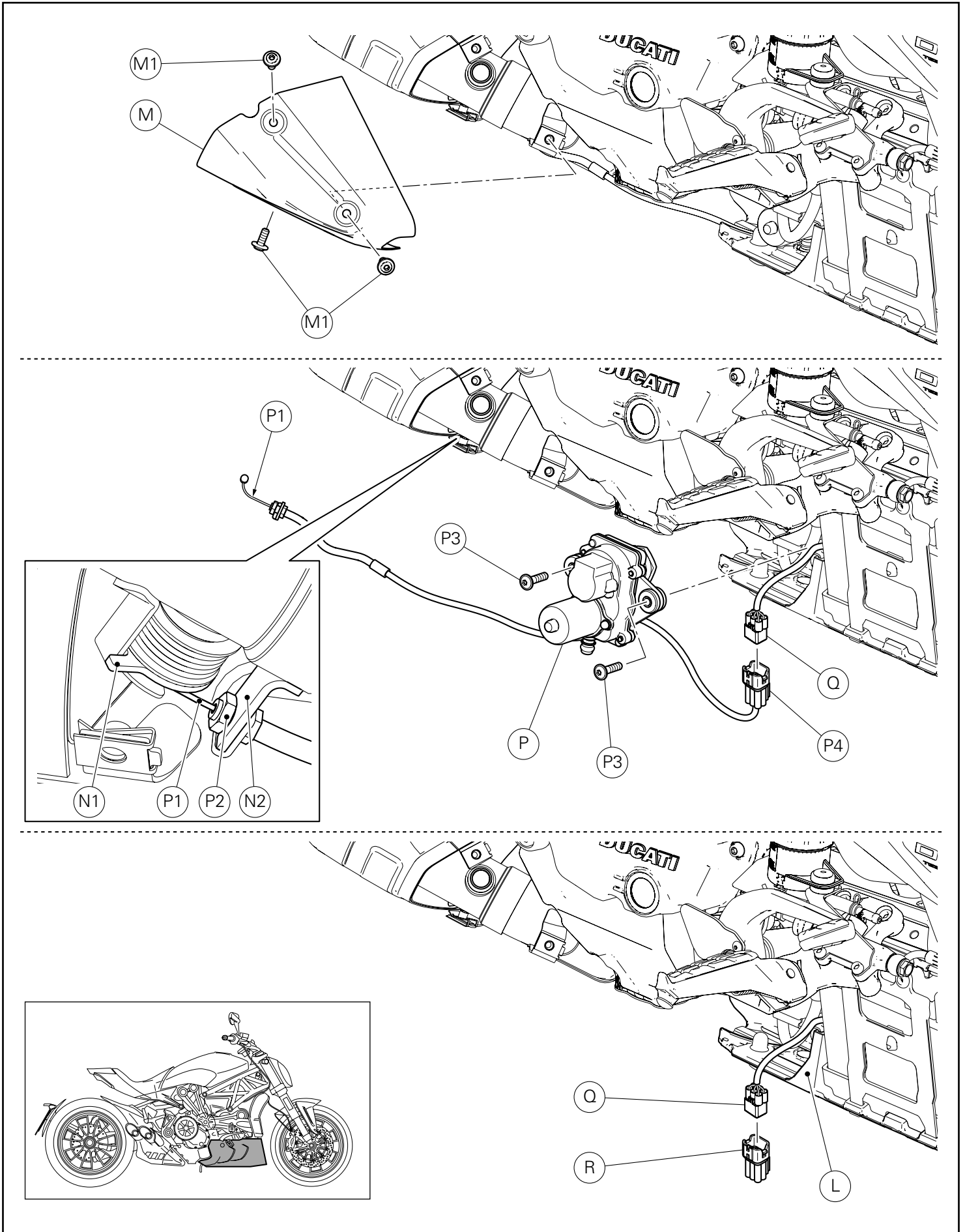

Smontaggio gruppo motorino valvola di scarico

Operando sul lato destro del motoveicolo, svitare le n.3 viti (M1) e rimuovere la cover (M).

Ruotare la carrucola (N1) della valvola di scarico per agevolare l'uscita del cavo di comando (P1).

Sfilare dalla carrucola (N1) il cavo di comando (P1).

Svitare il dado (P2).

Liberare il cavo di comando (P1) dal piastrino (N2).

Svitare le n.2 viti (P3) e rimuovere il motorino valvola di scarico (P).

Scollegare la presa motorino valvola di scarico (P4) dalla spina ramo cablaggio principale (Q).

Collegare il tappo (R), non fornito a kit, alla spina ramo cablaggio principale (Q).

Posizionare il cavo ramo cablaggio principale all'interno del supporto componenti elettrici (L).

Removing the exhaust valve motor unit

Working on motorcycle right hand side, loosen no.3 screws (M1) and remove cover (M).

Rotate pulley (N1) of exhaust valve in order to help control cable (P1) disengagement.

Slide control cable (P1) out of pulley (N1).

Loosen nut (P2).

Release control cable (P1) from plate (N2).

Unscrew the no.2 screws (P3) and remove exhaust valve motor (P).

Disconnect exhaust valve motor connector (P4) from main wiring harness counterpart (Q).

Connect cap (R), not supplied in the kit, to main wiring harness plug (Q).

Set main wiring harness cable inside the electrical component support (L).

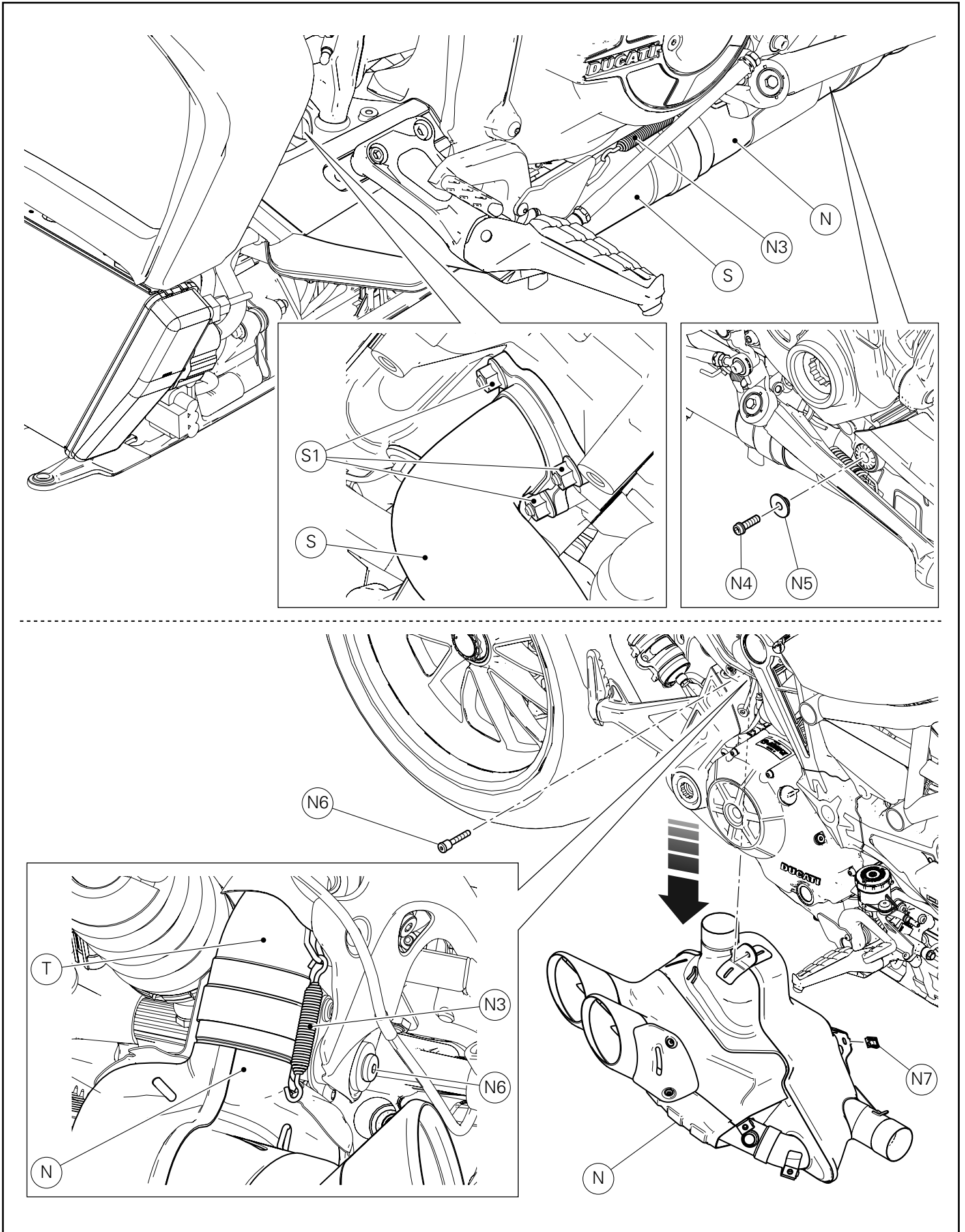

Smontaggio gruppo scarico

Operando sul lato sinistro del motoveicolo, rimuovere la molla (N3) di collegamento tra il gruppo compensatore (N) e il collettore di scarico orizzontale (S), utilizzando un tiramolle commerciale. Svitare i n.3 dadi (S1) e sfilare il collettore di scarico orizzontale dai prigionieri.



Importante

Supportare adeguatamente il collettore di scarico orizzontale (S) per evitare di danneggiare il cavo della sonda lambda.

Svitare e recuperare la vite (N4) e rimuovere il distanziale (N5).

Operando sul lato destro del motoveicolo, rimuovere la molla (N3) di collegamento tra il gruppo compensatore (N) e il collettore di scarico verticale (T), utilizzando un tiramolle commerciale. Svitare la vite (N6) e rimuovere verso il basso il gruppo compensatore (N).
Rimuovere e recuperare la clip (N7) dal gruppo compensatore (N).

Removing the exhaust system

Working on the left side of the motorcycle, remove spring (N3) connecting collector box unit (N) and horizontal exhaust pipe (S), using a standard spring puller. Loosen no.3 nuts (S1) and slide out horizontal exhaust pipe from stud bolts.



Caution

Adequately support horizontal exhaust manifold (S) to avoid damaging the lambda sensor cable.

Loosen and keep screw (N4) and remove spacer (N5).

Working on the right side of the motorcycle, remove spring (N3) connecting collector box unit (N) and vertical exhaust pipe (T), using a standard spring puller. Loosen screw (N6) and remove collector box (N) by sliding it down. Remove clip (N7) from collector box unit (N) and keep it.

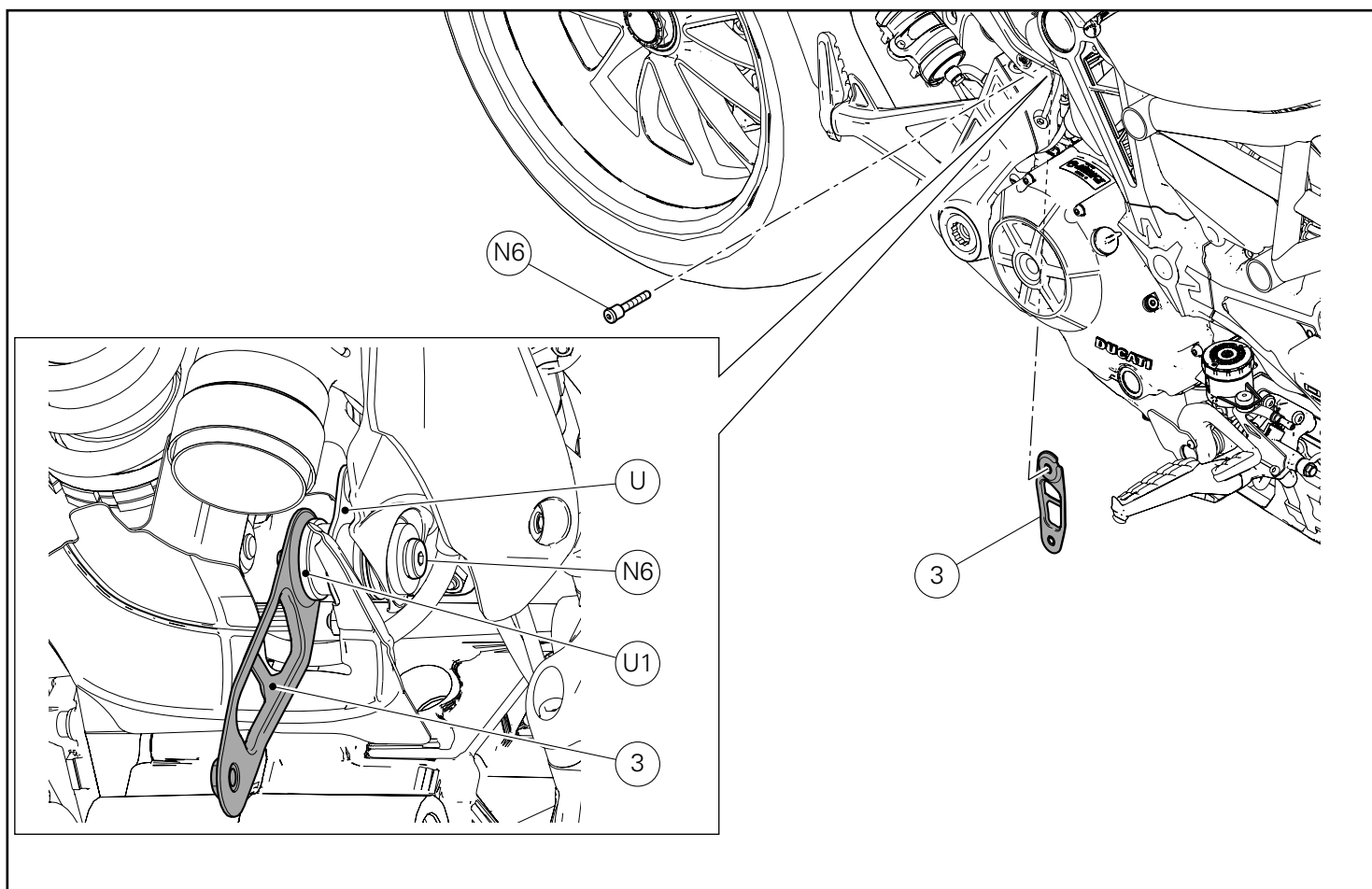

Montaggio componenti kit



Importante

Verificare, prima del montaggio, che tutti i componenti risultino puliti e in perfetto stato.
Adottare tutte le precauzioni necessarie per evitare di danneggiare qualsiasi parte nella quale ci si trova ad operare.

Montaggio staffa



Importante

Verificare che il gommino antivibrante (U1) sia montato sul supporto compensatore (U).

Operando sul lato destro del motoveicolo, posizionare la staffa (3) sulla parte interna del supporto compensatore (U), orientandola come mostrato in figura, e impuntare la vite (N6).

Kit installation



Caution

Check that all components are clean and in perfect condition before installation.
Adopt any precaution necessary to avoid damages to any part of the motorcycle you are working on.

Installing the bracket



Caution

Ensure that vibration damper (U1) is installed to the collector box support (U).

Working on the right side of the motorcycle, fit bracket (3) on the inside of collector box support (U), aiming it as shown in the figure, then start screw (N6).

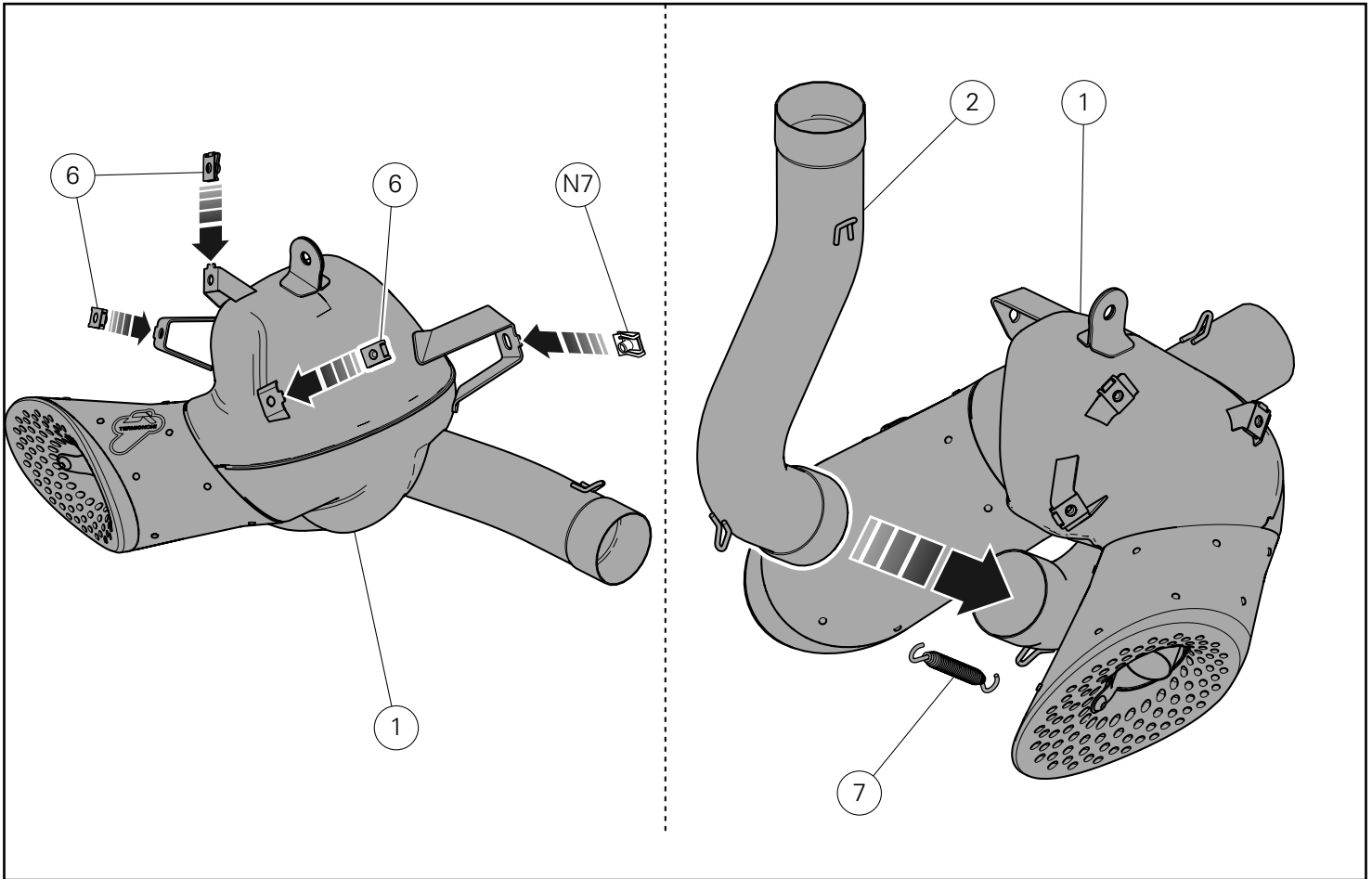

Premontaggio gruppo scarico Racing

Montare la clip originale (N7) e le n. 3 clip (6) sul silenziatore (1).

Montare il collettore verticale (2), portandolo in battuta sul silenziatore (1), orientandolo in modo verticale, come mostrato in figura.

Montare la molla (7) di collegamento tra il collettore (2) e il silenziatore (1), utilizzando un tiramolle commerciale.

Pre-assembly of Racing exhaust system

Install the original clip (N7) and the no.3 clips (6) onto silencer (1).

Install the vertical pipe (2), setting it fully home against silencer (1), aimed in vertical, as shown in the figure.

Install spring (7) connecting pipe (2) and silencer (1), using a standard spring puller.

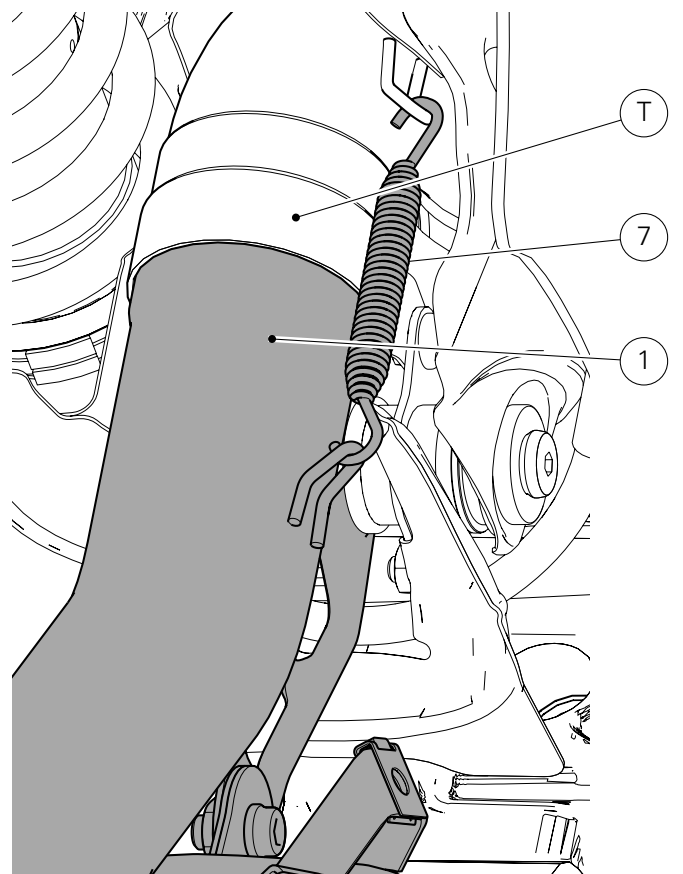
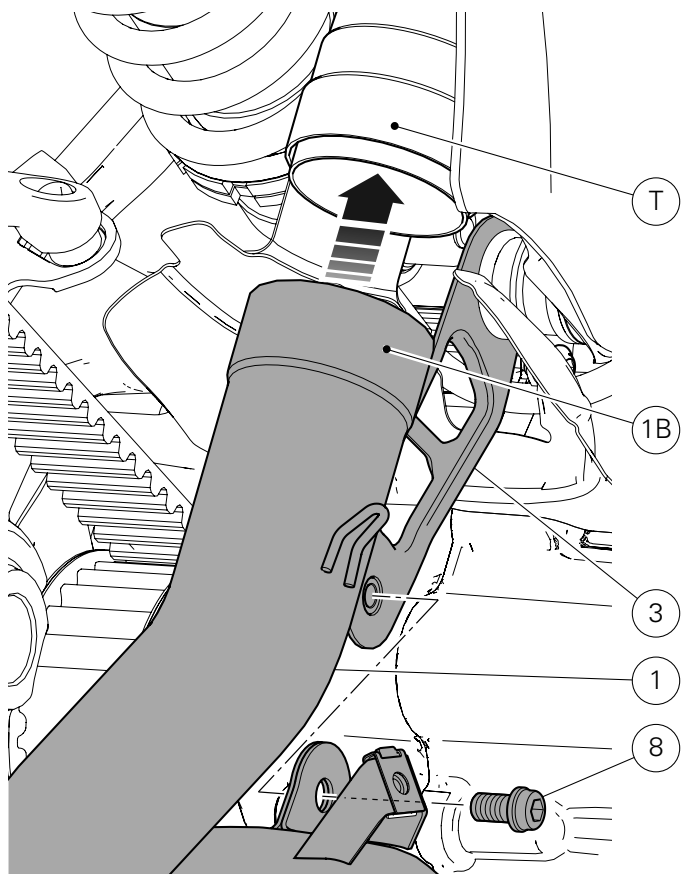
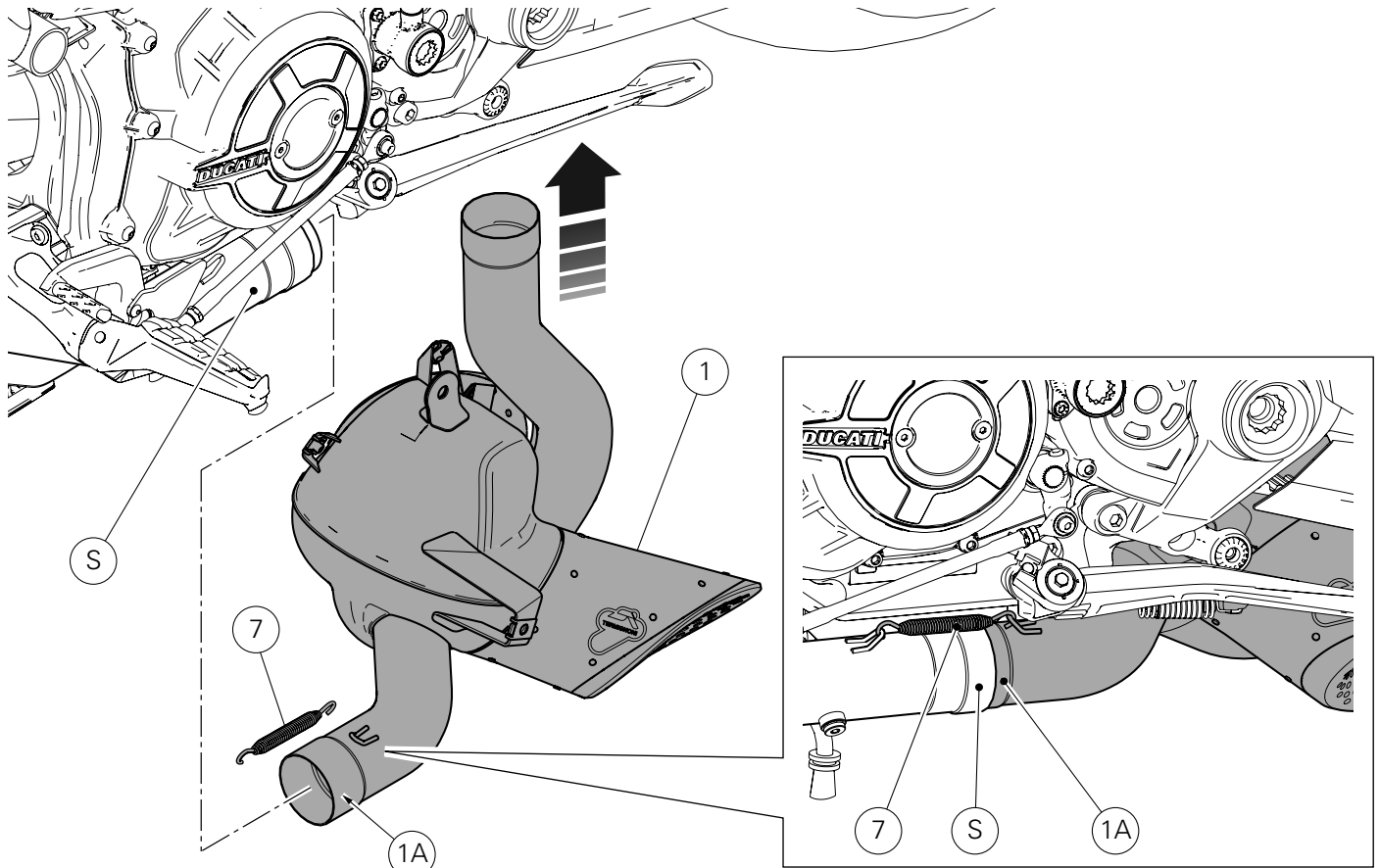

Montaggio gruppo scarico Racing

Montare il gruppo scarico (1) sul motoveicolo, inserendo sino a battuta il collettore silenziatore (1A) sul collettore di scarico orizzontale (S).

Montare la molla (7) di collegamento tra il gruppo silenziatore (1) e il collettore di scarico orizzontale (S), utilizzando un tiramolle commerciale.

Inserire sino a battuta il collettore silenziatore (1B) sul collettore di scarico verticale (T).

Impuntare la vite (8) di fissaggio gruppo silenziatore alla staffa (3).

Montare la molla (7) di collegamento tra il gruppo silenziatore (1) e il collettore di scarico verticale (T), utilizzando un tiramolle commerciale.

Installing the Racing exhaust system

Install the exhaust system (1) to the motorcycle, fitting silencer pipe (1A) fully home against horizontal pipe (S).

Install spring (7) connecting silencer unit (1) and horizontal exhaust pipe (S), using a standard spring puller.

Fit silencer pipe (1B) fully home against vertical exhaust pipe (T).

Start screw (8) securing silencer unit to bracket (3).

Install spring (7) connecting silencer unit (1) and vertical exhaust pipe (T), using a standard spring puller.

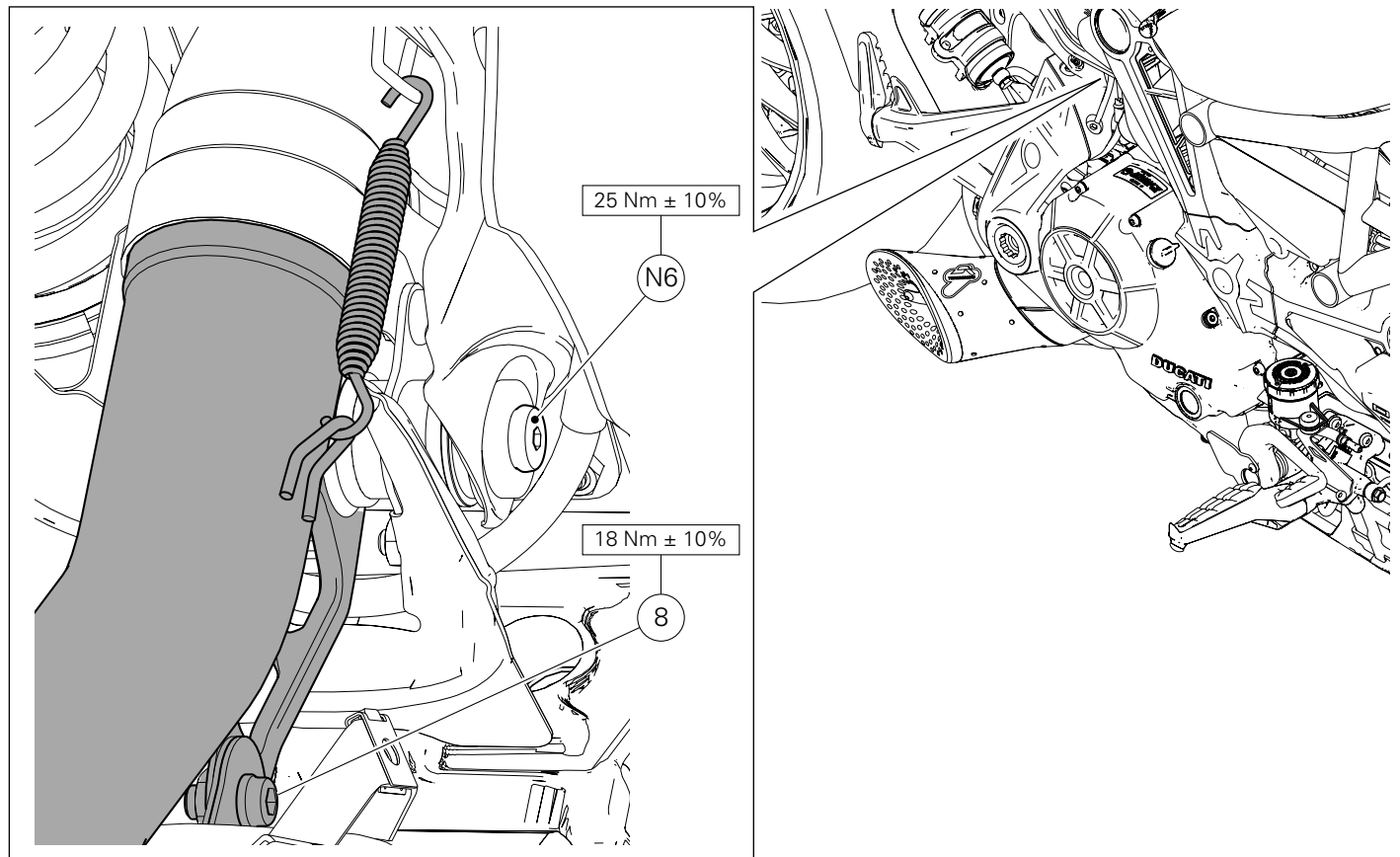
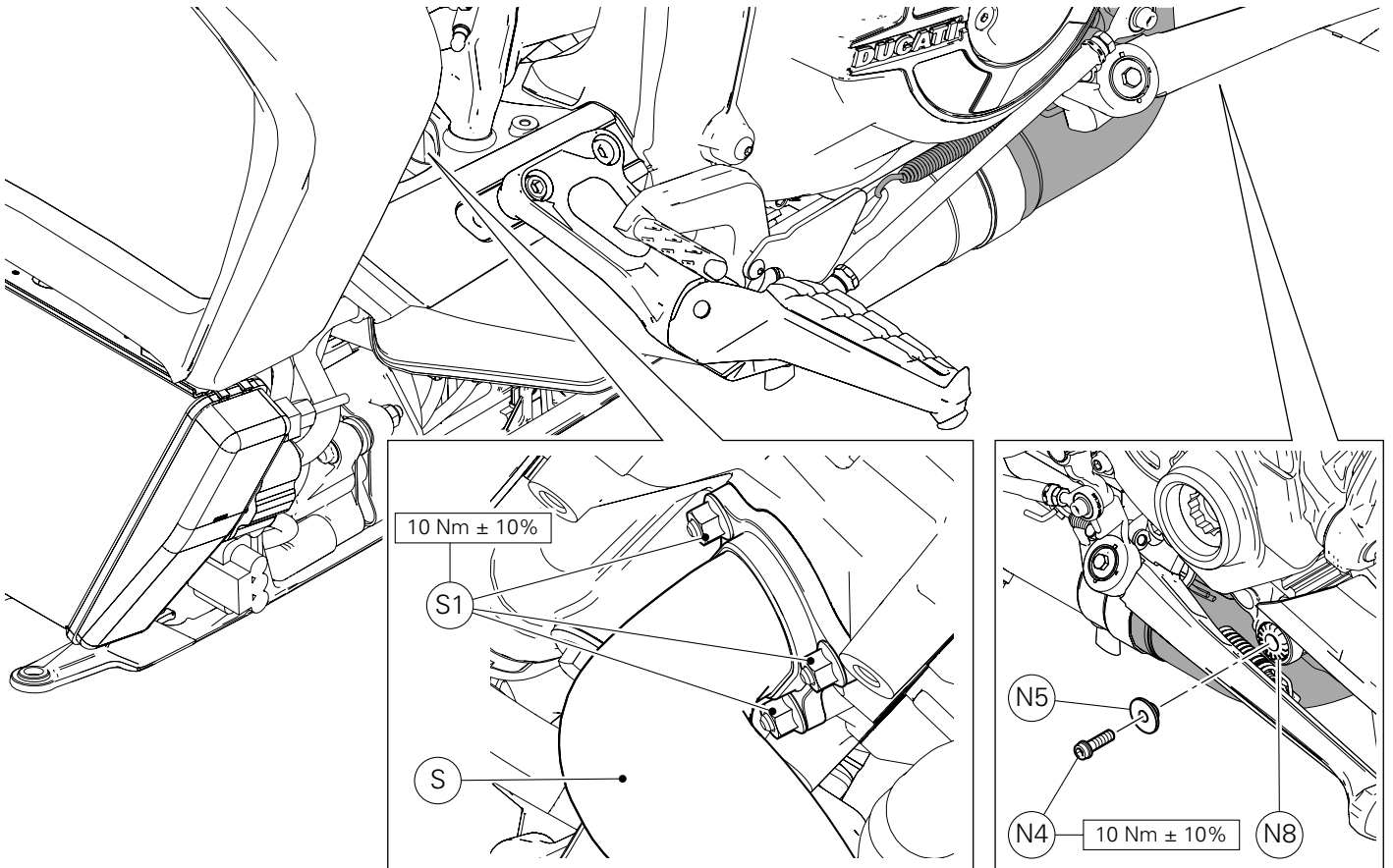

Operando sul lato sinistro del motoveicolo, inserire il distanziale (N5) sul gommino antivibrante (N8) e impuntare la vite (N4).
Montare il collettore di scarico orizzontale (S) sui prigionieri e avvitare i n.3 dadi (S1).
Serrare i n.3 dadi alla coppia indicata.
Serrare la vite (N4) alla coppia indicata.

Operando sul lato destro del motoveicolo, serrare la vite (N6) e la vite (8) alla coppia indicata.

Working on the left side of the motorcycle, fit spacer (N5) onto vibration damper (N8) and start screw (N4).
Fit horizontal exhaust pipe (S) onto stud bolts and tighten the no.3 nuts (S1).
Tighten no.3 nuts to the specified torque.
Tighten screw (N4) to the specified torque.

Working on the right side of the motorcycle, tighten screw (N6) and screw (8) to the specified torque.

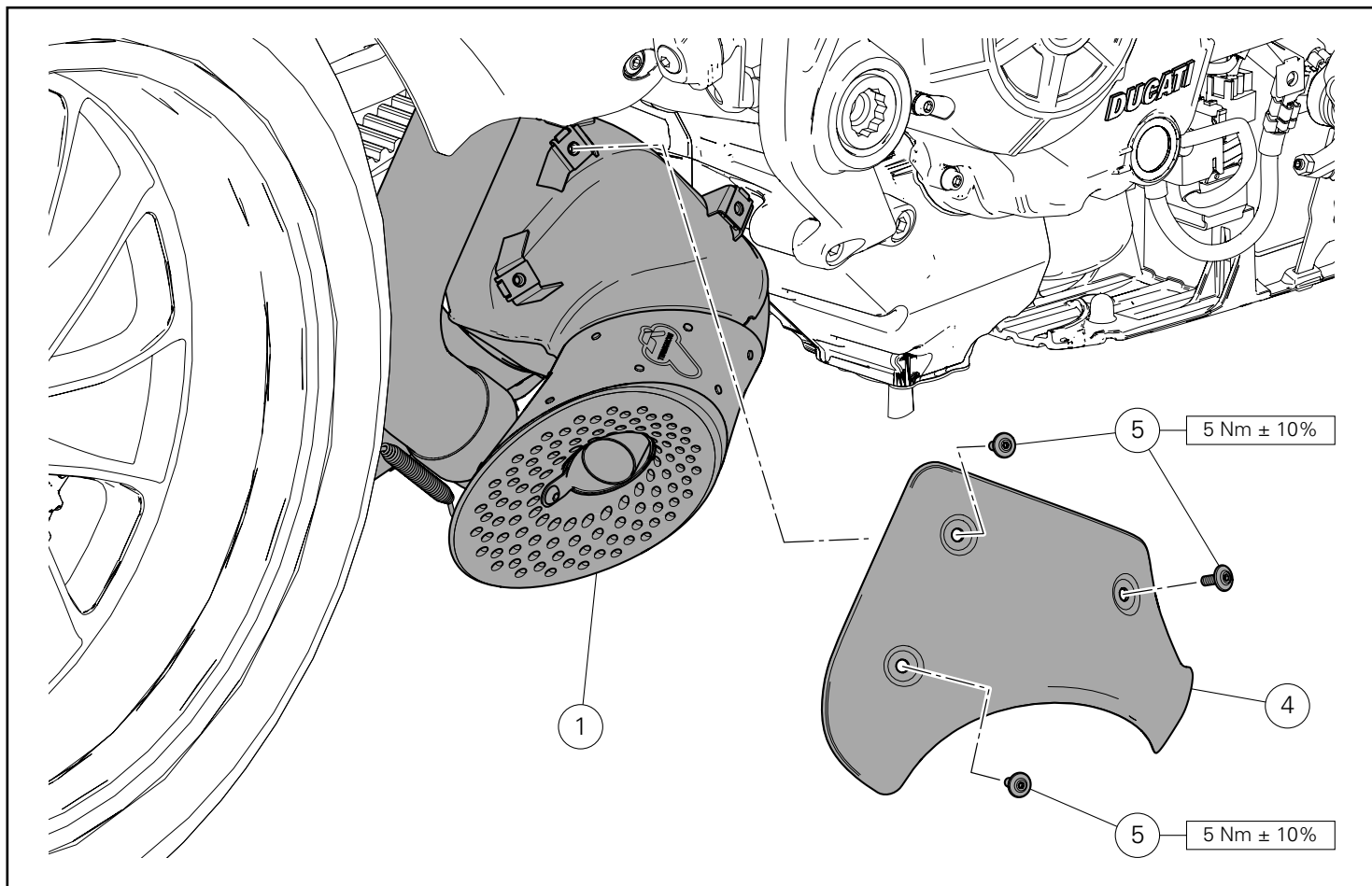

Montaggio paracalore silenziatore

Operando sul lato destro del motoveicolo, posizionare il paracalore (4) sul gruppo silenziatore (1) e impuntare le n.3 viti (5).
Serrare le n.3 viti (5) alla coppia indicata.

Silencer heat guard assembly

Working on the right side of the motorcycle, fit the heat guard (4) on the silencer unit (1) and start the no.3 screws (5).
Tighten no.3 screws (5) to the specified torque.

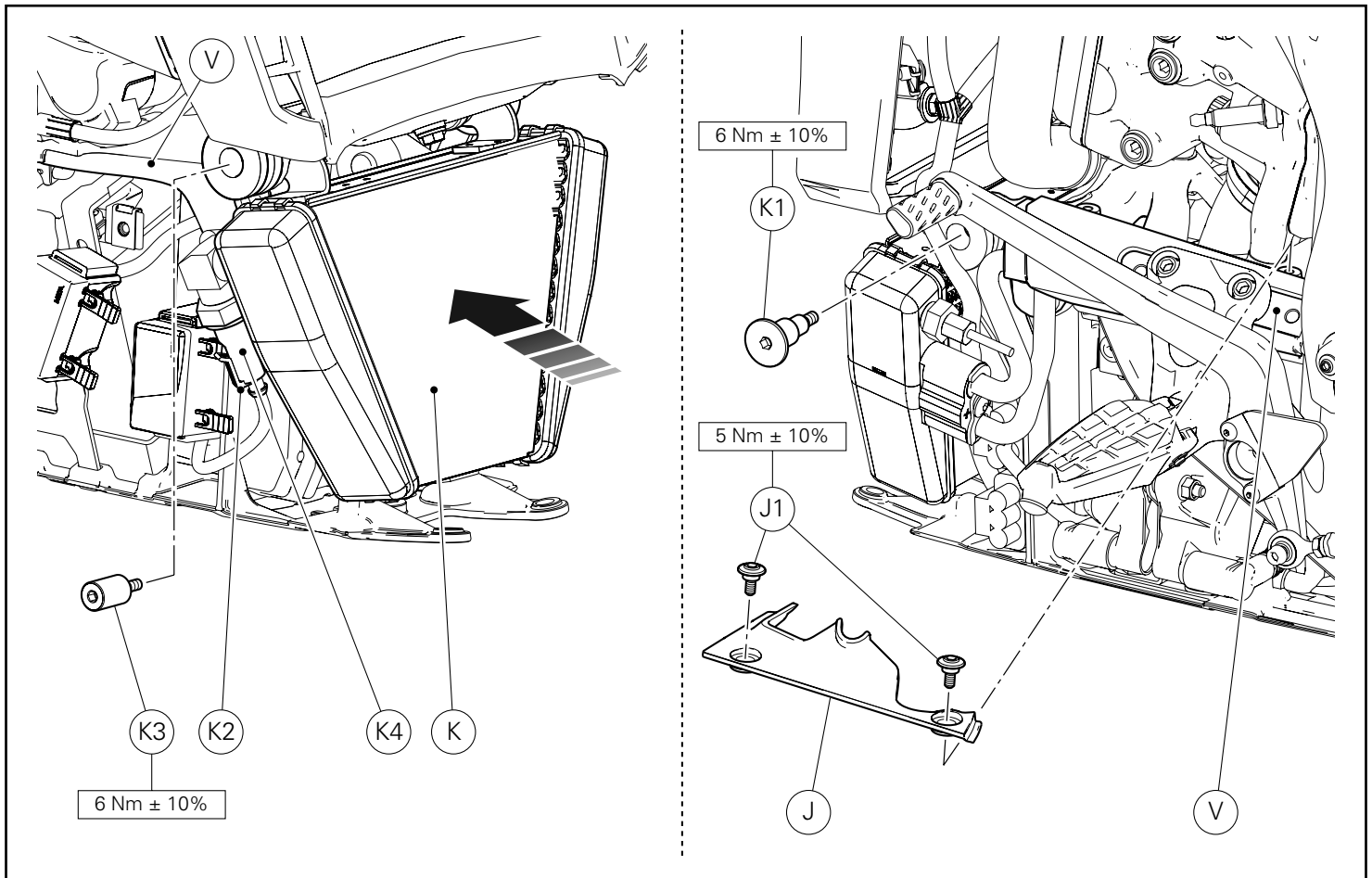

Rimontaggio radiatore olio

Operando sul lato destro del motoveicolo, riposizionare il radiatore olio (K) sul supporto radiatori (V) e impuntare il perno filettato (K3). Serrare il perno filettato (K3) alla coppia indicata. Collegare il connettore sensore pressione olio (K2) al pressostato radiatore (K4).

Operando sul lato sinistro del motoveicolo, posizionare la cover (J) sul supporto radiatori (V) e impuntare le n.2 viti (J1). Serrare le n.2 viti (J1) alla coppia indicata. Impuntare la vite (K1) e serrarla alla coppia indicata.

Refitting the oil cooler

Working on the right side of the motorcycle, refit the oil cooler (K) to radiator support (V) and start the threaded pin (K3). Tighten threaded pin (K3) to the specified torque. Connect oil pressure sensor connector (K2) to radiator pressure switch (K4).

Working on the left side of the motorcycle, fit the cover (J) on radiator support (V) and start no.2 screws (J1). Tighten the no.2 screws (J1) to the specified torque. Start screw (K1), and tighten it to the specified torque.

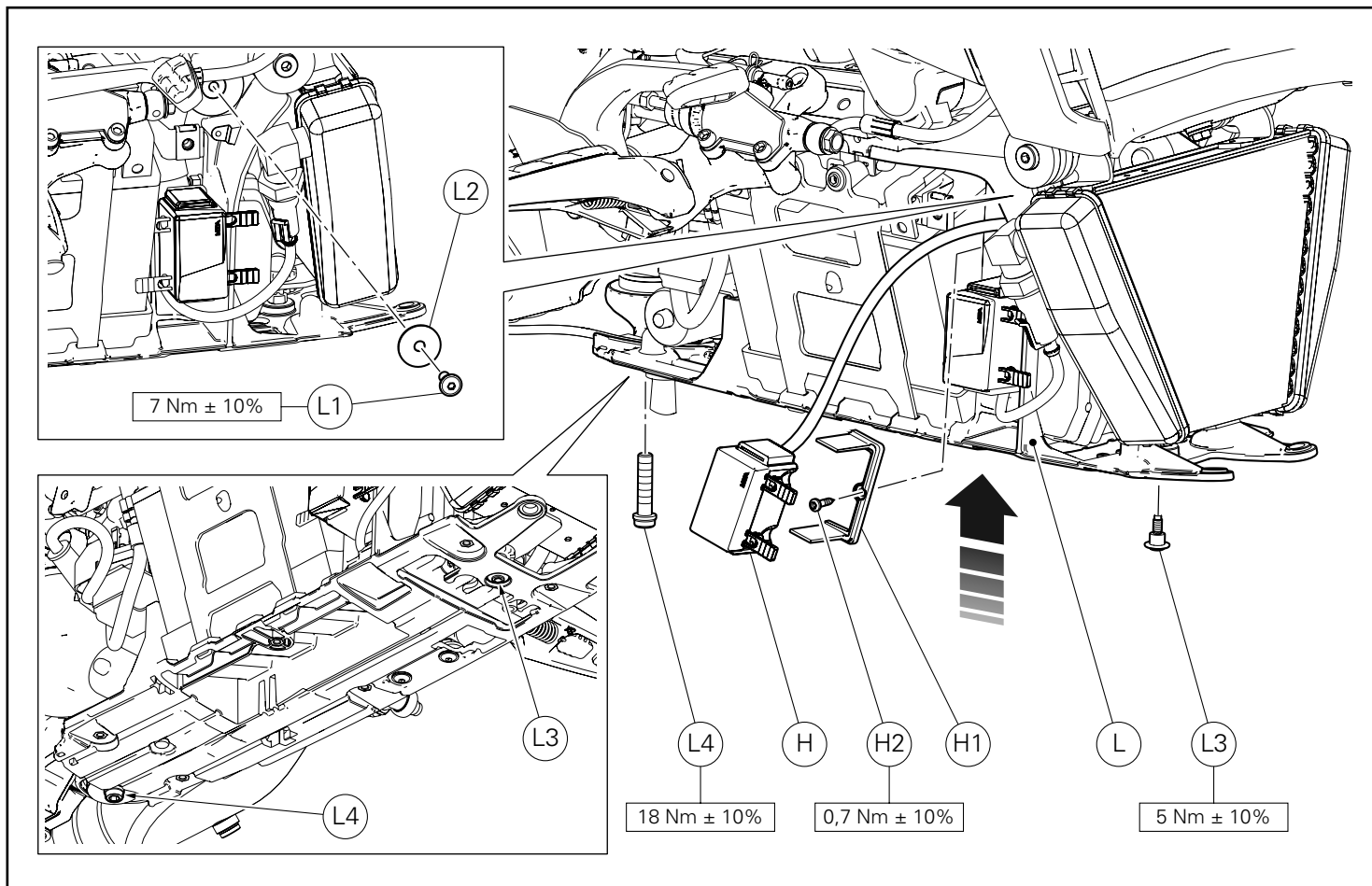

Rimontaggio supporto componenti elettrici

Operando sul lato destro del motoveicolo, riposizionare il supporto componenti elettrici (L) sul motoveicolo, verificando che i cablaggi non risultino schiacciati e prestando attenzione a non danneggiarli.

Impuntare la vite (L3), la vite (L4).

Serrare la vite (L3), la vite (L4) alla coppia indicata.

Impuntare la vite (L1) inserendo la rondella (L2) e serrarla alla coppia indicata.

Riposizionare la staffa (H1) sul supporto componenti elettrici (L), orientandola come mostrato in figura e impuntare la vite (H2).

Serrare la vite (H2) alla coppia indicata.

Inserire la scatola fusibili (H) sulla staffa (H1).

Refitting the electrical component support

Working on the right side of the motorcycle, refit electrical component support (L) to the motorcycle, making sure that wiring harness is not squeezed and avoiding any damage.

Start screw (L3) and screw (L4).

Tighten screw (L3) and screw (L4) to the specified torque.

Start screw (L1) with washer (L2), and tighten it to the specified torque.

Refit bracket (H1) to the electrical component support (L), aiming it as shown in the figure and start screw (H2).

Tighten screw (H2) to the specified torque.

Fit the fuse box (H) to bracket (H1).

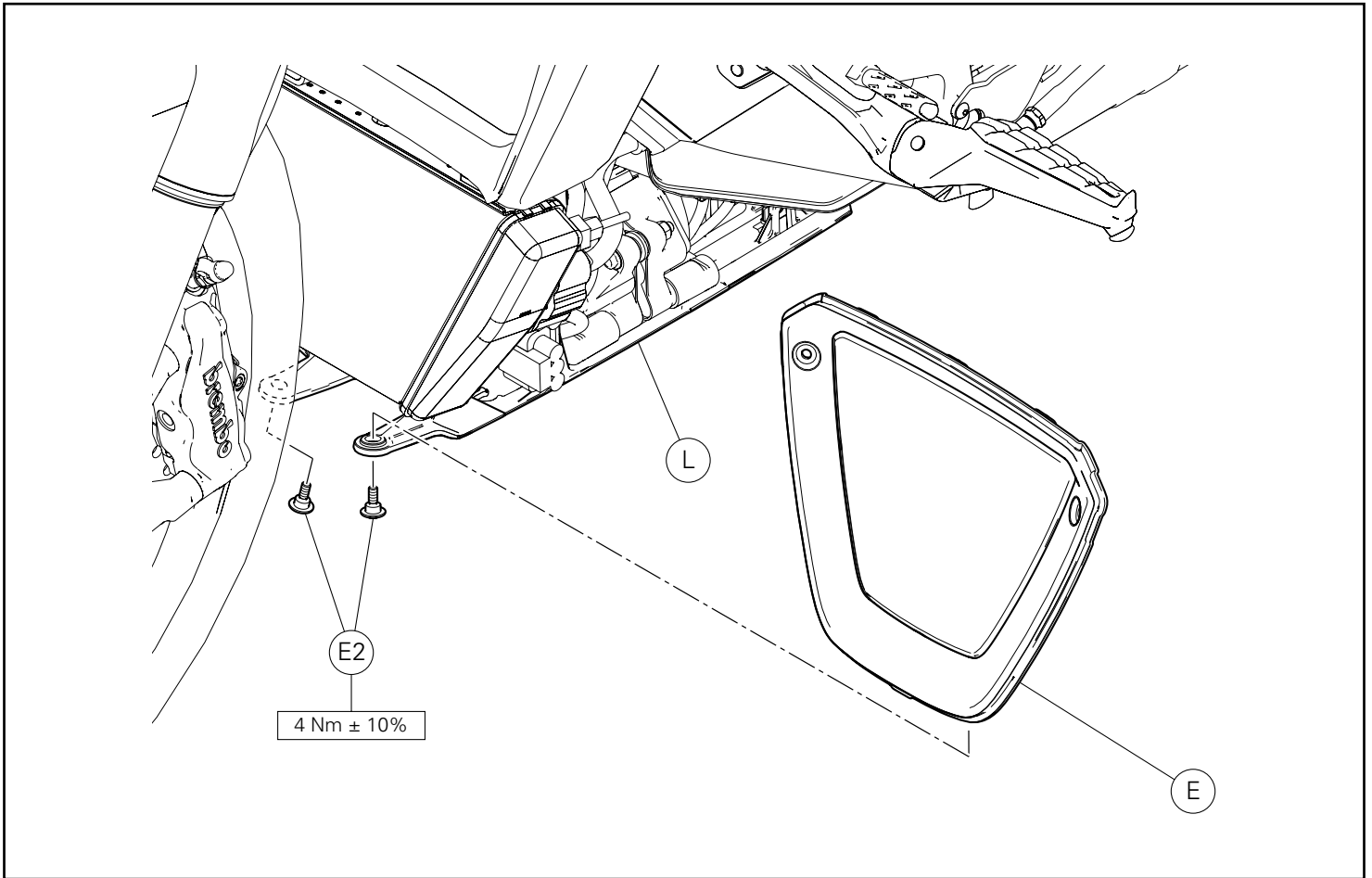

Rimontaggio puntale anteriore

Riposizionare il puntale centrale (E) sul supporto componenti elettrici (L) e impuntare le n.2 viti (E2).
Serrare le n.2 viti (E2) alla coppia indicata.

Refitting the front lug

Refit central lug (E) onto electrical component support (L) and start the no.2 screws (E2).
Tighten the no.2 screws (E2) to the specified torque.

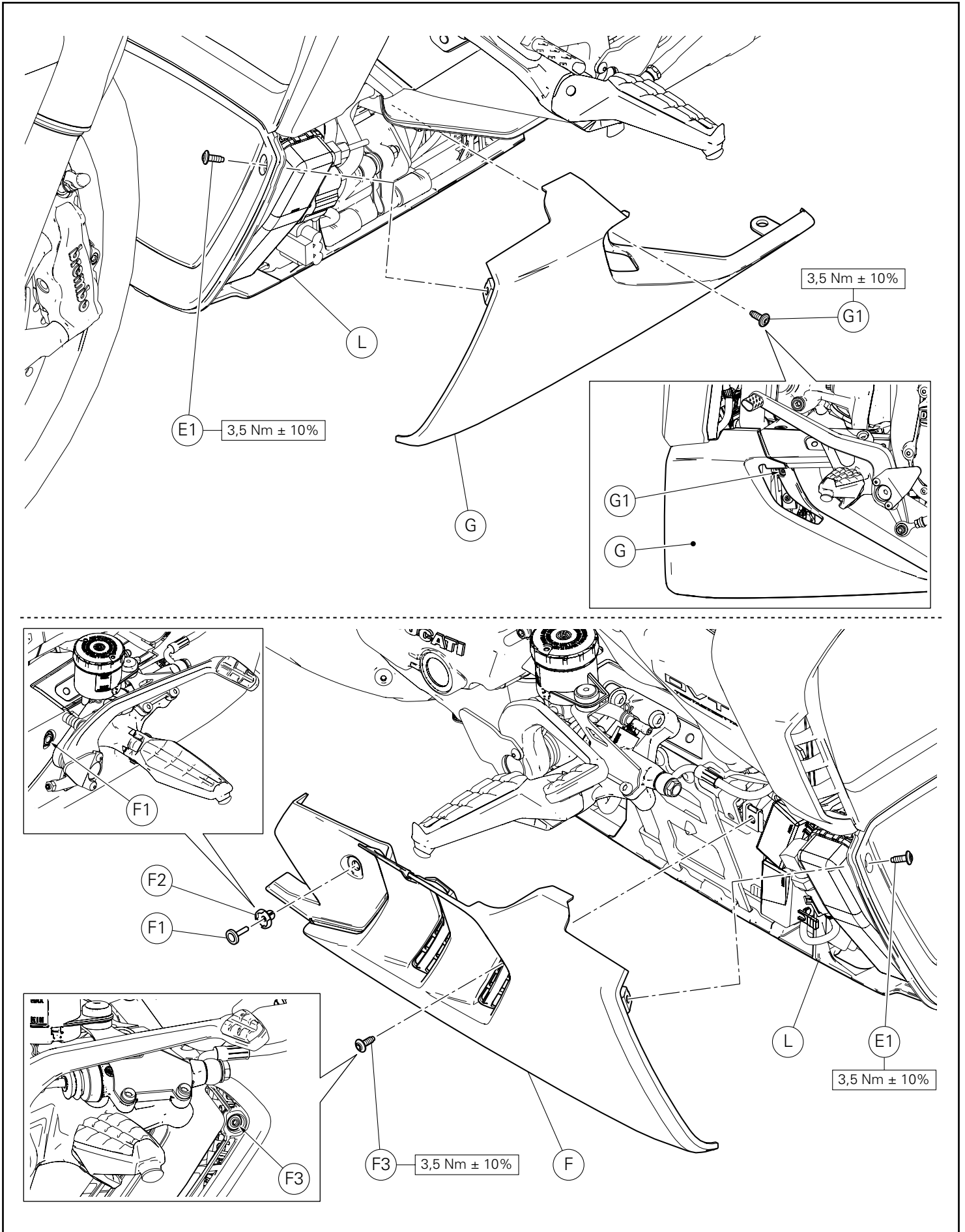

Rimontaggio puntale sinistro

Operando sul lato sinistro del motoveicolo, riposizionare il puntale sinistro (G) sul supporto componenti elettrici (L), impuntare la vite (G1) e la vite (E1).

Serrare la vite (G1) e la vite (E1) alla coppia indicata.

Rimontaggio puntale destro

Operando sul lato destro del motoveicolo, riposizionare il puntale destro (F) sul supporto componenti elettrici (L), impuntare la vite (F3) e la vite (E1).

Introdurre la boccia (F2) sul puntale destro (F) e successivamente il rivetto (F1), come mostrato in figura.

Serrare la vite (F3) e la vite (E1) alla coppia indicata.

Refitting the LH side lug

Working on the left side of the motorcycle, refit the LH lug (G) onto the electrical component support (L), start screw (G1) and screw (E1).

Tighten screw (G1) and screw (E1) to the specified torque.

Refitting the RH side lug

Working on the right side of the motorcycle, refit the RH lug (F) onto the electrical component support (L), start screw (F3) and screw (E1).

Fit bushing (F2) to RH side lug (F) and then fit rivet (F1), as shown in the figure.

Tighten screw (F3) and screw (E1) to the specified torque.

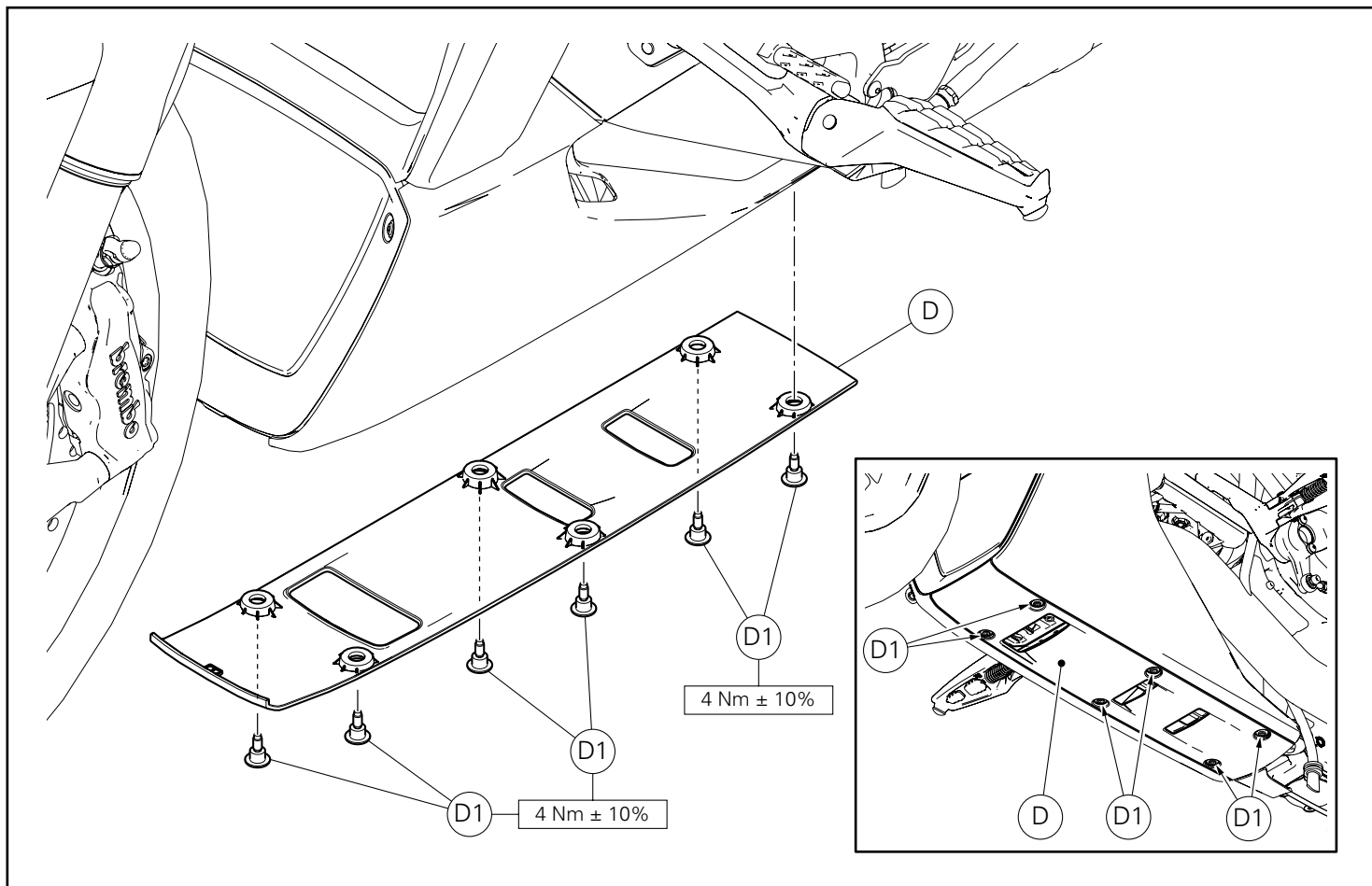

Rimontaggio puntale inferiore

Operando sul lato inferiore del motoveicolo, riposizionare il puntale inferiore (D) sul supporto componenti elettrici (L) e impuntare le n.6 viti (D1).

Serrare le n.6 viti (D1) alla coppia indicata.

Refitting the lower lug

Working on the bottom side of the motorcycle, refit the lower lug (D) onto the electrical component support (L), and start no.6 screws (D1).

Tighten the no.6 screws (D1) to the specified torque.

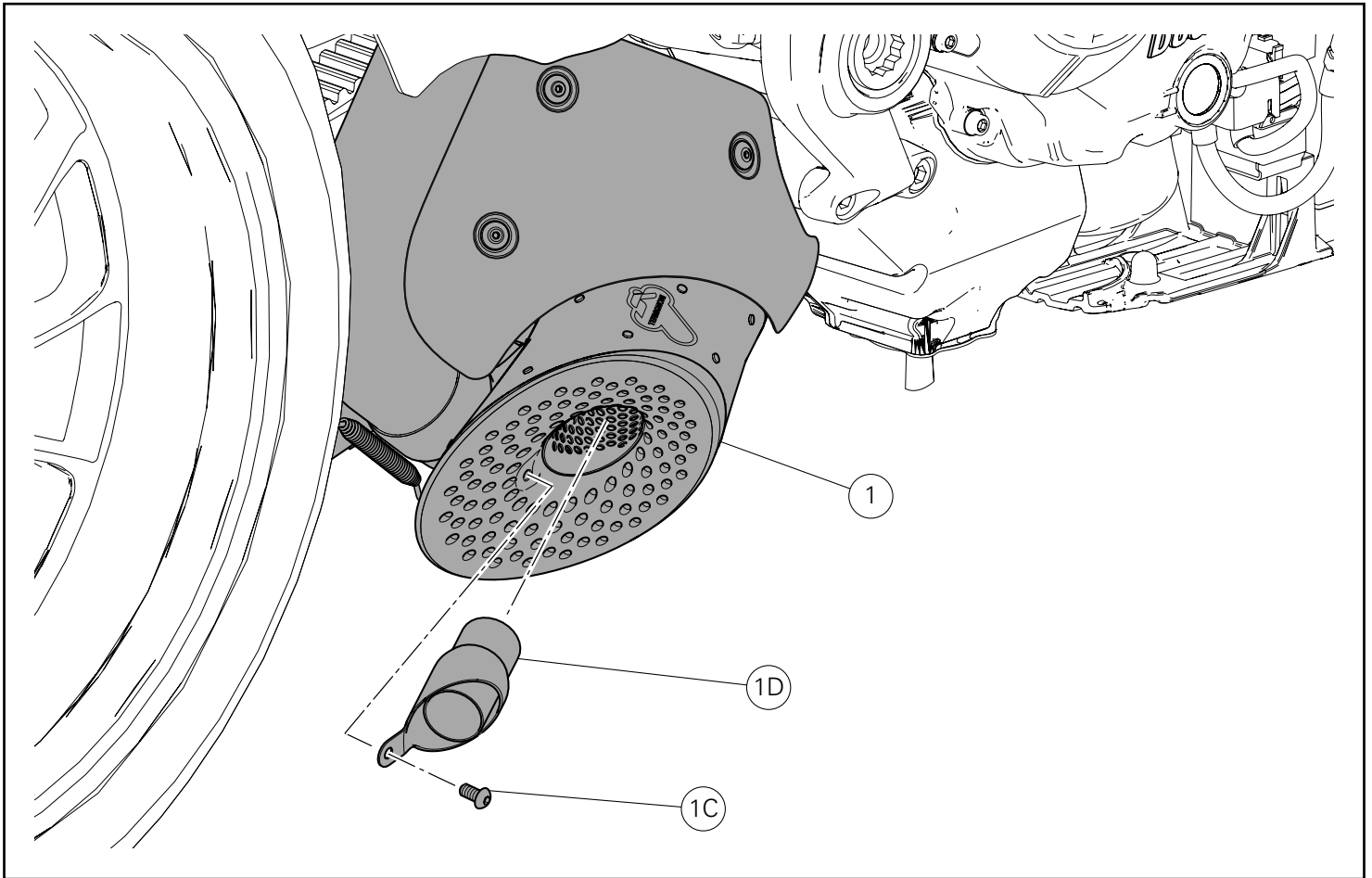

 Note

È possibile rimuovere il riduttore fonico, in base alle regole vigenti, nelle strutture adibite a pista.

Svitare la vite (1C) e sfilare con un gancio appropriato il riduttore fonico (1D) dal silenziatore (1).

Ripetere la stessa operazione sull'altro lato del gruppo silenziatore (1).

 Notes

According to regulations currently in force, it is possible to remove the dB killer in facilities used as race tracks.

Loosen screw (1C) and remove dB killer (1D) from silencer (1) using a suitable hook.

Repeat the same operation on the other side of silencer unit (1).

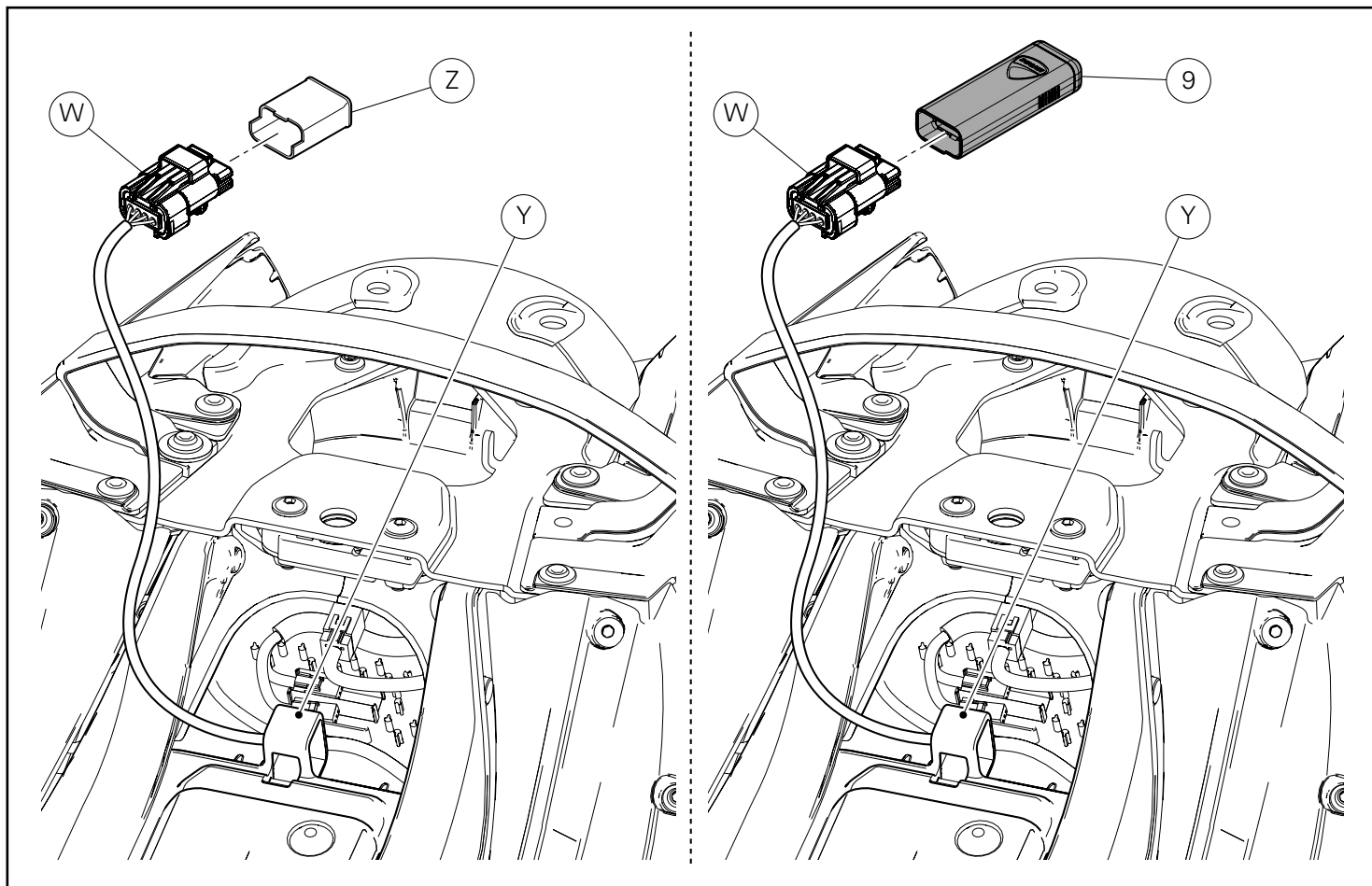

Calibrazione centralina controllo motore

Note

Il kit silenziatori Racing viene fornito con MAP-KEY che consente il download della calibrazione centralina controllo motore "Performance".

Operando nel vano sotto sella conducente, sfilare la spina (W) dal supporto in gomma (Y).

Scollegare dalla spina (W) il coperchio connettore (Z).

Collegare alla spina (W) l'abilitatore centralina racing (map-key) (9).

Importante

Per effettuare il download è necessario rivolgersi ad un'Officina Autorizzata Ducati. Le modalità di caricamento calibrazione sono elencate sulla circolare tecnica SAT 895.

Importante

È assolutamente vietato pulire il dispositivo MAP-KEY con detergenti aggressivi o solventi che lo danneggerebbero irrimediabilmente.

Al termine della calibrazione centralina, scollegare l'abilitatore centralina racing (map-key) (9) e inserire il coperchio connettore (Z) nella spina (W).

Riposizionare la spina (W) sul supporto in gomma (Y).

Engine control unit calibration

Notes

The Racing silencer kit is supplied with MAP-KEY, which enables engine control unit "Performance" calibration download.

Working in the rider underseat compartment, take connector (W) out of its rubber mount (Y).

Disconnect connector cover (Z) from plug (W).

Connect Racing control unit enabler (mapkey) (9) to plug (W).

Caution

To download, contact a Ducati Authorised Service Centre. Calibration loading procedures are illustrated in Technical Bulletin SAT 895.

Caution

It is absolutely forbidden to clean the MAP-KEY device with strong detergents or solvents that would damage it irreparably.

At the end of control unit calibration, disconnect Racing control unit enabler (map-key) (9) and fit connector cover (Z) on plug (W). Reposition connector (W) onto its rubber mount (Y).

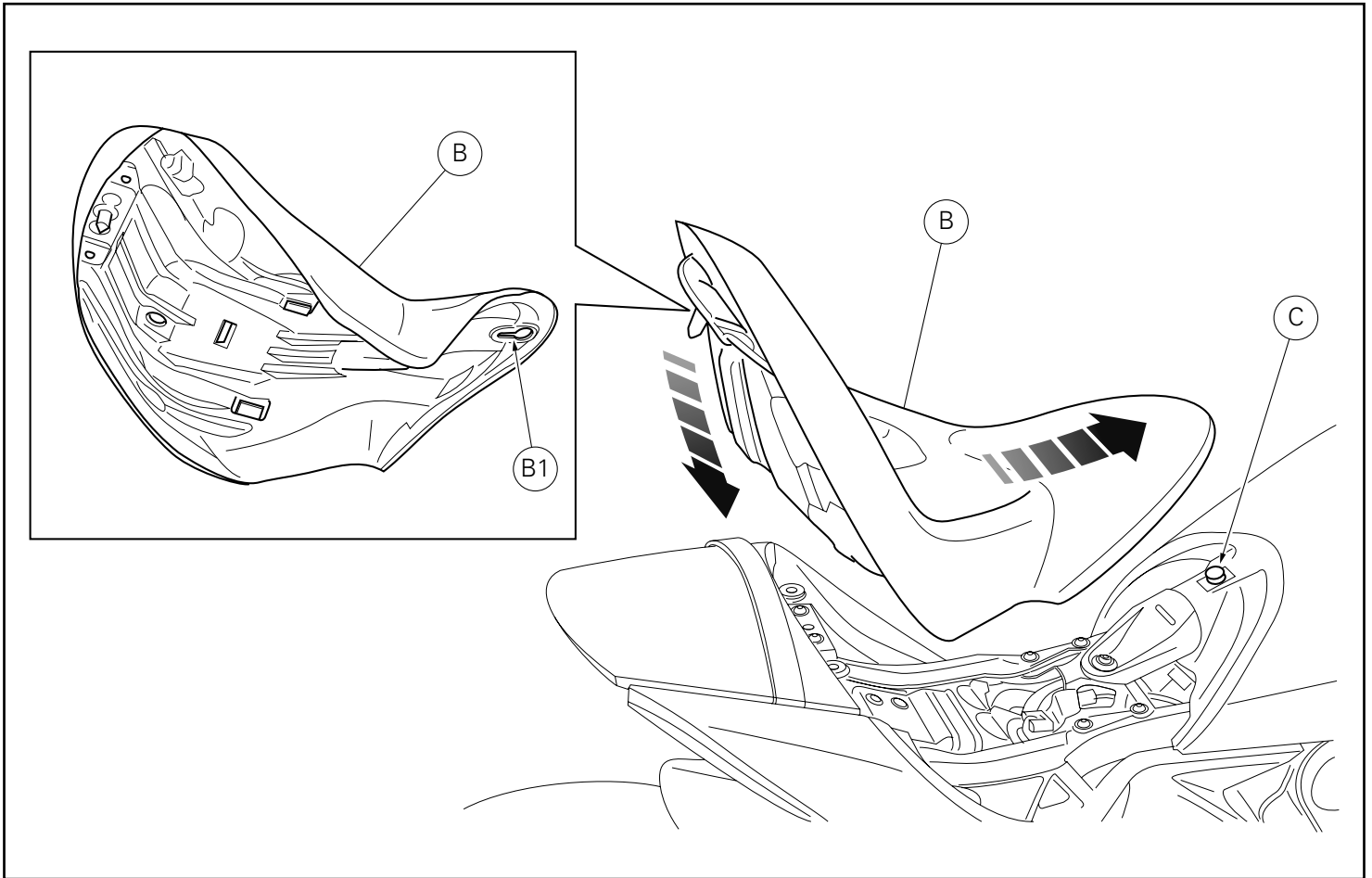

Rimontaggio sella conducente

Posizionare la sella conducente (B), introducendo il perno del serbatoio (C) nell'asola (B1) della sella.
Traslare verso l'anteriore del motoveicolo la sella (B) sino a fine corsa.
Premere l'estremità posteriore della sella (B) fino ad udire lo scatto del chiavistello della serratura.
Accertarsi dell'avvenuto e corretto aggancio, tirando con moderazione verso l'alto la sella conducente.
Sfilare la chiave dalla serratura.

Rider seat reassembly

Position rider seat (B) fitting tank pin (C) in slot (B1) of the seat.
Move seat (B) towards the front side of the motorcycle until it stops.
Press seat (B) rear end until locking latch snaps.
Make sure that the rider seat is properly secured by gently pulling it upwards.
Remove key from the lock.

Kit système d'échappement complet Racing Kit kompletter Racing-Auspuff



Symboles

Pour faciliter la consultation de ce manuel, des symboles signalent des situations exigeant le maximum d'attention, des conseils pratiques ou de simples informations. Lire attentivement la signification de ces symboles car ils renvoient à des concepts techniques ou des consignes de sécurité de la plus grande importance. Ils doivent être considérés comme de véritables « aide-mémoire ». Toujours consulter cette page en cas de doute concernant leur signification.



Attention

La non-observance des instructions reportées ci-dessous peut créer une situation dangereuse et provoquer de graves lésions personnelles voire la mort.



Important

Indique la possibilité d'endommager le véhicule et/ou ses composants si les instructions reportées ci-dessous ne sont pas suivies.



Remarques

Fournit des informations utiles sur l'opération en cours.

Références

Les pièces surlignées en gris et la référence numérique (Ex. ①) représentent l'accessoire à installer et les composants de montage éventuels fournis en kit.

Les pièces avec référence alphabétique (Ex. Ⓐ) représentent les composants d'origine présents sur le motorcycle.

Toutes les indications droite ou gauche se réfèrent au sens de marche la moto.

Avertissements généraux



Attention

Les opérations indiquées dans les pages suivantes, au cas où elles ne seraient pas effectuées selon les règles de l'art pourraient compromettre la sécurité du pilote.



Attention

Les opérations indiquées dans les pages suivantes, au cas où elles ne seraient pas effectuées selon les règles de l'art pourraient compromettre la sécurité du pilote.



Remarques

La documentation nécessaire pour effectuer la pose du Kit est le : MANUEL D'ATELIER, relatif au modèle de moto en votre possession.



Remarques

Au cas où il serait nécessaire d'effectuer le remplacement d'un composant du kit, il faudra consulter la planche relative aux pièces détachées ci-jointe.

Symbole

Zum schnellen und übersichtlichen Lesen werden Symbole verwendet, die außerordentlich wichtige Situationen, praktische Ratschläge oder auch nur einfache Informationen hervorheben. Der Bedeutung dieser Symbole ist besondere Aufmerksamkeit zu schenken, da sich hierdurch das ständige Wiederholen von technischen Konzepten oder Sicherheitshinweisen erübrigt. Sie stellen daher regelrechte „Merker“ dar. Diese Seite ist immer dann zur Hand zu nehmen, wenn Zweifel über die Bedeutung eines Symbols bestehen sollten.



Achtung

Eine Nichtbeachtung der hier wiedergegebenen Anweisungen kann Gefahrensituationen schaffen und zu schweren Verletzungen und auch zum Tod führen.



Wichtig

Weist darauf hin, dass bei Nichteinhaltung der hier wiedergegebenen Anweisungen die Möglichkeit für Schäden am Fahrzeug und/oder seiner Komponenten besteht.



Hinweis

Übermittelt nützliche Informationen zum betreffenden Arbeitseingriff.

Bezugsangaben

Die grau gekennzeichneten Bestandteile mit numerischem Bezug (Bsp. ①) geben das zu installierende Bestandteil und die eventuellen, im Kit enthaltenen Montagekomponenten wieder.

Die Bestandteile mit alphabetischem Bezug (Bsp. Ⓐ) geben die Original-Bestandteile wieder, die am Motorrad verbaut wurden.

Alle Angaben wie „rechts“ oder „links“ beziehen sich auf die Fahrtrichtung des Motorrads.

Allgemeine Warnhinweise



Achtung

Werden die auf den folgenden Seiten beschriebenen Arbeitsmaßnahmen nicht fachgerecht ausgeführt, kann sich dies auf die Sicherheit des Fahrers auswirken.



Achtung

Werden die auf den folgenden Seiten beschriebenen Arbeitsmaßnahmen nicht fachgerecht ausgeführt, kann sich dies auf die Sicherheit des Fahrers auswirken.



Hinweis

Für die Montage des Kits sind folgende Unterlagen erforderlich: WERKSTATTHANDBUCH, des sich in Ihrem Besitz befindlichen Motorrads.



Hinweis

Sollte sich der Austausch eines Bestandteils des Kits als erforderlich erweisen, ist dazu Bezug auf die beiliegende Ersatzteilliste zu nehmen.

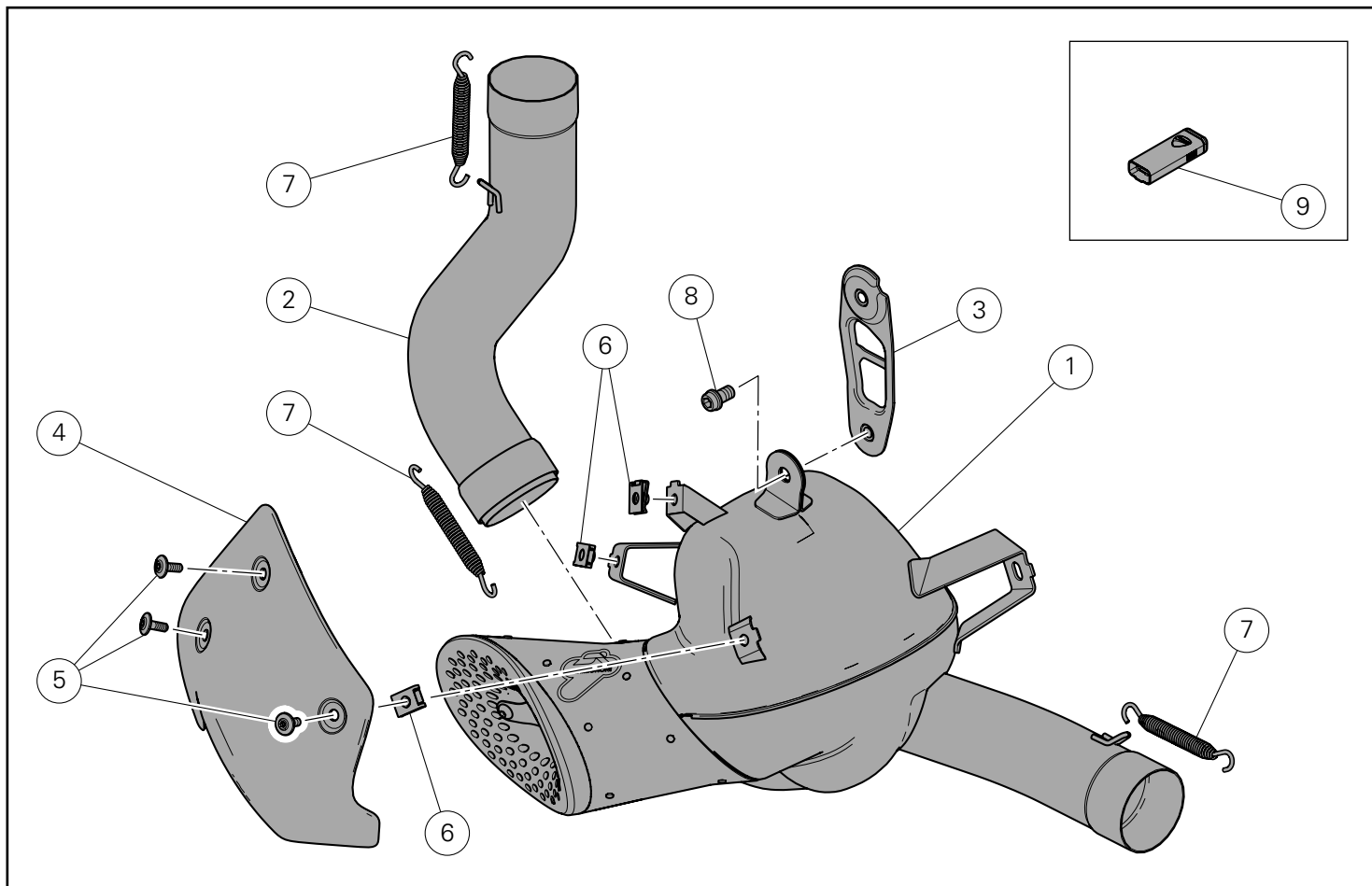

⚠ Attention

Le présent kit d'échappement est destiné à l'usage exclusif sur piste (exemple : compétitions sportives sur circuits). Après l'installation du kit, le motorcycle ne peut pas circuler sur des voies publiques. Le propriétaire s'engage formellement à se conformer aux lois et règlements sur l'usage des motorcycles sur piste et sur les motorcycles de compétition.

● Wichtig

Vorliegendes Auspuffkit ist ausschließlich für den Einsatz auf der Rennstrecke (zum Beispiel bei Sportveranstaltungen) vorgesehen. Nach der Montage des Auspuffkits darf das Motorrad nicht mehr auf öffentlichen Straßen gefahren werden. Der Eigentümer verpflichtet sich, die für den Einsatz auf Rennstrecken und für Rennmotorräder geltenden Gesetze und Verordnungen zu beachten.

Pos.	Designation	Bezeichnung
1	Silencieux	Schalldämpfer
2	Collecteur vertical	Krümmer für senkrechten Zylinder
3	Bride	Bügel
4	Pare-chaaleur	Wärmeschutz
5	Vis TBHC M5x14	Linseninnensechskantschraube M5x14
6	Raccord rapide M5	Schnellbefestigung M5
7	Ressort	Feder
8	Vis TCHCF M8x14	Geflanschte Innensechskantschraube M8x14
9	DDS map key	DDS Map-Key

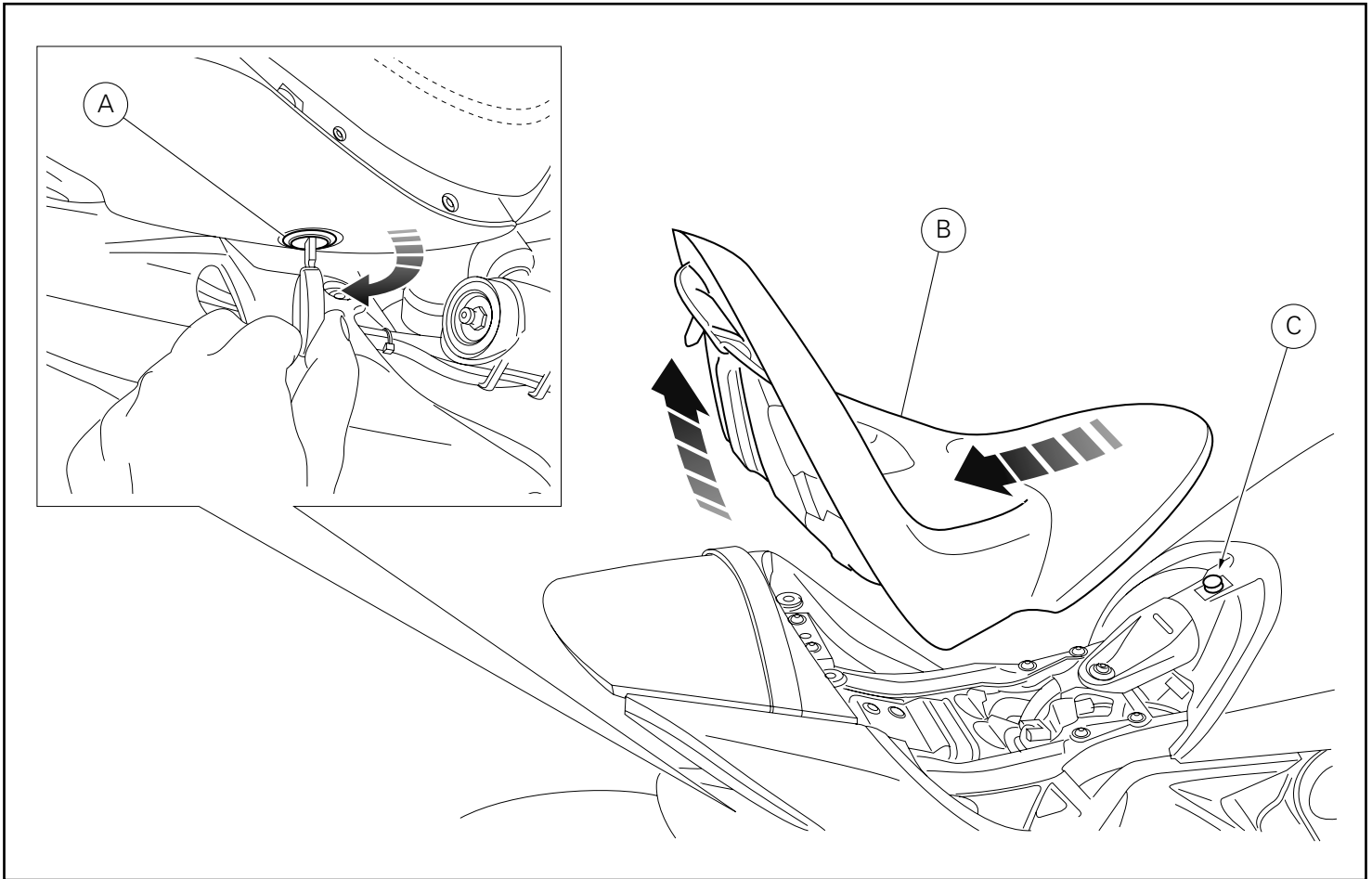

Dépose composants d'origine



Attention

Le moteur et le système d'échappement atteignent des températures très élevées pendant l'utilisation de la moto et restent chauds longtemps après l'arrêt du moteur. Pour manipuler ces pièces, porter des gants isolants ou attendre qu'elles se refroidissent.



Attention

Le système d'échappement peut être chaud, même après avoir arrêté le moteur : prendre garde qu'aucune partie du corps ne touche le système d'échappement et veiller à ne pas garer le motorcycle à proximité de matières inflammables (y compris le bois, les feuilles, etc.).

Dépose selle pilote

Insérer la clé dans la serrure (A) et la tourner dans le sens des aiguilles d'une montre jusqu'au dé clic du crochet de la selle pilote (B).

Sortir la selle (B) du pivot du réservoir (C), en la tirant vers l'arrière et en même temps vers le haut.

Ausbau der Original-Bestandteile



Achtung

Der Motor und die Auspuffanlage werden während der Fahrt sehr heiß und behalten diese Temperaturen auch nach Abstellen des Motors über lange Zeit hinweg bei.

Für die Handhabung dieser Teile sind daher Wärmeschutzhandschuhe zu tragen bzw. ist so lange zu warten, bis sie abgekühlt sind.



Achtung

Die Auspuffanlage kann auch nach dem Ausschalten des Motors noch heiß sein, daher ist darauf zu achten, dass man mit keinem Körperteil mit der Auspuffanlage in Berührung kommt und dass das Fahrzeug nicht in der Nähe von entflammablem Material (einschließlich Holz, Blätter usw.) abgestellt wird.

Abnahme der Fahrersitzbank

Den Schlüssel in das Schloss (A) einstecken und so lange drehen, bis das Entriegeln der Fahrersitzbank (B) zu hören ist.

Die Sitzbank (B) vom Bolzen (C) des Tanks lösen; sie dazu nach hinten ziehen und dabei gleichzeitig anheben.

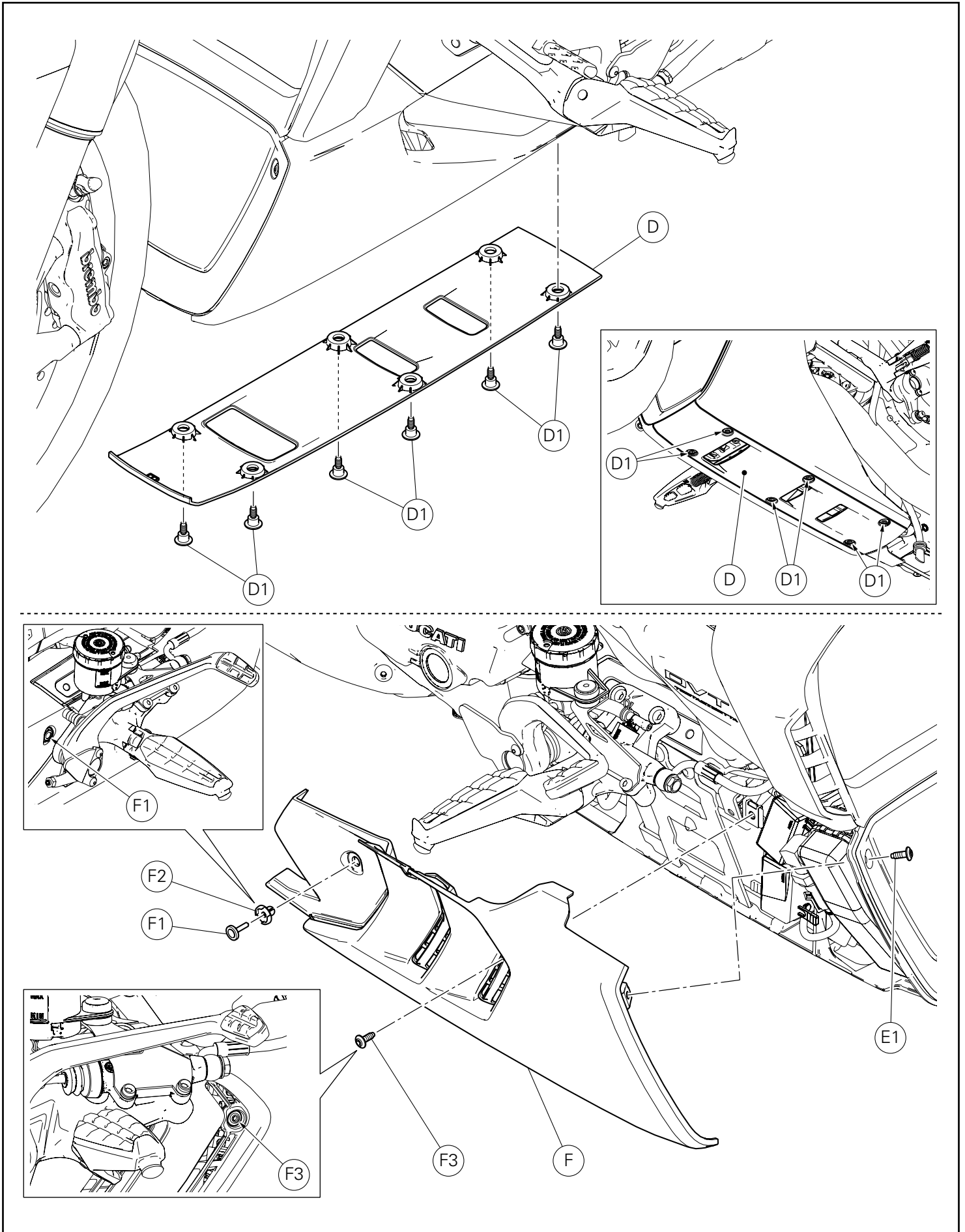

Dépose du carter inférieur

En agissant du côté inférieur du motorcycle, desserrer les 6 vis (D1) et déposer le carter inférieur (D).

Dépose du carter droit

En agissant du côté droit du motorcycle, desserrer la vis (E1).
Retirer le rivet (F1) et la bague (F2).
Desserrer la vis (F3) et déposer le carter droit (F).

Abnahme des unteren Bugspoilers

An der Unterseite des Motorrads arbeitend, die 6 Schrauben (D1) lösen, dann den unteren Bugspoiler (D) entfernen.

Abnahme der rechten Bugspoilerhälfte

An der rechten Seite des Motorrads die Schraube (E1) lösen.
Die Niete (F1) und die Buchse (F2) entfernen.
Die Schraube (F3) lösen, dann den rechten Bugspoilerhälfte (F) abnehmen.

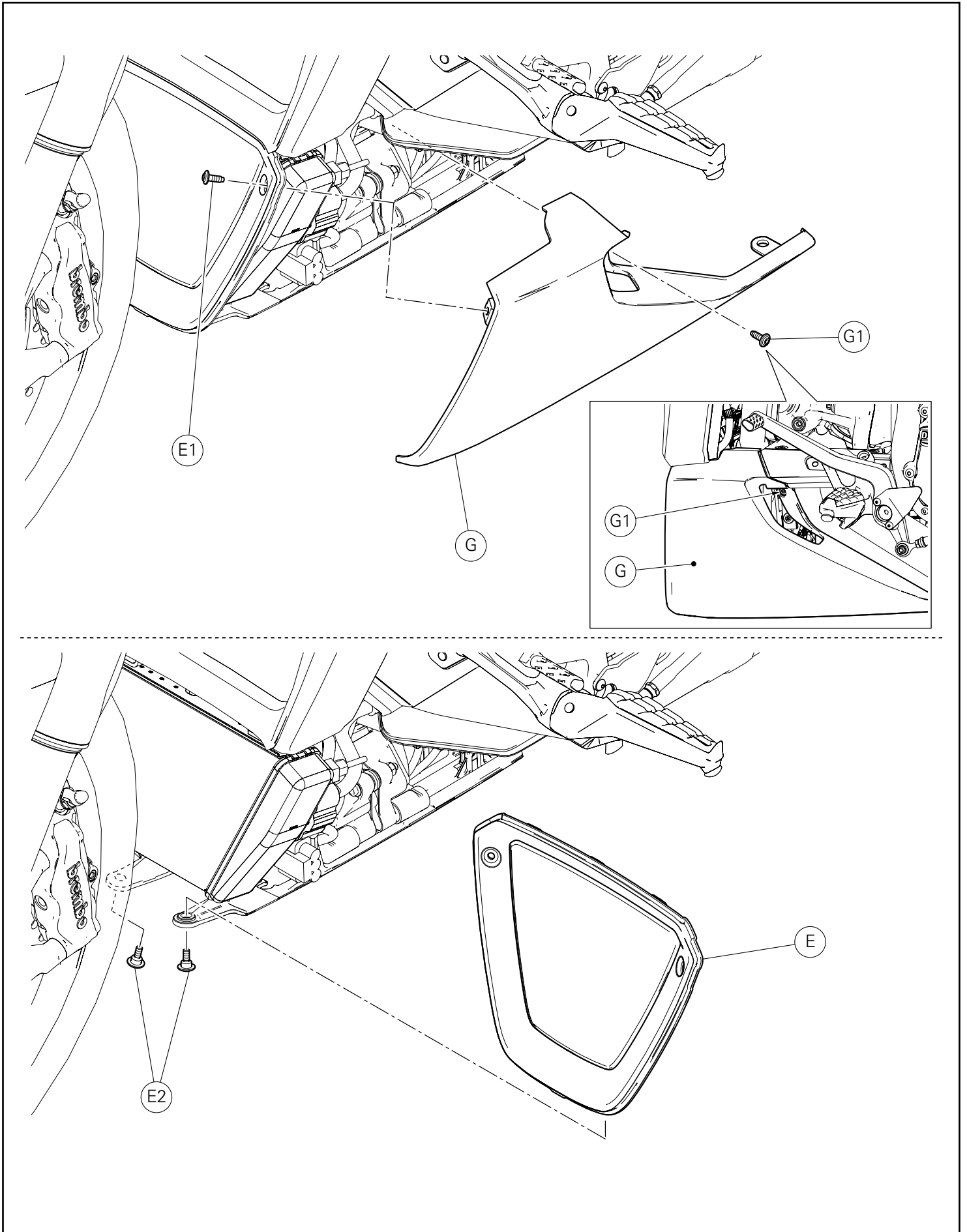

Dépose du carter gauche

En agissant du côté gauche du motorcycle, desserrer la vis (E1).
Desserrer la vis (G1) et déposer le carter gauche (G).

Dépose du carter avant

Desserrer les deux vis (E2) et déposer le carter avant (E).

Abnahme der linken Bugspoilerhälfte

An der linken Seite des Motorrads arbeitend, die Schraube (E1)
lösen.
Die Schraube (G1) lösen, dann die linke Bugspoilerhälfte (G)
abnehmen.

Abnahme des vorderen Bugspoilerteils

Die 2 Schrauben (E2) lösen, dann den vorderen Bugspoilerenteil (E)
abnehmen.

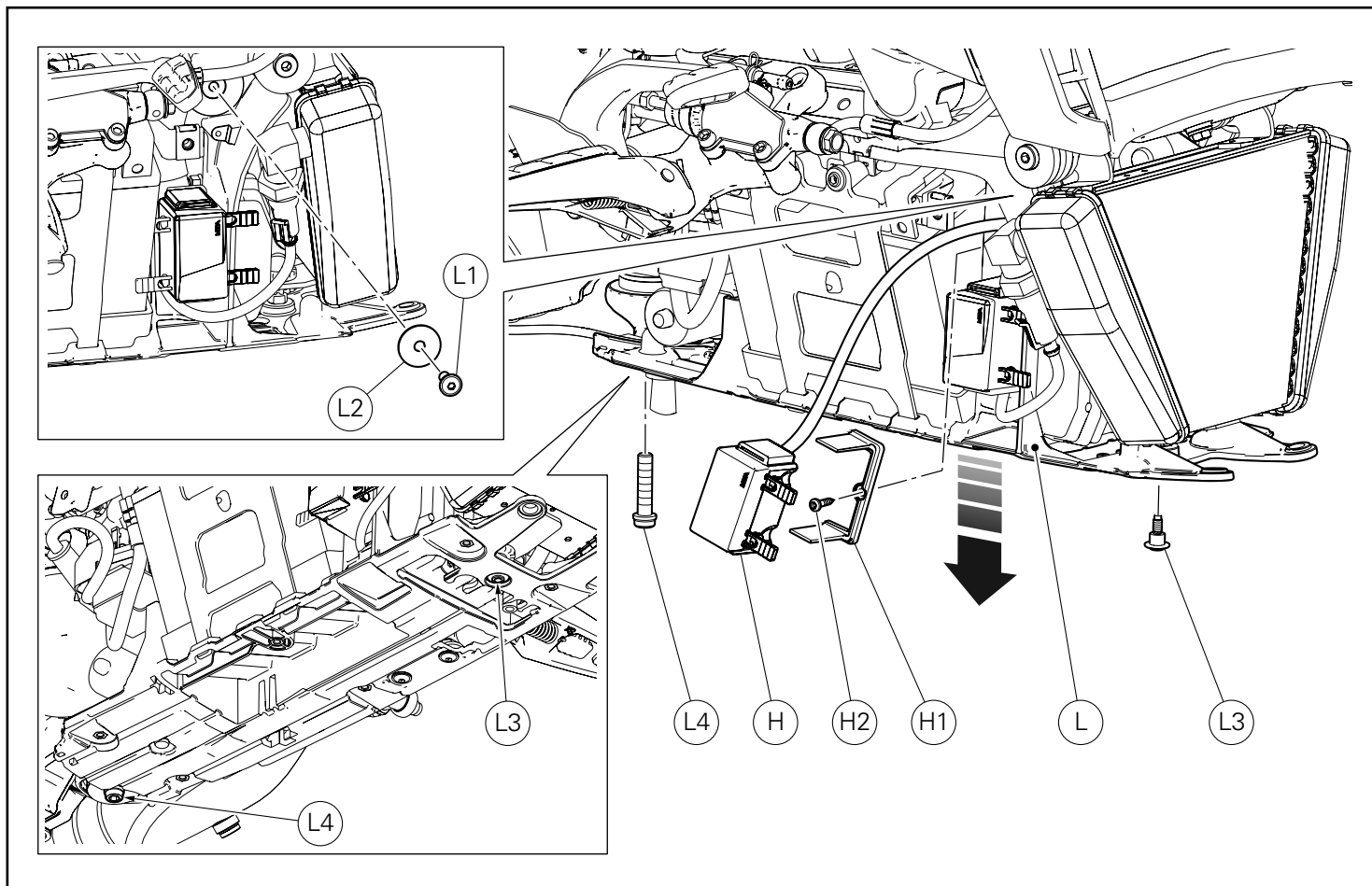

Dépose support des composants électriques

Sortir la boîte à fusibles (H) de la bride (H1).

Remarques

La longueur du câble de la boîte à fusibles (H) représenté dans la figure est sensée être indicative.

Desserrer la vis (H2) et retirer la bride droite (H1).
Desserrer et retirer la vis (L1) avec la rondelle (L2).
Desserrer la vis (L3), la vis (L4) et déplacer le support des composants électriques (L) vers le bas, en le supportant de manière appropriée et en faisant attention à ne pas endommager les câblages.

Ausbau des Halters der elektrischen Komponenten

Den Sicherungskasten (H) vom Montagebügel (H1) abziehen.

Hinweis

Die Länge des in der Abbildung dargestellten Kabels des Sicherungskasten (H) ist als reines Anhaltsmaß zu verstehen.

Die Schraube (H2) lösen, dann den Montagebügel (H1) abnehmen.
Die Schraube (L1) mit Unterlegscheibe (L2) lösen und entfernen.
Die Schraube (L3) und die Schraube (L4) lösen, dann den Halter der elektrischen Komponenten (L) nach unten verschieben und dabei angemessen abstützen. Darauf achten, dass die Verkabelungen nicht beschädigt werden.

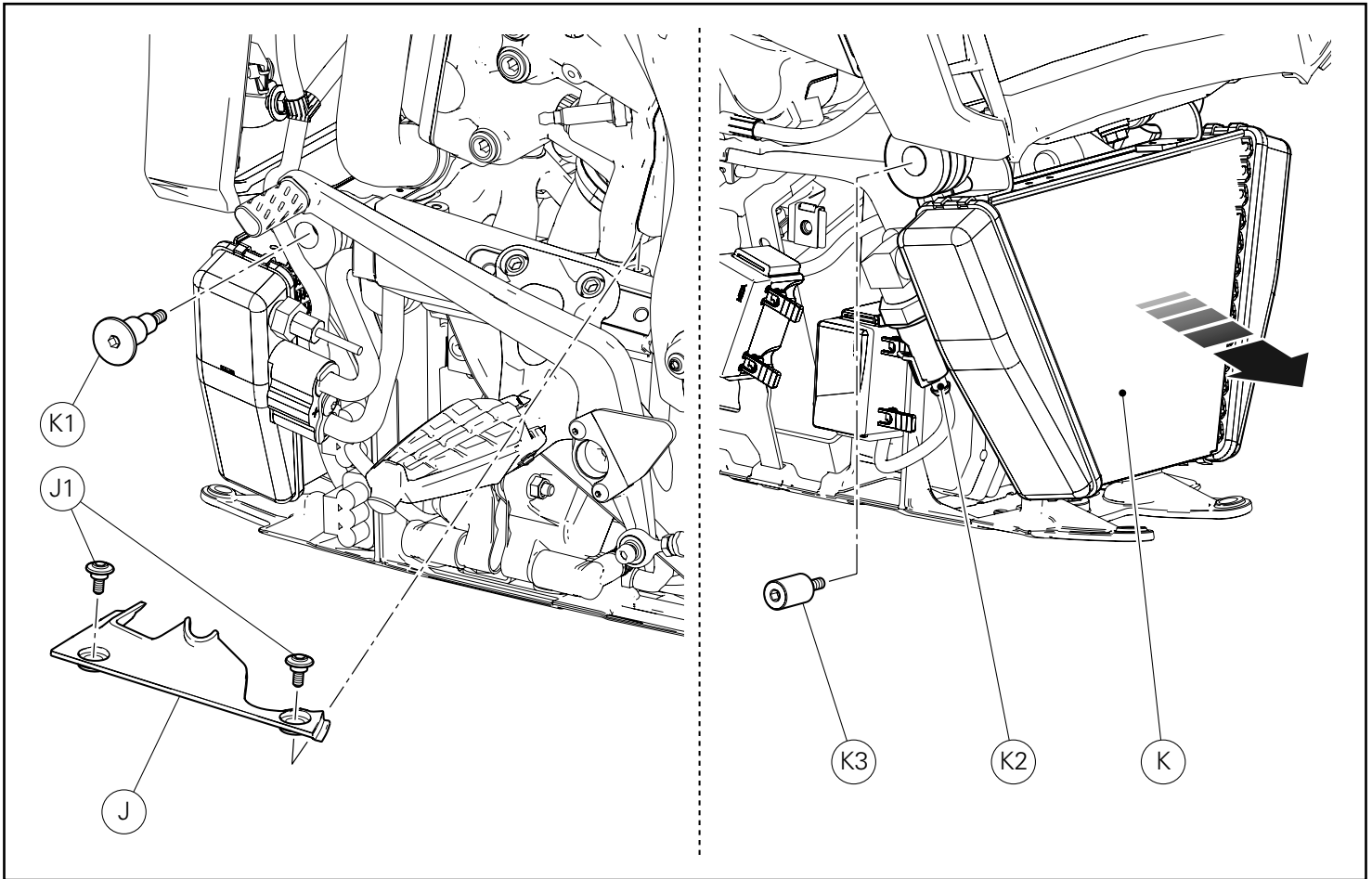

Dépose radiateur huile

En agissant du côté gauche du motorcycle, desserrer la vis (K1).
Desserrer les 2 vis (J1) et déposer les caches (J).
En agissant du côté droit du motorcycle, débrancher le connecteur sonde de pression huile (K2).
Dévisser l'axe fileté (K3) et déplacer le radiateur huile (K) vers l'avant du motorcycle.

Abnahme des Ölkühlers

An der linken Seite des Motorrads arbeitend, die Schraube (K1) lösen.
Die 2 Schrauben (J1) lösen, dann die Abdeckung (J) entfernen.
An der rechten Seite des Motorrads arbeitend, den Verbinder des Öldrucksensors (K2) trennen.
Den Gewindestift (K3) lösen, dann den Ölkühler (K) zur Motorfront verschieben.

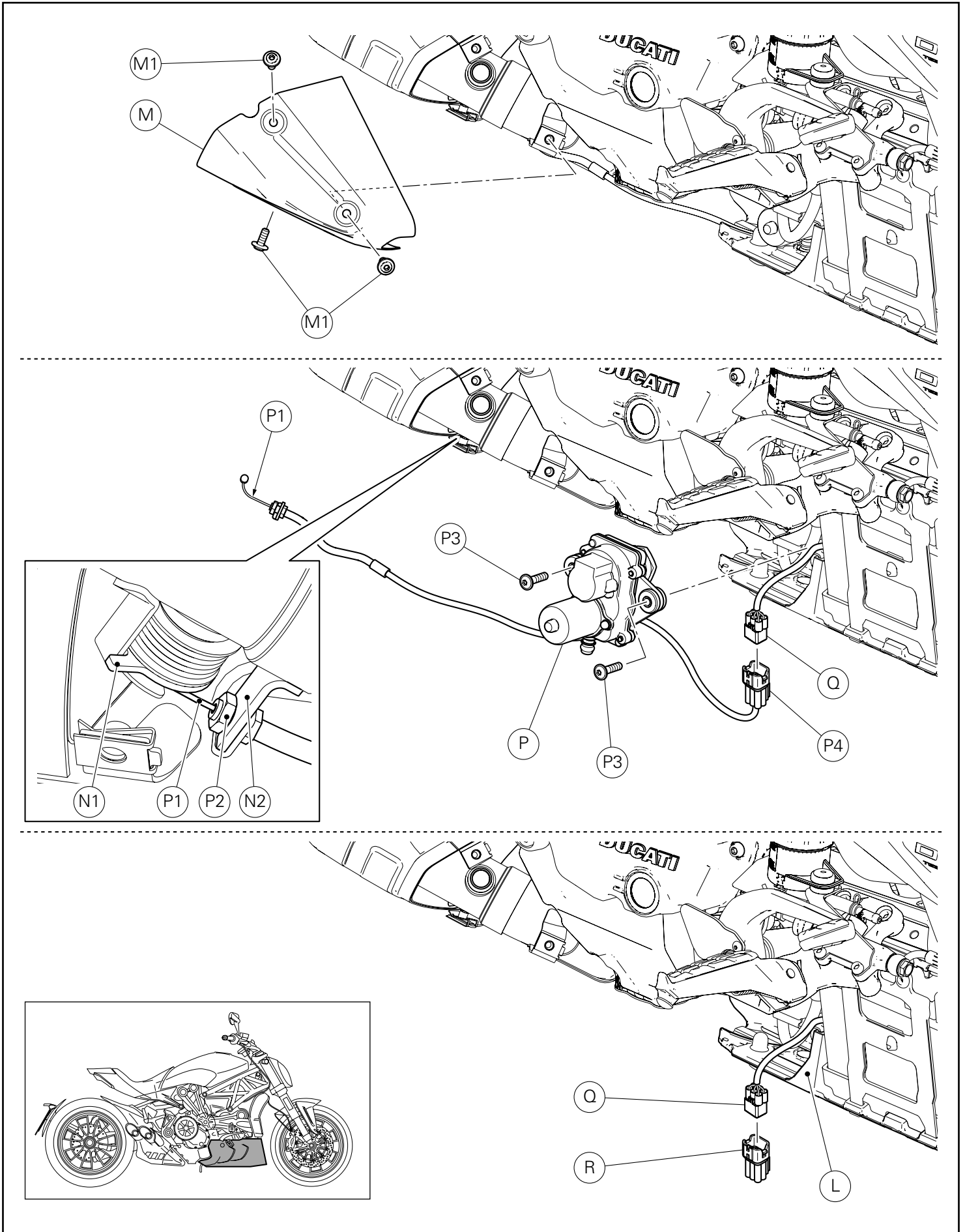

Dépose ensemble actionneur vanne à l'échappement

En agissant du côté droit du motorcycle, desserrer les 3 vis (M1) et déposer le cache (M).

Tourner la roulette (N1) de la vanne à l'échappement afin de faciliter la sortie du câble de commande (P1).

Sortir le câble de commande (P1) de la roulette (N1).

Desserrer l'écrou (P2).

Libérer le câble de commande (P1) de la plaquette (N2).

Desserrer les 2 vis (P3) et déposer l'actionneur de la vanne à l'échappement (P).

Débrancher la prise de l'actionneur vanne à l'échappement (P4) de la fiche du brin câblage principal (Q).

Relier le bouchon (R), non fourni avec le kit, à la fiche du brin câblage principal (Q).

Positionner le câble du brin câblage principal à l'intérieur du support des composants électriques (L).

Ausbau der Einheit des Stellantriebs der Auslasssteuerung

An der rechten Seite des Motorrads arbeitend, die 3 Schrauben (M1) lösen, dann die Abdeckung (M) entfernen.

Die Zugrolle (N1) der Auslasssteuerung drehen, um das Lösen des Bowdenzugs (P1) zu erleichtern.

Den Bowdenzug (P1) aus der Zugrolle (N1) herausziehen.

Die Mutter (P2) lösen.

Den Bowdenzug (P1) vom Plättchen (N2) trennen.

Die 2 Schrauben (P3) lösen, dann den Stellantrieb der Auslasssteuerung (P) entfernen.

Den Anschluss des Stellantriebs der Auslasssteuerung (P4) und den Stecker des Hauptkabelbaumzweigs (Q) trennen.

Die Verschlusskappe (R), nicht im Kit enthalten, auf den Stecker des Hauptkabelbaumzweigs (Q) fügen.

Das Kabel des Hauptkabelbaumzweigs im Halter der elektrischen Komponenten (L) anordnen.

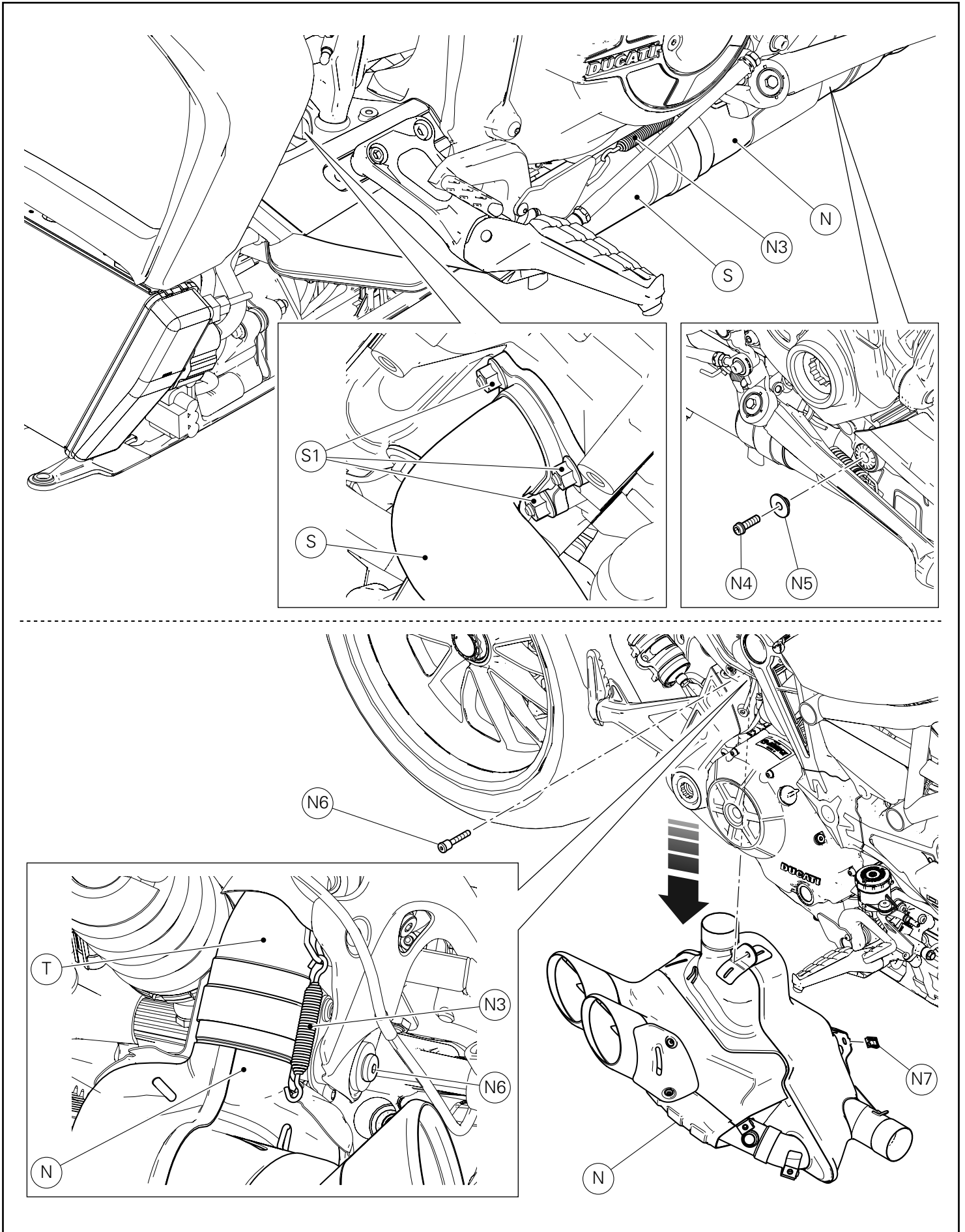

Dépose de l'ensemble échappement

En agissant du côté gauche du motorcycle, déposer le ressort (N3) de raccordement entre l'ensemble compensateur (N) et le collecteur d'échappement horizontal (S), à l'aide d'un tire-ressort disponible dans le commerce.

Desserrer les 3 écrous (S1) et sortir le collecteur d'échappement horizontal des goujons.



Important

Supporter adéquatement le collecteur d'échappement horizontal (S) pour ne pas endommager le câble de la sonde lambda.

Desserrer et récupérer la vis (N4) et déposer l'entretoise (N5).

En agissant du côté droit du motorcycle, déposer le ressort (N3) de raccordement entre l'ensemble compensateur (N) et le collecteur d'échappement vertical (T), à l'aide d'un tire-ressort disponible dans le commerce.

Sortir la vis (N6) et déposer l'ensemble compensateur (N) vers le bas.

Retirer et récupérer le clip (N7) de l'ensemble compensateur (N).

Abnahme der Auspuffeinheit

An der linken Seite des Motorrads arbeitend, die Feder (N3), die als Verbindung zwischen der Kompensatoreinheit (N) und dem Auspuffkrümmer (S) des waagrechten Zylinders dient, mit einem handelsüblichen Federzieher entfernen.

Die 3 Muttern (S1) lösen, dann den Auspuffkrümmer des waagrechten Zylinders von den Stiftschrauben abziehen.



Wichtig

Den Auspuffkrümmer des waagrechten Zylinders (S) angemessen abstützen, um zu vermeiden, dass die Lambdasonde beschädigt wird.

Die Schraube (N4) lösen, dann das Distanzstück (N5) entfernen.

An der rechten Seite des Motorrads arbeitend, die Feder (N3), die als Verbindung zwischen der Kompensatoreinheit (N) und dem Auspuffkrümmer (T) des senkrechten Zylinders dient, mit einem handelsüblichen Federzieher entfernen.

Die Schraube (N6) lösen, dann die Einheit des Kompensators (N) von unten her entfernen.

Den Clip (N7) von der Einheit des Kompensators (N) entfernen und aufbewahren.

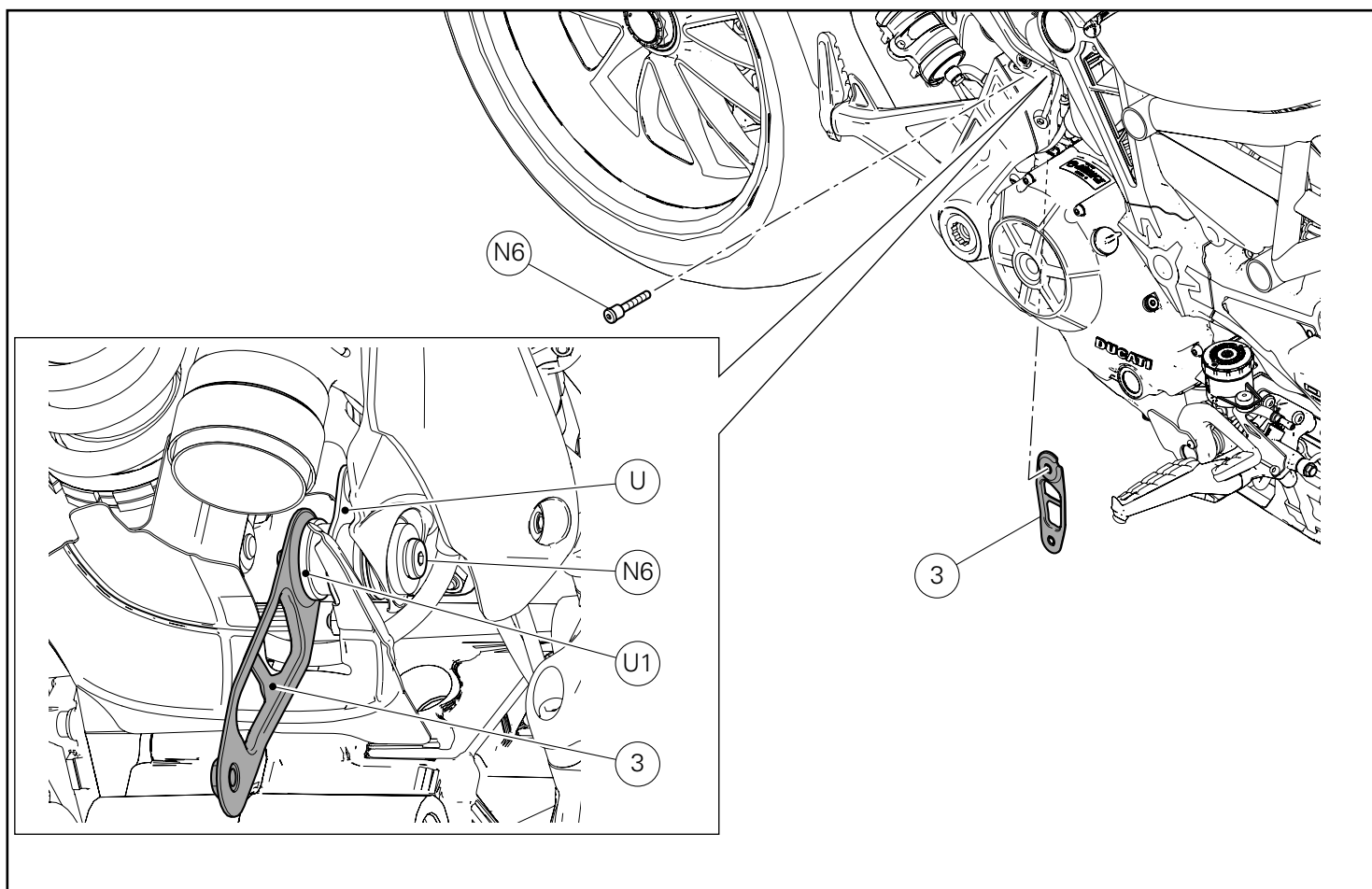

Pose composants kit



Important

Vérifier, avant la pose, que tous les composants sont propres et en parfait état.

Adopter toutes les précautions nécessaires pour éviter d'endommager la surface externe des composants où on opère.

Pose de la bride



Important

Vérifier que le plot antivibratoire (U1) est monté sur le support compensateur (U).

En agissant du côté droit du motorcycle, positionner la bride (3) sur la partie interne du support compensateur (U), en l'orientant comme la figure le montre et présenter la vis (N6).

Montage der Komponenten des Kits



Wichtig

Vor der Montage überprüfen, dass sich alle Komponenten im sauberen und perfekten Zustand befinden.

Alle erforderlichen Vorsichtsmaßnahmen treffen, um eine Beschädigung der Oberflächen der Komponenten, die vom Eingriff betroffen sind, zu vermeiden.

Montage des Montagebügels



Wichtig

Überprüfen, dass der Schwingungsdämpfergummi (U1) am Halter des Kompensators (U) montiert ist.

An der rechten Seite des Motorrads arbeitend, den Montagebügel (3) an der Innenseite des Kompensators (U) anordnen und dabei wie abgebildet ausrichten, dann die Schraube (N6) ansetzen.

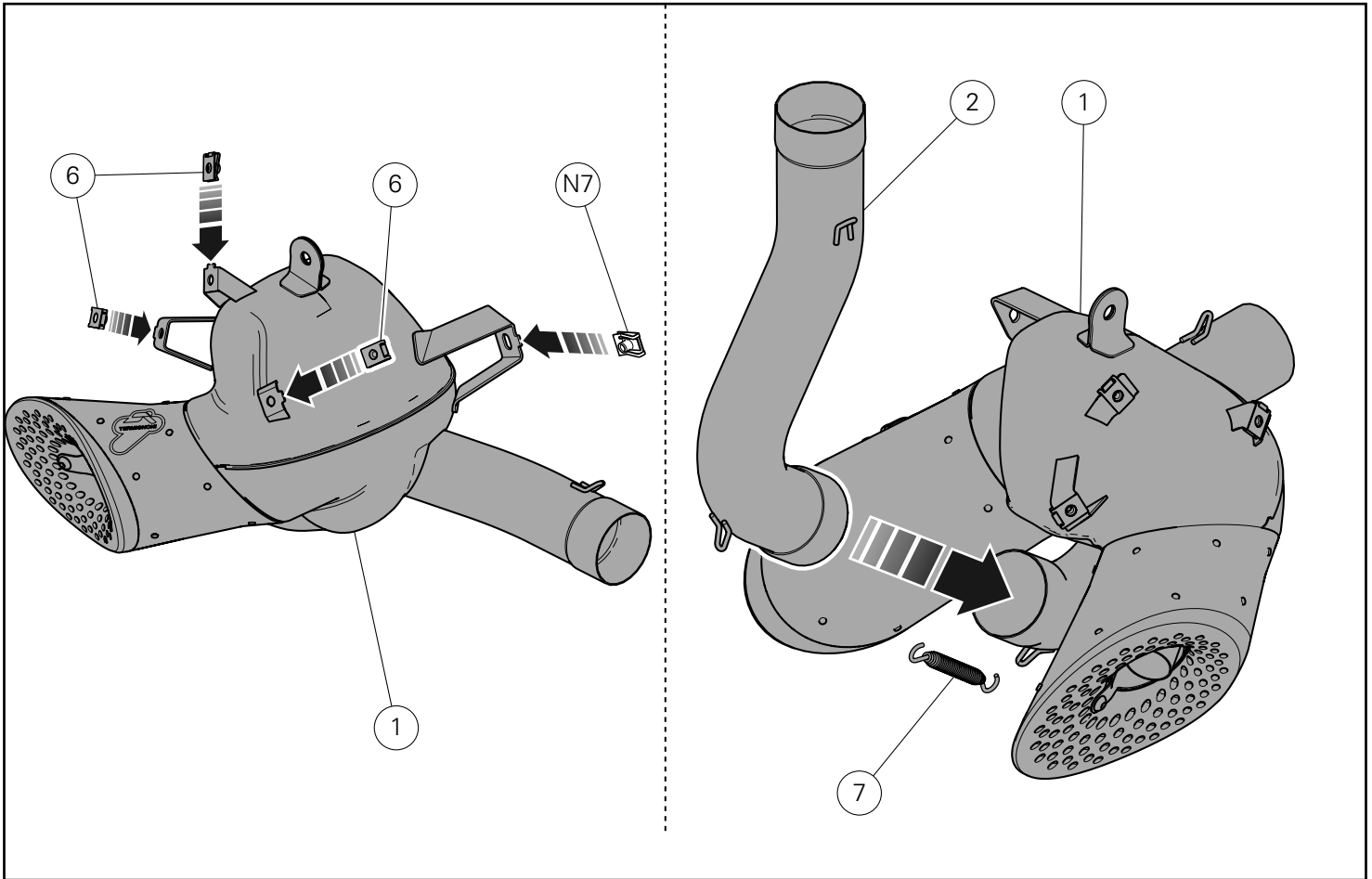

Pré-montage ensemble d'échappement Racing

Poser le clip d'origine (N7) et les 3 clips (6) sur le silencieux (1).

Poser le collecteur vertical (2), en le portant jusqu'en butée sur le silencieux (1), en l'orientant à la verticale, comme la figure le montre.

Poser le ressort (7) de raccordement entre le collecteur (2) et le silencieux (1), à l'aide d'un tire-ressort disponible dans le commerce.

Vormontage der Racing-Auspuffeinheit

Den Original-Clip (N7) sowie die 3 Clips (6) am Schalldämpfer (1) montieren.

Den Krümmer des senkrechten Zylinders (2) montieren und dabei bis auf Anschlag am Schalldämpfer (1) bringen und dabei wie abgebildet senkrecht ausrichten.

Die Verbindungsfeder (7) mit einem handelsüblichen Federzieher zwischen dem Krümmer (2) und dem Schalldämpfer (1) montieren.

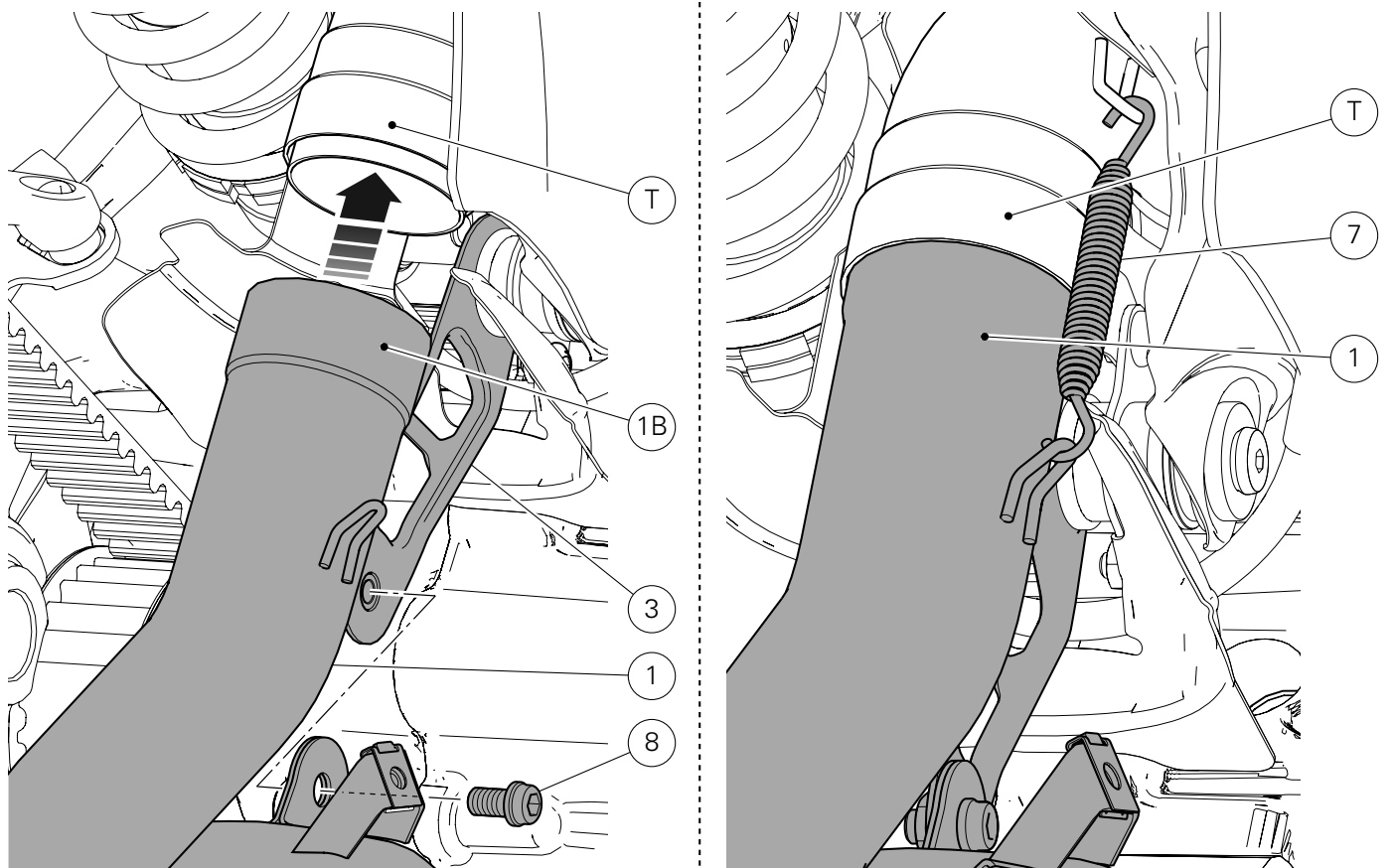
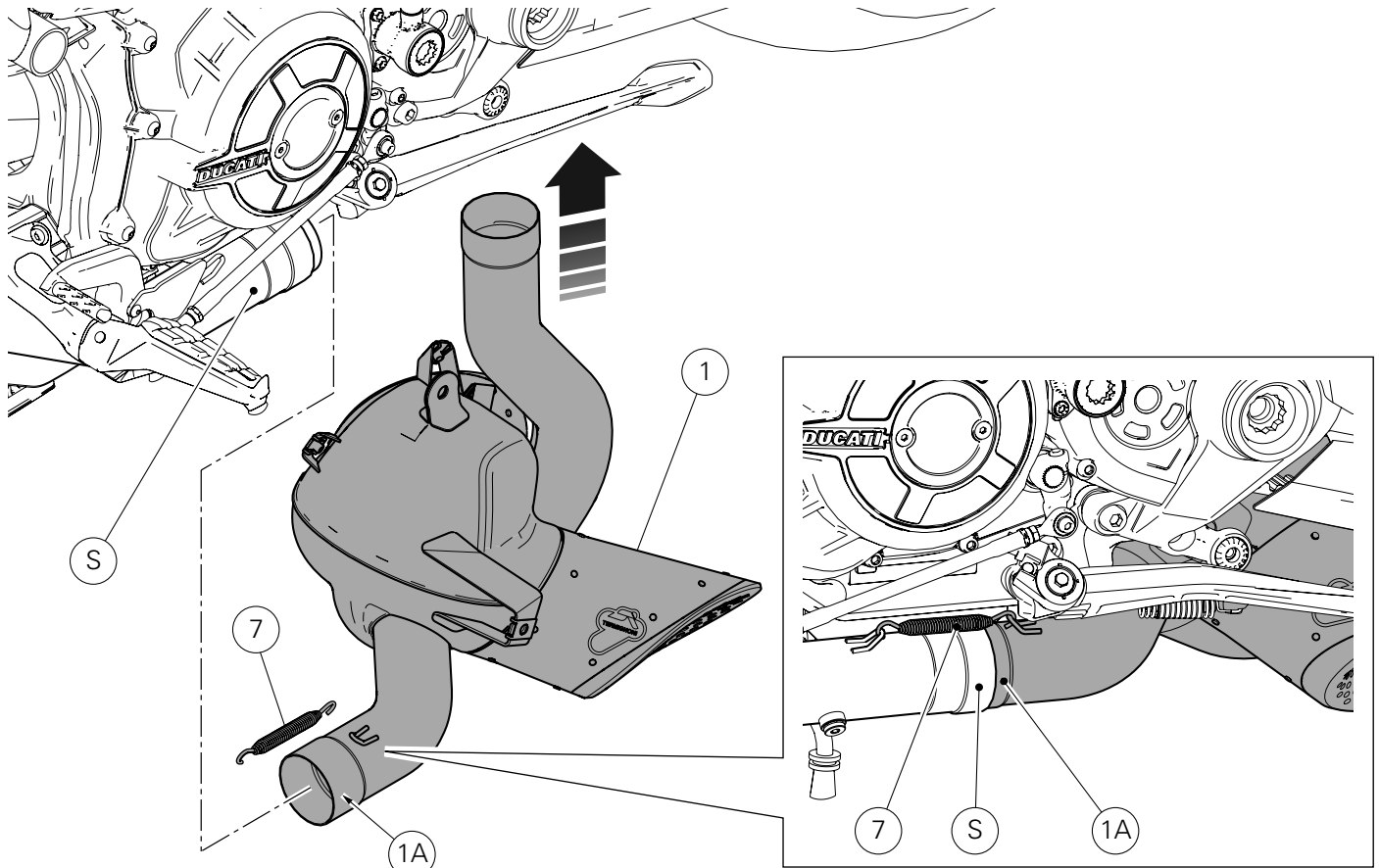

Montage ensemble d'échappement Racing

Poser le groupe d'échappement (1) sur le motorcycle, en portant le collecteur silencieux (1A) jusqu'en butée sur le collecteur d'échappement horizontal (S).

Poser le ressort (7) de raccordement entre l'ensemble silencieux (1) et le collecteur d'échappement horizontal (S), à l'aide d'un tire-ressort disponible dans le commerce.

Insérer le collecteur silencieux (1B) jusqu'en butée sur le collecteur d'échappement vertical (T).

Présenter la vis (8) de fixation de l'ensemble silencieux à la bride (3).

Poser le ressort (7) de raccordement entre l'ensemble silencieux (1) et le collecteur d'échappement vertical (T), à l'aide d'un tire-ressort disponible dans le commerce.

Montage der Racing-Auspuffeinheit

Die Auspuffeinheit (1) am Motorrad montieren, dabei den Schalldämpferkrümmer (1A) am Auspuffkrümmer (S) des waagrechten Zylinders bis auf Anschlag einfügen.

Die Verbindungsfeder (7) mit einem handelsüblichen Federzieher zwischen die Schalldämpfereinheit (1) und dem Auspuffkrümmer (S) des waagrechten Zylinders montieren.

Den Schalldämpferkrümmer (1B) am Auspuffkrümmer (T) des waagrechten Zylinders einfügen.

Die Befestigungsschraube (8) der Schalldämpfereinheit am Montagebügel (3) ansetzen.

Die Verbindungsfeder (7) mit einem handelsüblichen Federzieher zwischen die Schalldämpfereinheit (1) und dem Auspuffkrümmer (T) des senkrechten Zylinders montieren.

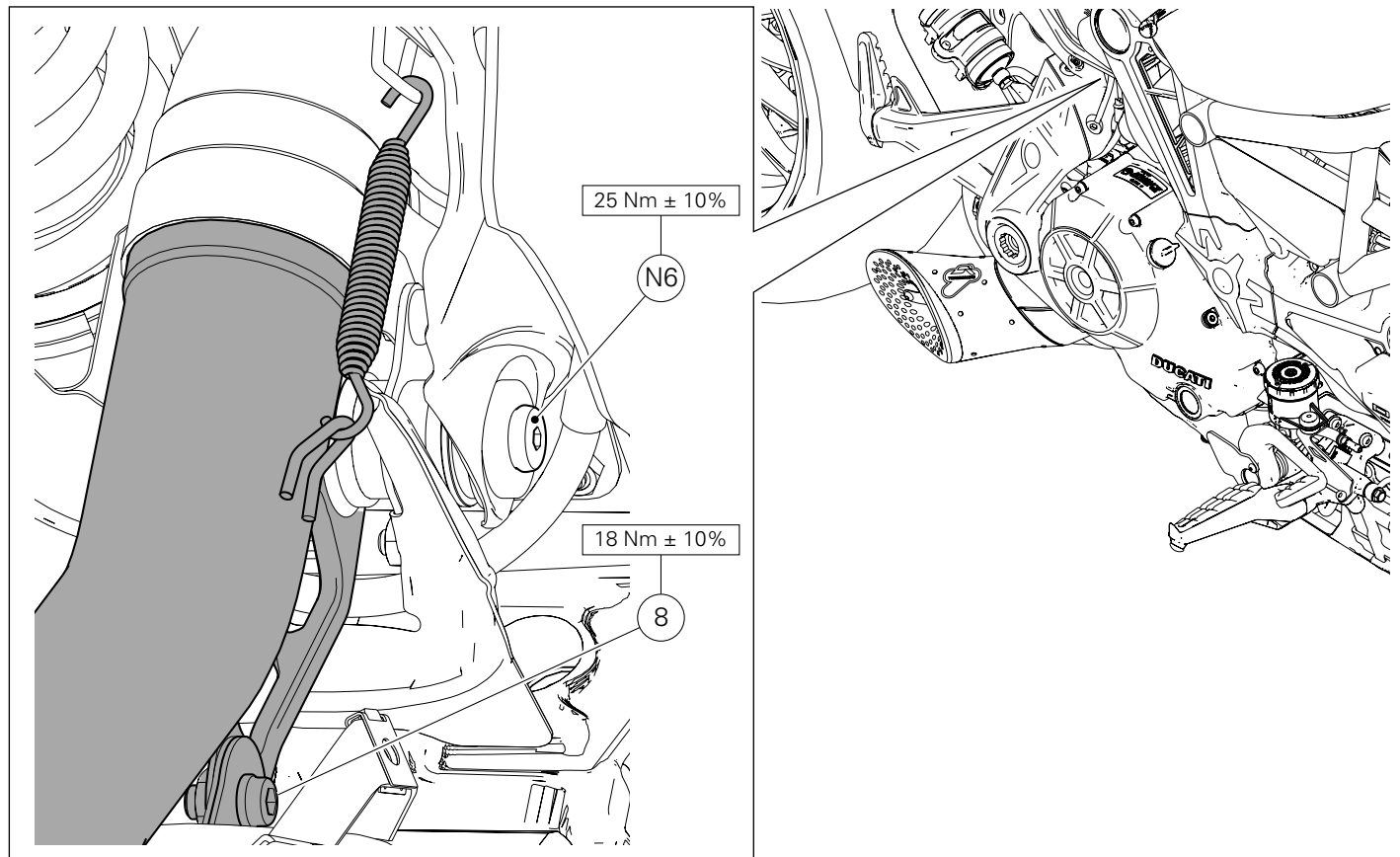
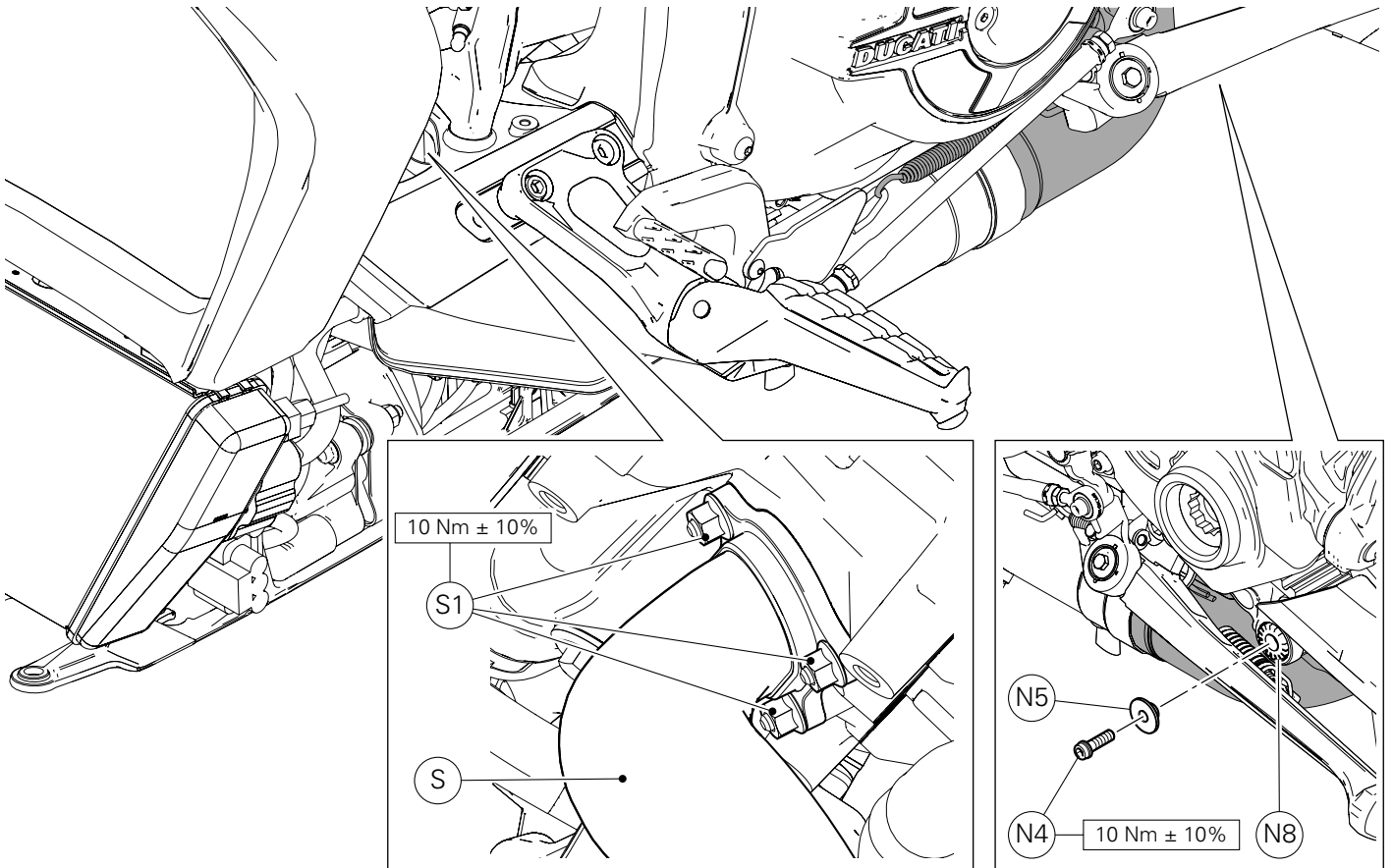

En agissant du côté gauche du motorcycle, insérer l'entretoise (N5) sur le plot antivibratoire (N8) et présenter la vis (N4).

Poser le collecteur d'échappement horizontal (S) sur les goujons et visser les 3 écrous (S1).

Serrer les 3 écrous au couple prescrit.

Serrer la vis (N4) au couple prescrit.

En agissant du côté droit du motorcycle, serrer la vis (N6) et la vis (8) au couple prescrit.

An der linken Seite des Motorrads arbeitend, das Distanzstück (N5) auf den Schwingungsdämpfergummi (N8) fügen, dann die Schraube (N4) ansetzen.

Den Auspuffkrümmer (S) des waagrechten Zylinders auf den Stiftschrauben montieren, dann die 3 Muttern (S1) anschrauben. Die 3 Muttern mit dem angegebenen Anzugsmoment anziehen. Die Schraube (N4) mit dem angegebenen Anzugsmoment anziehen.

An der rechten Seite des Motorrads arbeitend, die Schraube (N6) und die Schraube (8) mit dem angegebenen Anzugsmoment anziehen.

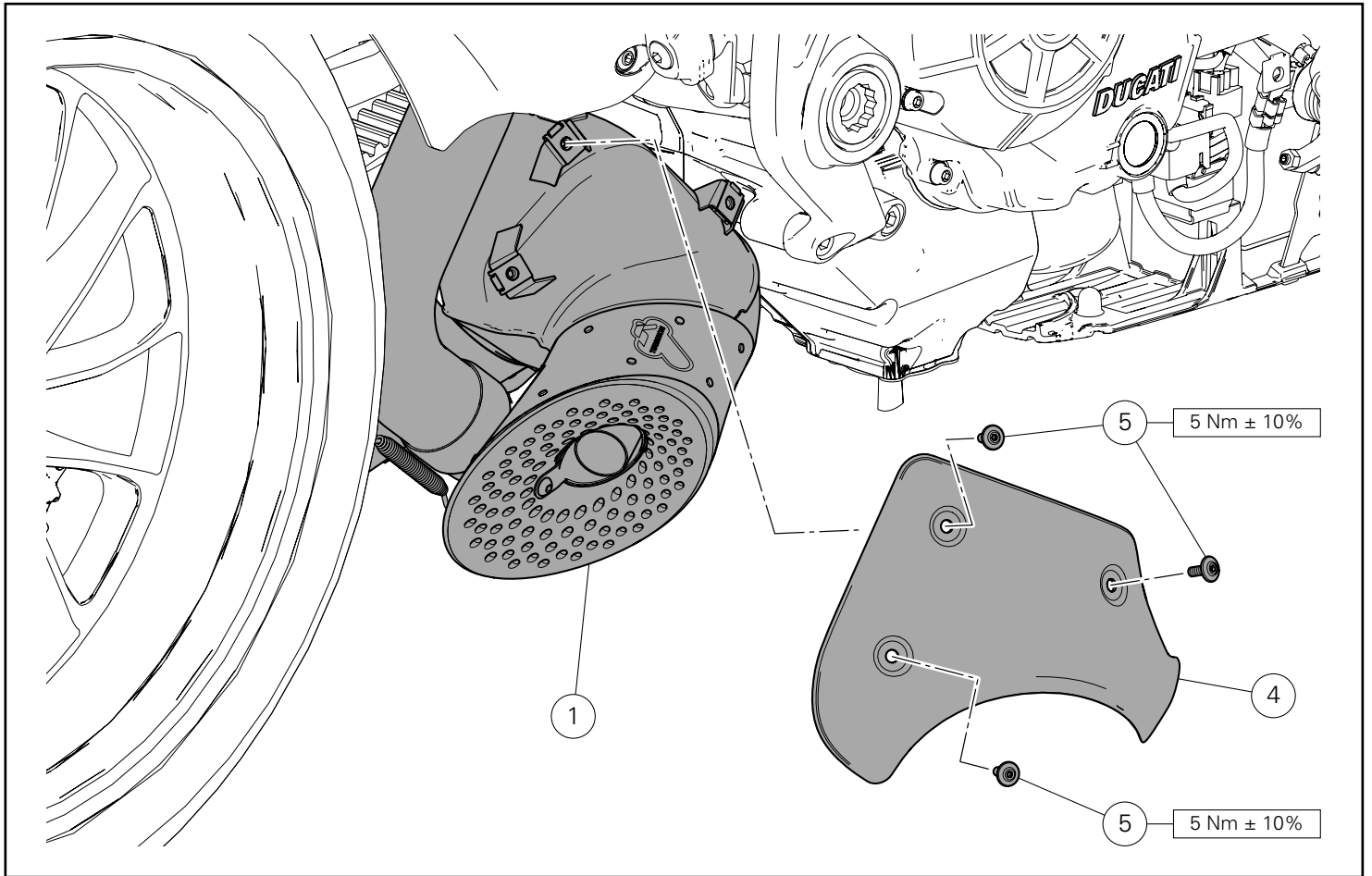

Pose pare-chaaleur silencieux

En agissant du côté droit du motorcycle, positionner le pare-chaaleur (4) sur l'ensemble silencieux (1) et présenter les 3 vis (5).
Serrer les 3 vis (5) au couple prescrit.

Montage des Wärmeschutzes am Schalldämpfer

An der rechten Seite des Motorrads arbeitend, den Wärmeschutz (4) an der Schalldämpfereinheit (1) anordnen, dann die 3 Schrauben (5) ansetzen.
Die 3 Schrauben (5) mit dem angegebenen Anzugmoment anziehen.

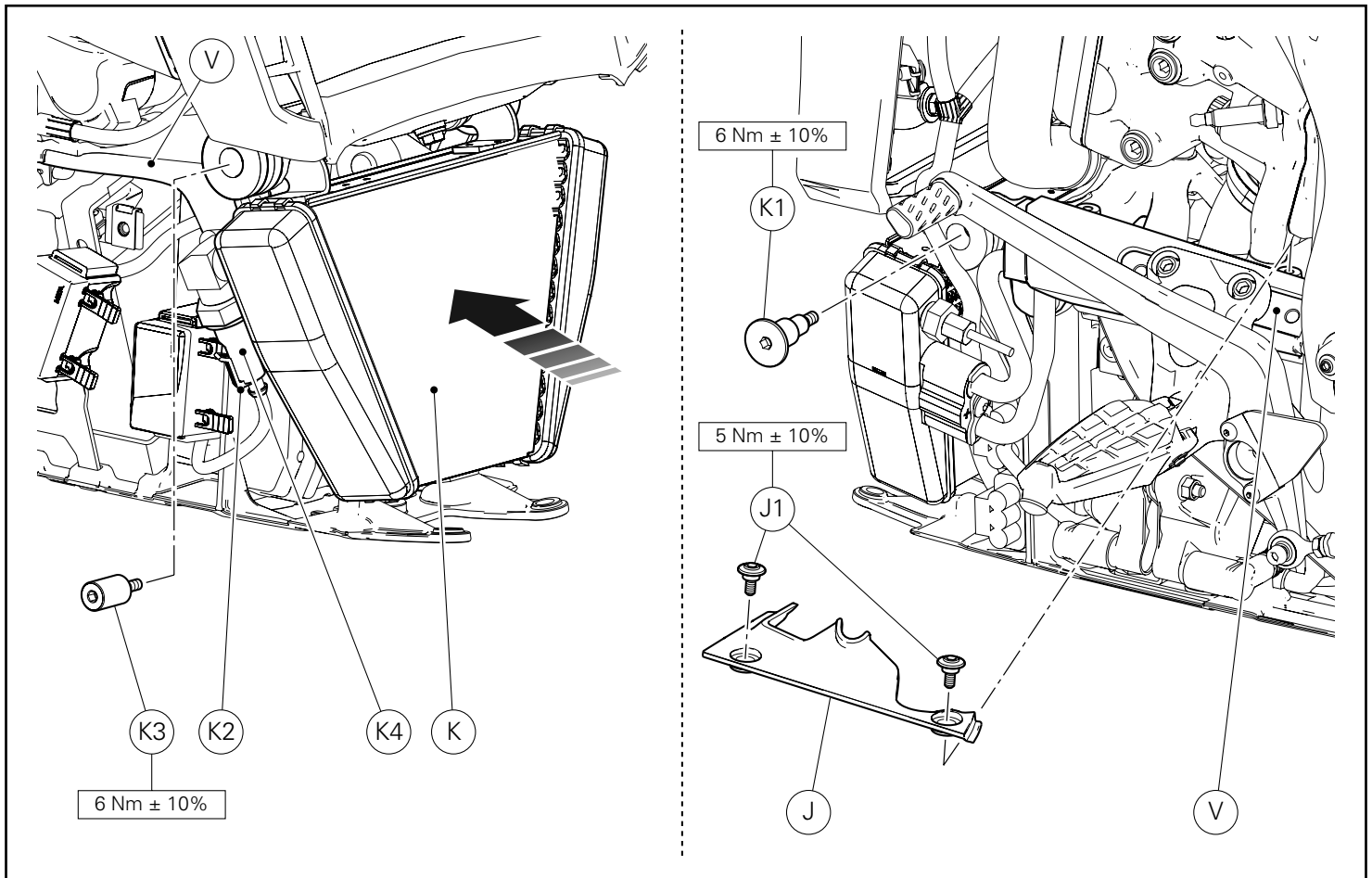

Repose radiateur huile

En agissant du côté droit du motorcycle, repositionner le radiateur huile (K) sur le support radiateurs (V) et présenter l'axe fileté (K3). Serrer l'axe fileté (K3) au couple prescrit. Relier le connecteur sonde de pression huile (K2) au manoccontact radiateur (K4).

En agissant du côté gauche du motorcycle positionner le cache (J) sur le support radiateurs (V) et présenter les 2 vis (J1). Serrer les 2 vis (J1) au couple de serrage prescrit. Présenter la vis (K1) et la serrer au couple prescrit.

Montage des Ölkühlers

An der rechten Seite des Motorrads arbeitend, den Ölkühler (K) erneut am Kühlerhalter (V) anordnen und den Gewindestift (K3) ansetzen. Den Gewindestift (K3) mit dem angegebenen Anzugsmoment anziehen. Den Verbinder des Öldrucksensors (K2) am Druckschalter (K4) des Kühlers anschließen.

An der linken Seite des Motorrads arbeitend, die Abdeckung (J) am Kühlerhalter (V) anordnen, dann die 2 Schrauben (J1) ansetzen. Die 2 Schrauben (J1) mit dem angegebenen Anzugsmoment anziehen. Die Schraube (K1) ansetzen und mit dem angegebenen Anzugsmoment anziehen.

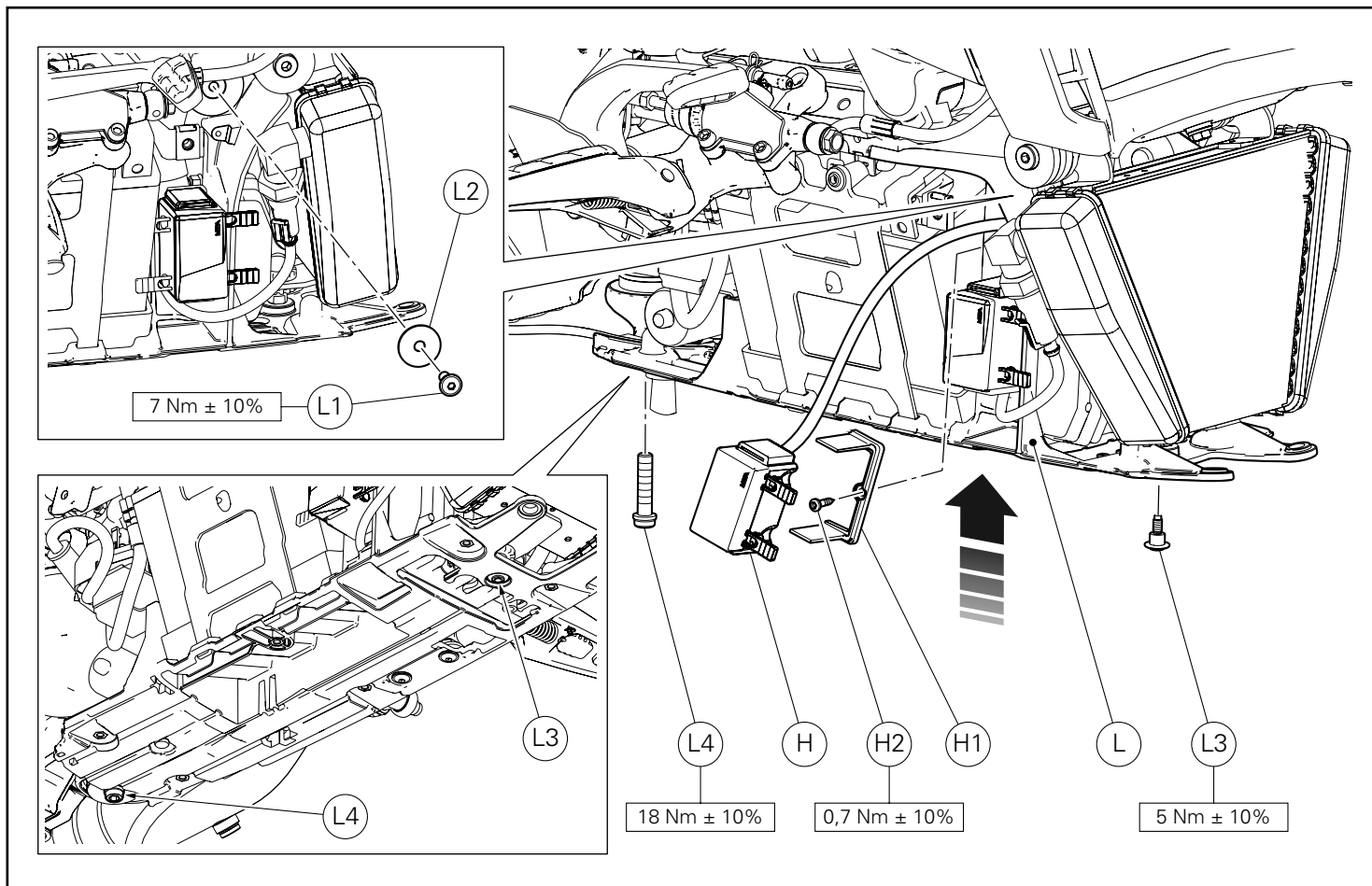

Repose support des composants électriques

En agissant du côté droit du motorcycle, repositionner le support des composants électriques (L) sur le motorcycle, en vérifiant que les câblages ne soient pas écrasés et en faisant attention à ne pas les endommager.

Présenter la vis (L3), la vis (L4).

Serrer la vis (L3), la vis (L4) au couple prescrit.

Présenter la vis (L1) en insérant la rondelle (L2) et la serrer au couple prescrit.

Repositionner la bride (H1) sur le support des composants électriques (L), en l'orientant comme la figure le montre et présenter la vis (H2).

Serrer la vis (H2) au couple prescrit.

Insérer la boîte à fusibles (H) sur la bride (H1).

Montage des Halters der elektrischen Komponenten

An der rechten Seite des Motorrads arbeitend, den Halter der elektrischen Komponenten (L) erneut am Motorrad anordnen, dabei überprüfen, dass die Verkabelungen nicht eingequetscht werden und keine Beschädigungen aufweisen.

Die Schraube (L3) und die Schraube (L4) ansetzen.

Die Schraube (L3) und die Schraube (L4) mit dem angegebenen Anzugsmoment anziehen.

Die Schraube (L1) ansetzen, dann mit der Unterlegscheibe (L2) mit dem angegebenen Anzugsmoment anziehen.

Den Montagebügel (H1) erneut am Halter der elektrischen Komponenten (L) anordnen, dann wie abgebildet ausrichten und die Schraube (H2) ansetzen.

Die Schraube (H2) mit dem angegebenen Anzugsmoment anziehen.

Den Sicherungskasten (H) am Montagebügel (H1) anfügen.

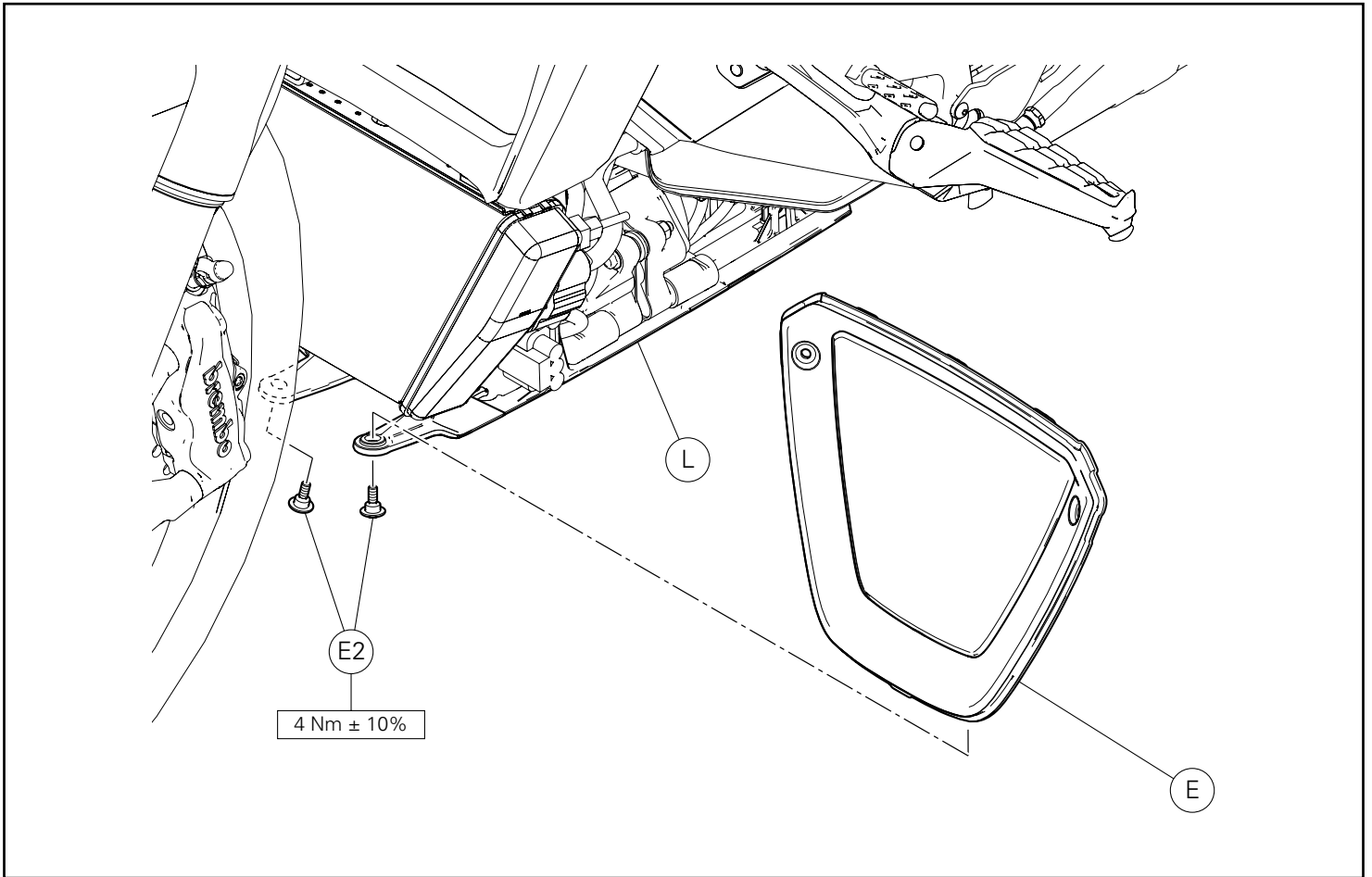

Repose du carter avant

Repositionner le carter central (E) sur le support des composants électriques (L) et présenter les 2 vis (E2).
Serrer les deux vis (E2) au couple prescrit.

Montage des vorderen Bugspoilterteils

Den mittleren Bugspoilterteil (E) erneut am Halter der elektrischen Komponenten (L) anordnen, dann die 2 Schrauben (E2) ansetzen.
Die 2 Schrauben (E2) mit dem angegebenen Anzugsmoment anziehen.

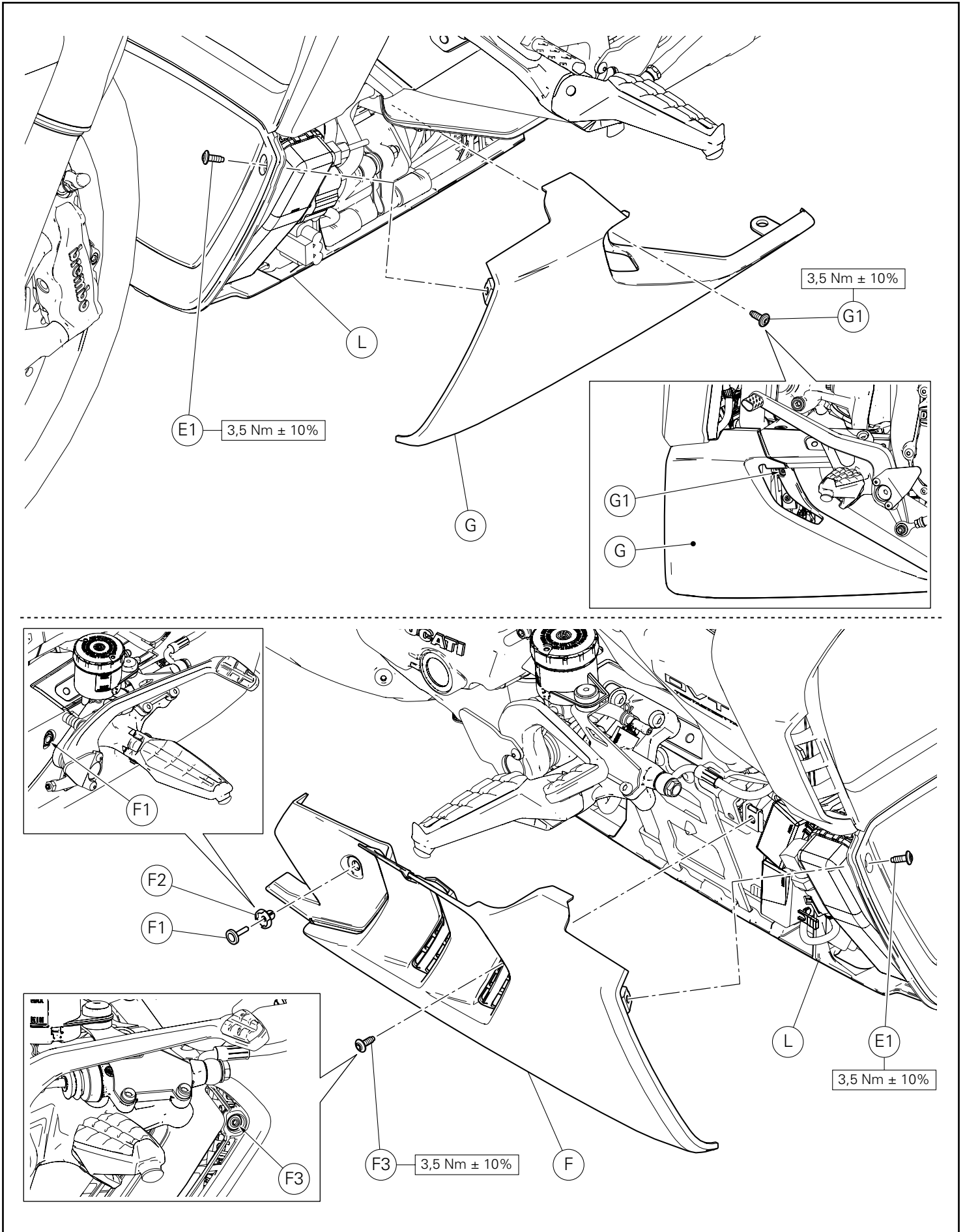

Repose du carter gauche

En agissant du côté gauche du motorcycle, repositionner le carter gauche (G) sur le support des composants électriques (L), présenter la vis (G1) et la vis (E1).

Serrer la vis (G1) et la vis (E1) au couple prescrit.

Repose du carter droit

En agissant du côté droit du motorcycle, repositionner le carter droit (F) sur le support des composants électriques (L), présenter la vis (F3) et la vis (E1).

Introduire la bague (F2) sur le carter droit (F) et ensuite le rivet (F1), comme la figure le montre.

Serrer la vis (F3) et la vis (E1) au couple prescrit.

Montage der linken Bugspoilerhälfte

An der linken Seite des Motorrads arbeitend, die linke Bugspoilerhälfte (G) erneut am Halter der elektrischen Komponenten (L) anordnen, dann die Schraube (G1) und die Schraube (E1) ansetzen.

Die Schraube (G1) und die Schraube (E1) mit dem angegebenen Anzugsmoment anziehen.

Montage der rechten Bugspoilerhälfte

An der rechten Seite des Motorrads arbeitend, die rechte Bugspoilerhälfte (F) erneut am Halter der elektrischen Komponenten (L) anordnen, dann die Schraube (F3) und die Schraube (E1) ansetzen.

Die Buchse (F2) an der rechten Bugspoilerhälfte (F) einfügen, dann die Niete (F1) gemäß Abbildung einfügen.

Die Schraube (F3) und die Schraube (E1) mit dem angegebenen Anzugsmoment anziehen.

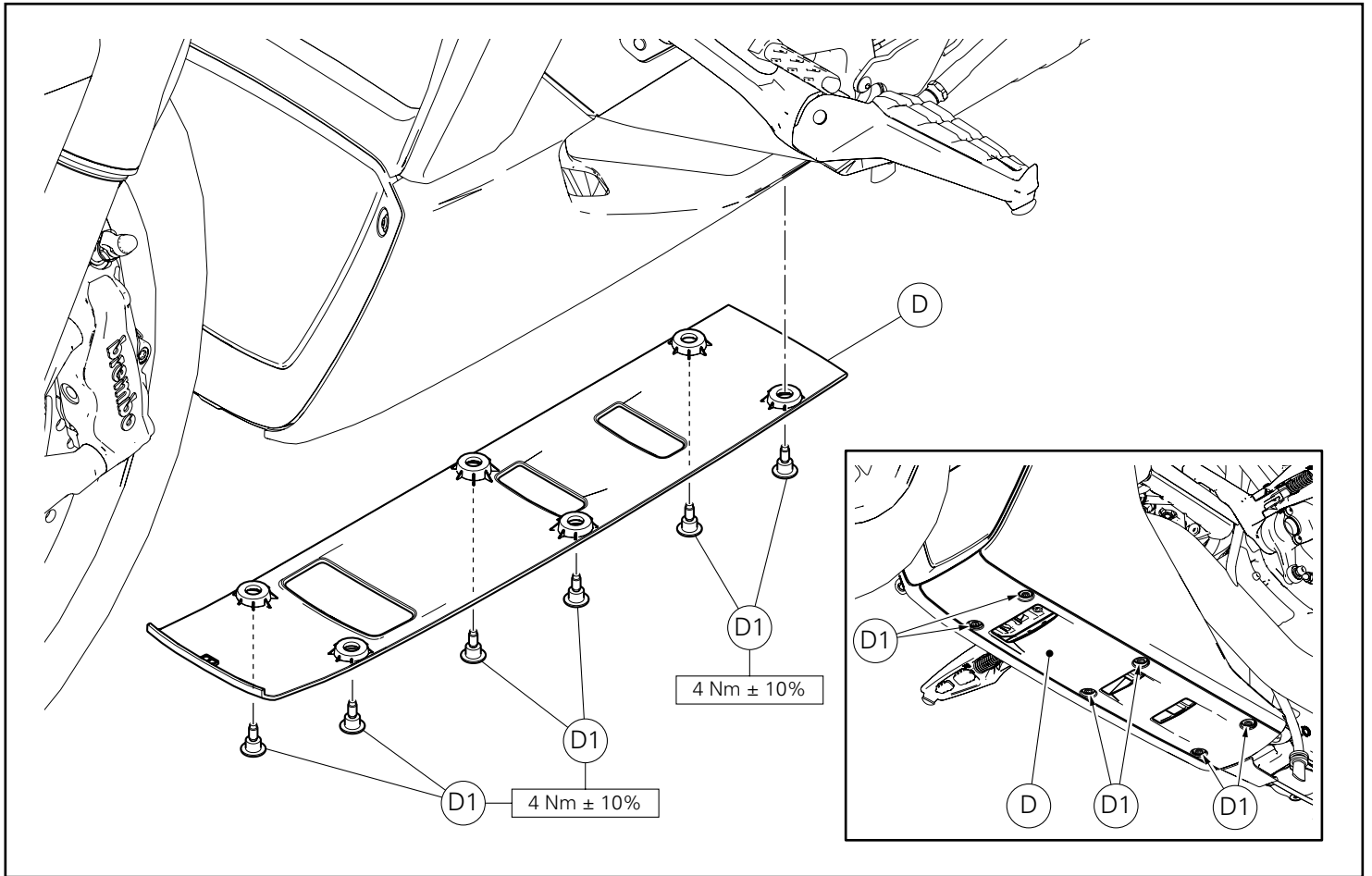

Repose du carter inférieur

En agissant du côté inférieur du motorcycle, repositionner le carter inférieur (D) sur le support des composants électriques (L), présenter les 6 vis (D1).

Serrer les 6 vis (D1) au couple de serrage prescrit.

Montage des unteren Bugspoilerparts

An der Unterseite des Motorrads arbeitend, den unteren Bugspoilerpart (D) am Halter der elektrischen Komponenten (L) anordnen, dann die 6 Schrauben (D1) ansetzen.

Die 6 Schrauben (D1) mit dem angegebenen Anzugmoment anziehen.

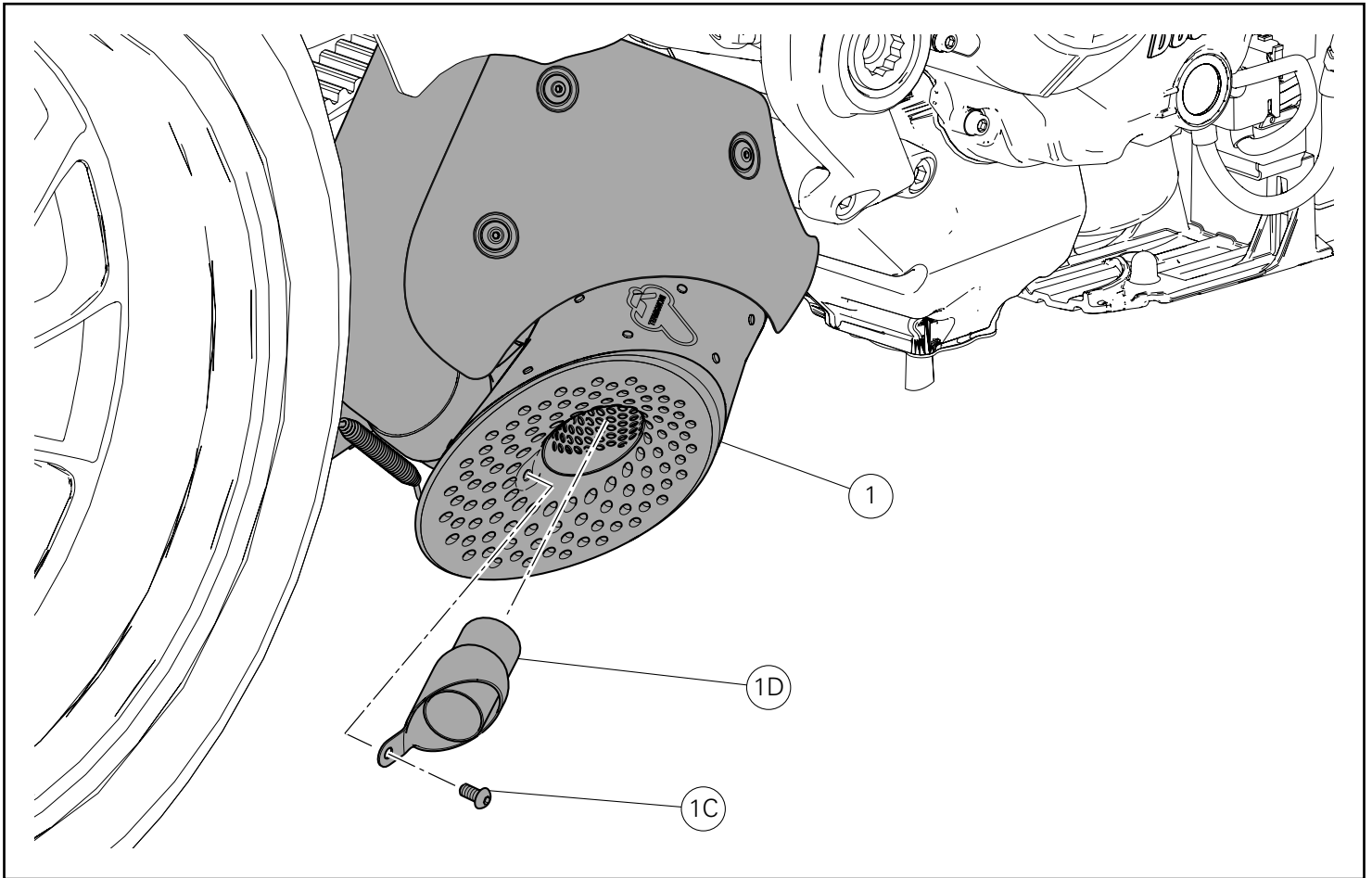

 **Remarques**

Il est possible de déposer le réducteur cranté selon les règles en vigueur, dans les structures transformées en pistes.

Desserrer la vis (1C) et sortir le réducteur de bruit (1D) du silencieux (1) à l'aide d'un crochet approprié.

Répéter la même opération de l'autre côté de l'ensemble silencieux (1).

 **Hinweis**

Der dB-Killer kann den in den sich in Kraft befindlichen Reglements gemäß im Rennstreckeneinsatz abgenommen werden.

Die Schraube (1C) lösen und unter Anwendung eines angemessenen Hakens den Schalldämpfereinsatz (1D) aus dem Schalldämpfer (1) herausziehen.

Denselben Arbeitsschritt an der Seite der Schalldämpfereinheit (1) wiederholen.

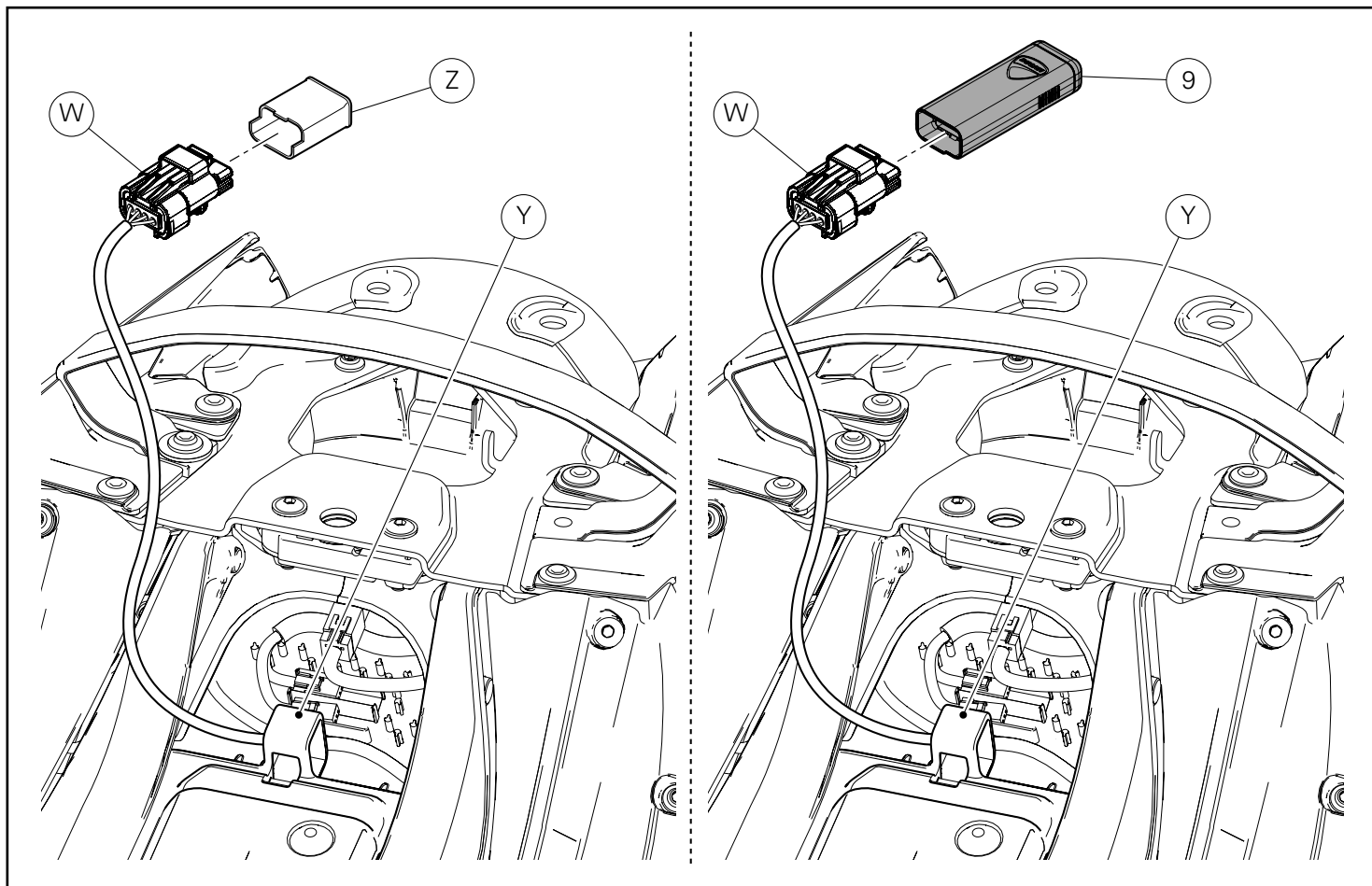

Calibrage centrale commande moteur

Remarques

Le kit silencieux Racing est fourni avec MAP-KEY qui permet de télécharger le réglage de la centrale commande moteur « Performance ».

En agissant dans le compartiment dessous de selle pilote, sortir la goupille (W) du support en caoutchouc (Y).

Débrancher de la fiche (W) le couvercle connecteur (Z).

Relier à la fiche (W) le dispositif d'activation boîtier électronique Racing (map-key) (9).

Important

S'adresser à un Atelier Agréé Ducati pour effectuer le téléchargement. Les modes de chargement réglage figurent sur la circulaire technique SAT 895.

Important

Ne jamais nettoyer le dispositif MAP-KEY avec des détergents agressifs ou des solvants qui peuvent irrémédiablement l'endommager.

Une fois le calibrage du boîtier électronique terminé, débrancher le dispositif d'activation boîtier électronique Racing (map-key) (9) et insérer le couvercle connecteur (Z) dans la fiche (W).
Repositionner la goupille (W) sur le support en caoutchouc (Y).

Kalibrierung des Motorsteuergeräts

Hinweis

Das Kit Racing-Schalldämpfer wird mit dem MAP-KEY geliefert, der das Download der „Performance“-Kalibrierung des Motorsteuergeräts ermöglicht.

Im Bereich unter der Fahrersitzbank den Stecker (W) aus dem Gummihalter (Y) herausziehen.

Die Abdeckung des Verbinders (Z) vom Stecker (W) lösen.

Den Stick des Racing-Mappings (Map-Key) (9) an den Stecker (W) schließen.

Wichtig

Für das Durchführen des Downloads muss man sich an eine Ducati Vertragswerkstatt wenden. Für das Einlesen der Kalibrierung ist das im Technischen Rundschreiben SAT 895 beschriebene Verfahren zu befolgen.

Wichtig

Es ist strikt verboten, die MAP-KEY-Vorrichtung mit aggressiven Reinigungsmitteln oder Lösungsmitteln zu reinigen, da diese dabei in irreparabler Weise beschädigt werden würde.

Nach der Kalibrierung des Steuergeräts, den Stick des Racing-Mappings (Map-Key) (9) abziehen und die Steckerkappe (Z) auf den Stecker (W) fügen.
Den Stecker (W) erneut am Gummihalter (Y) anordnen.

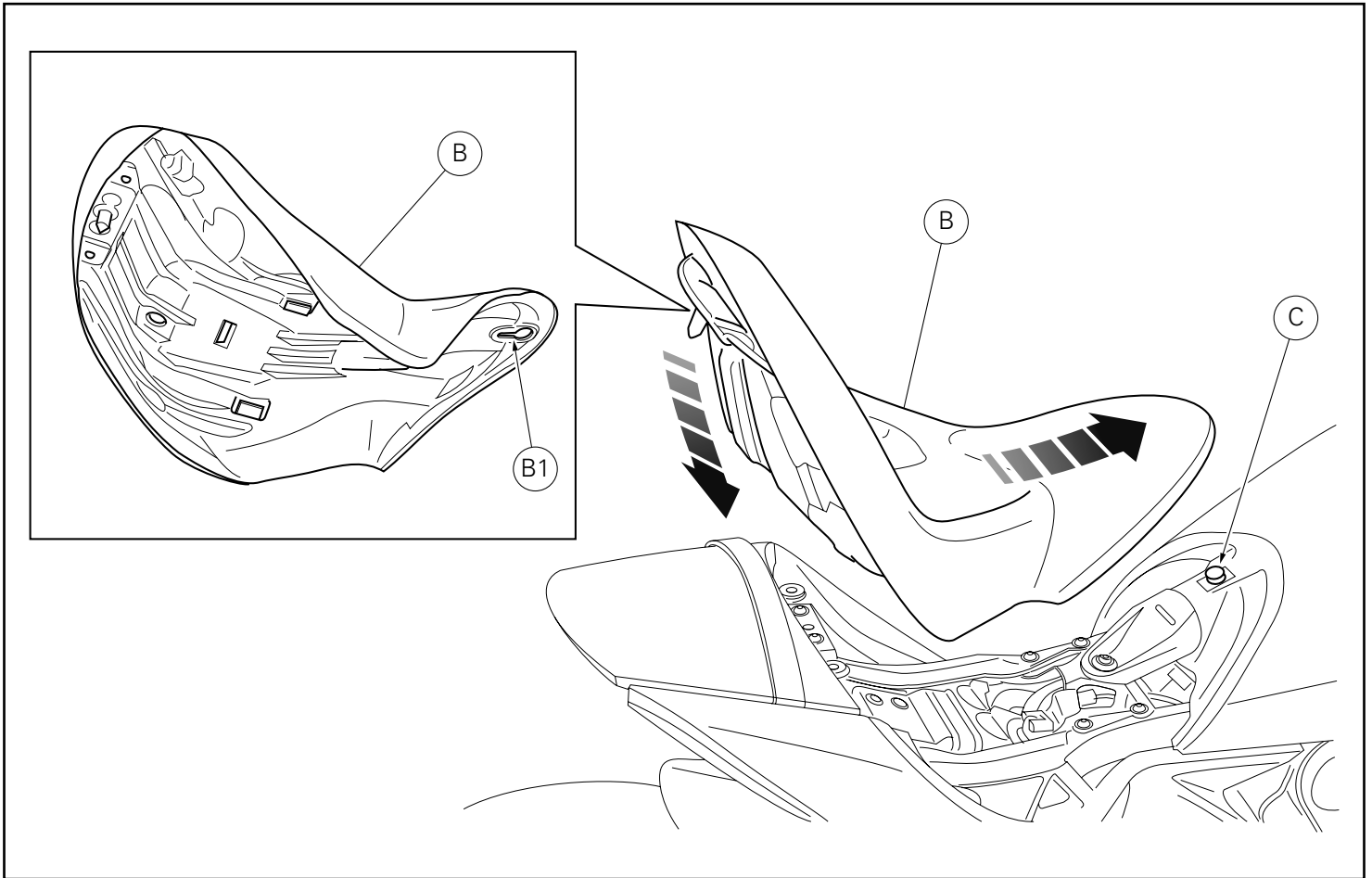

Repose selle pilote

Positionner la selle pilote (B), en introduisant le pivot du réservoir (C) dans le cran (B1) de la selle.

Déplacer vers l'avant du motorcycle la selle (B) jusqu'en butée.

Appuyer sur l'extrémité arrière de la selle (B) jusqu'à ce que l'on entende le déclic du verrou de la serrure.

S'assurer que le bon accrochage est survenu en tirant avec modération la selle du pilote vers le haut.

Sortir la clé de la serrure.

Montage der Fahrersitzbank

Die Fahrersitzbank (B) anordnen und dabei den Bolzen (C) des Tanks in das Langloch (B1) der Sitzbank einfügen.

Die Sitzbank (B) bis auf ihren Anschlag zur Motorradfront schieben.

So lange auf den hinteren Bereich der Sitzbank (B) drücken, bis das Einrasten der Schlossverriegelung zu hören ist.

Sich von der erfolgten und korrekten Verankerung vergewissern, dazu die Fahrersitzbank leicht nach oben ziehen.

Den Schlüssel aus dem Sitzbankschloss abziehen.

Conjunto de escape completo Racing Racing complete exhaust system kit



Símbolos

Para uma leitura rápida e racional, foram utilizados símbolos que evidenciam situações de máxima atenção, conselhos práticos ou simples informações. Preste muita atenção ao significado dos símbolos, pois a sua função é a de evitar a repetição de conceitos técnicos ou de avisos de segurança. Portanto, os símbolos devem ser considerados como verdadeiros "lembretes". Consulte esta página sempre que tiver dúvidas acerca do seu significado.



Atenção

O não cumprimento das instruções mostradas pode criar uma situação de perigo e causar graves lesões pessoais e até mesmo a morte.



Importante

Indica a possibilidade de causar danos ao veículo e/ou aos seus componentes se as instruções mostradas não forem executadas.



Notas

Fornecer informações úteis sobre a operação em curso.

Referências

Os detalhes evidenciados em cinza e com referência numérica (Ex. ①) representam o acessório a ser instalado e os eventuais componentes de montagem fornecidos como kit.

Os detalhes com referência alfabética (Ex. A) representam os componentes originais presentes na moto.

Todas as indicações direita ou esquerda, referem-se ao sentido de marcha da moto.

Advertências gerais



Atenção

As operações mostradas nas páginas a seguir, se não forem executadas com boa técnica, podem prejudicar a segurança do condutor.



Atenção

As operações mostradas nas páginas a seguir, se não forem executadas com boa técnica, podem prejudicar a segurança do condutor.



Notas

Documentação necessária para executar a montagem do Conjunto: MANUAL DE OFICINA, relativo ao modelo de moto em sua posse.



Notas

Caso seja necessária a substituição de um componente do conjunto, consulte o quadro de peças de reposição em anexo.

Symbols

To allow quick and easy consultation, this manual uses graphic symbols to highlight situations in which maximum care is required, as well as practical advice or information.

Pay attention to the meaning of the symbols since they serve to avoid repeating technical concepts or safety warnings throughout the text. The symbols should therefore be seen as real reminders. Please refer to this page whenever in doubt as to their meaning.



Warning

Failure to follow these instructions might give rise to a dangerous situation and provoke severe personal injuries or even death.



Caution

Failure to follow these instructions might cause damages to the vehicle and/or its components.



Notes

Useful information on the procedure being described.

References

Parts highlighted in grey and with a numeric reference (Example ①) are the accessory to be installed and any assembly components supplied with the kit.

Parts with an alphabetic reference (Example A) are the original components fitted on the vehicle.

Any right- or left-hand indication refers to the vehicle direction of travel.

General notes



Warning

Carefully perform the operations on the following pages since they might negatively affect rider safety.



Warning

Carefully perform the operations on the following pages since they might negatively affect rider safety.



Notes

The following documents are necessary for assembling the Kit: WORKSHOP MANUAL of your bike model.



Notes

Should it be necessary to change any kit parts, please refer to the attached spare part table.

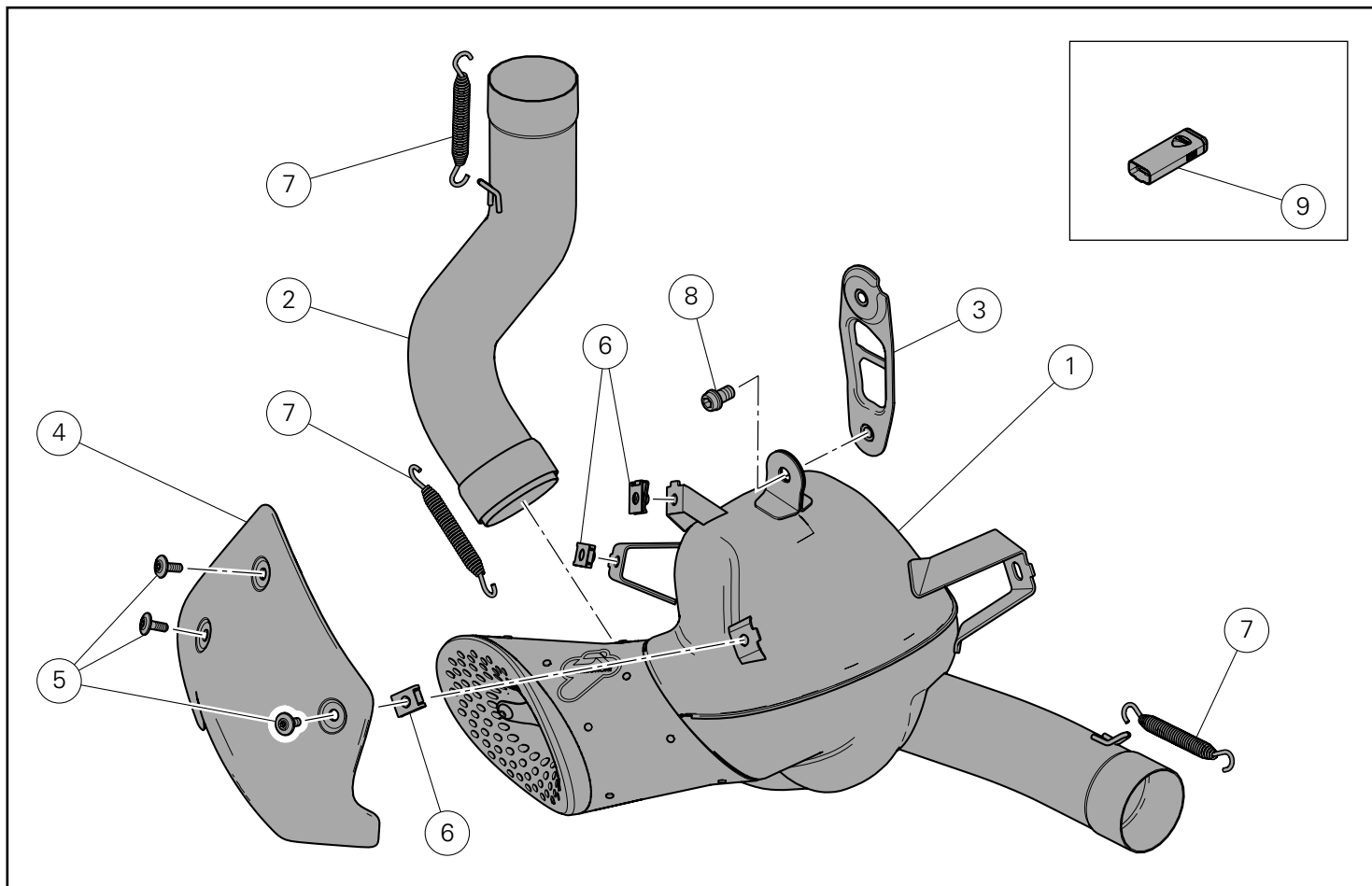

⚠ Atenção

Este kit de escape é para a utilização exclusiva na pista (exemplo: provas desportivas em circuitos). Após a montagem do kit, a moto não pode circular em estradas públicas. O proprietário empenha-se em respeitar as leis e regulamentos em vigor sobre a utilização na pista e sobre as motos de competição.

⚠ Warning

This exhaust kit is for racing use (i.e., closedcourse competition) only. After mounting this exhaust kit, the vehicle cannot be used on public roads. Owner is responsible for compliance with all laws concerning racing use and competition vehicles.

Pos.	Descrição	Description
1	Silenciador	Silencer
2	Coletor vertical	Vertical manifold
3	Braçadeira	Bracket
4	Proteção antic calor	Heat guard
5	Parafuso de cabeça abaulada com sextavado interno M5x14	TBEI screw M5x14
6	Fixação rápida M5	Quick-release M5
7	Mola	Spring
8	Parafuso de cabeça cilíndrica flangeada com sextavado interno M8x14	TCEIF screw M8x14
9	DDS map key	DDS Map key

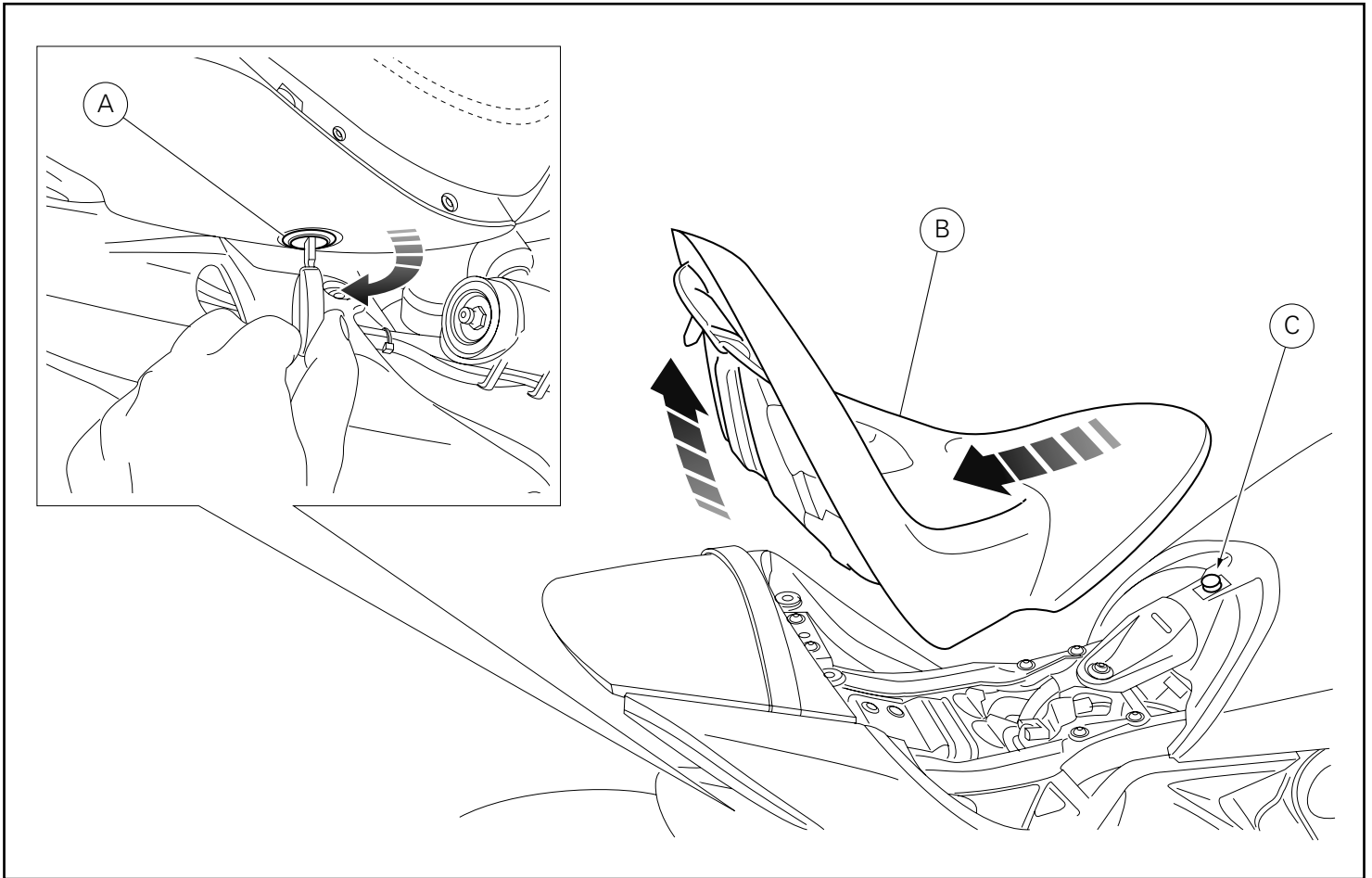

Desmontagem dos componentes originais

Atenção

O motor e as partes do sistema de escape ficam muito quentes com o uso da moto, permanecendo quentes por muito tempo mesmo depois de o motor ter sido desligado. Para manusear estas partes, use luvas para a proteção térmica ou espere que estejam bem frias.

Atenção

O sistema de escape pode estar quente, mesmo depois de o motor ter sido desligado; tome muito cuidado para que nenhuma parte do corpo entre em contacto com o sistema de escape e para não estacionar o veículo perto de materiais inflamáveis (como madeira, folhas, etc.).

Dépose selle pilote

Insérer la clé dans la serrure (A) et la tourner dans le sens des aiguilles d'une montre jusqu'au dé clic du crochet de la selle pilote (B).

Sortir la selle (B) du pivot du réservoir (C), en la tirant vers l'arrière et en même temps vers le haut.

Removing the original components

Warning

The engine and exhaust parts become hot when the motorcycle engine is running and will stay hot for some time after the engine has been stopped.

Wear heat-resistant gloves before handling these components or allow the engine and exhaust system to cool down before proceeding.

Warning

The exhaust system might be hot, even after engine is switched OFF; pay particular attention not to touch exhaust system with any body part and do not park the motorcycle next to inflammable material (wood, leaves etc.).

Removing the rider seat

Insert the key into the lock (A) and turn it clockwise until the rider seat catch (B) disengages with an audible click.

Remove seat (B) from tank pin (C), by pulling it backwards and upwards at the same time.

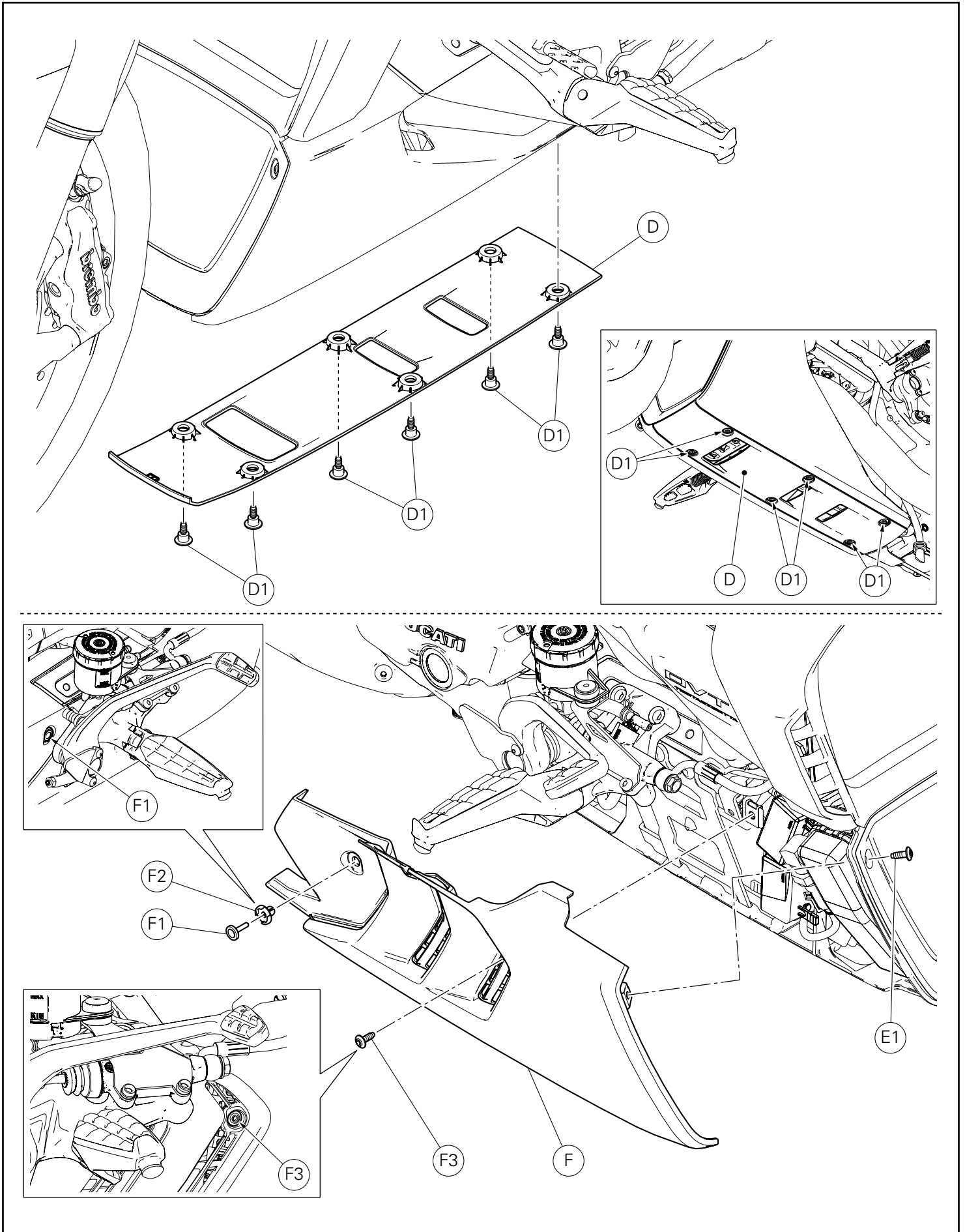

Desmontagem da ponteira inferior

Atuando no lado inferior da moto, desatarraxe os 6 parafusos (D1) e remova a ponteira inferior (D).

Desmontagem da ponteira direita

Atuando no lado direito da moto, desatarraxe o parafuso (E1).
Remova o rebite (F1) e o casquilho (F2).
Desatarraxe o parafuso (F3) e remova a ponteira direita (F).

Removing the lower lug

Working on motorcycle bottom side, loosen no.6 screws (D1) and remove lower lug (D).

Removing the RH side lug

Working on the right side of the motorcycle, loosen the screw (E1).
Remove rivet (F1) and bushing (F2).
Loosen screw (F3) and remove RH side lug (F).

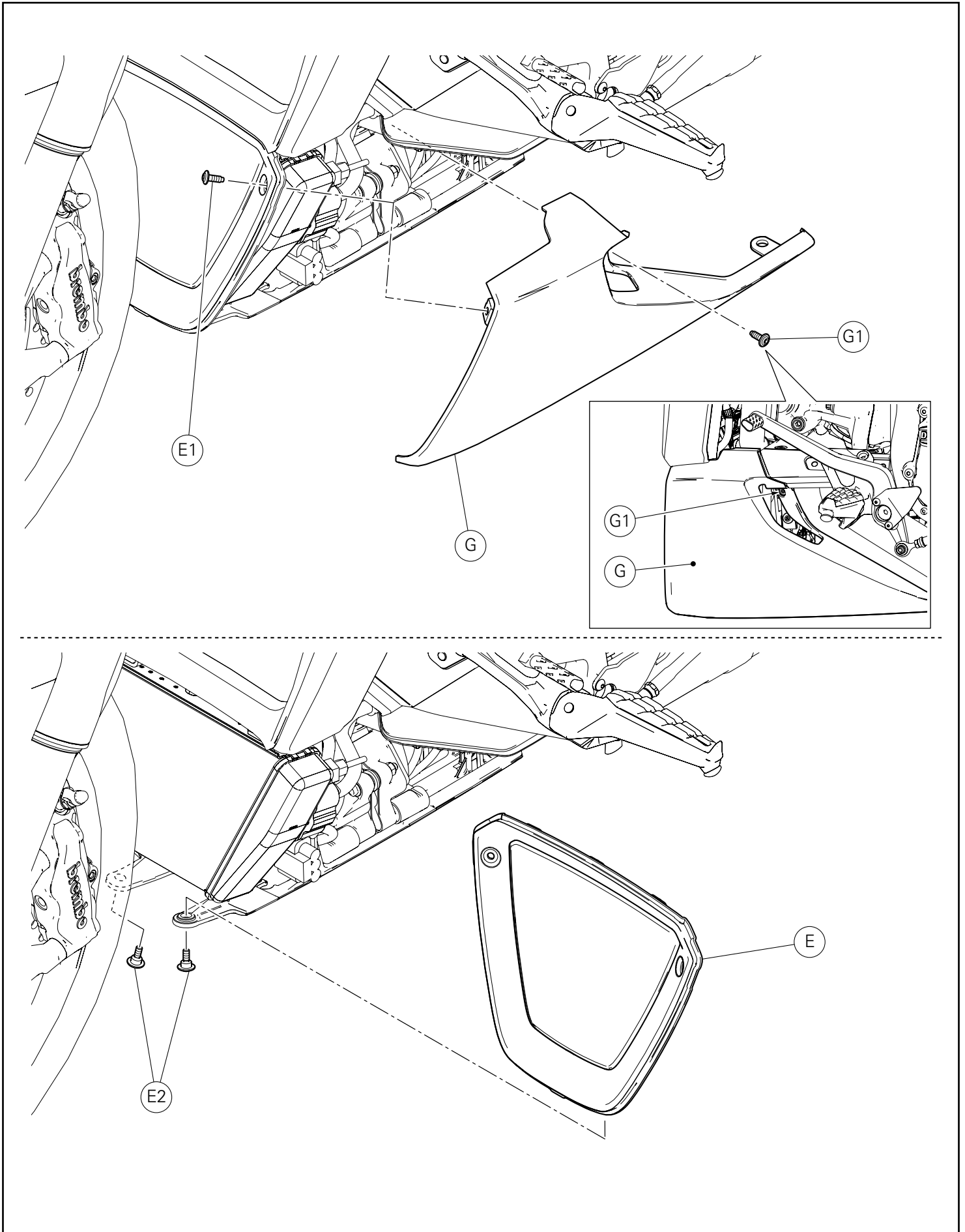

Desmontagem da ponteira esquerda

Atuando no lado esquerdo da moto, desatarraxe o parafuso (E1).
Desatarraxe o parafuso (G1) e remova a ponteira esquerda (G).

Desmontagem da ponteira dianteira

Desatarraxe os 2 parafusos (E2) e remova a ponteira dianteira (E).

Removing the LH side lug

Working on the left side of the motorcycle, loosen the screw (E1).
Loosen screw (G1) and remove LH side lug (G).

Removing the front lug

Loosen no.2 screws (E2) and remove front lug (E).

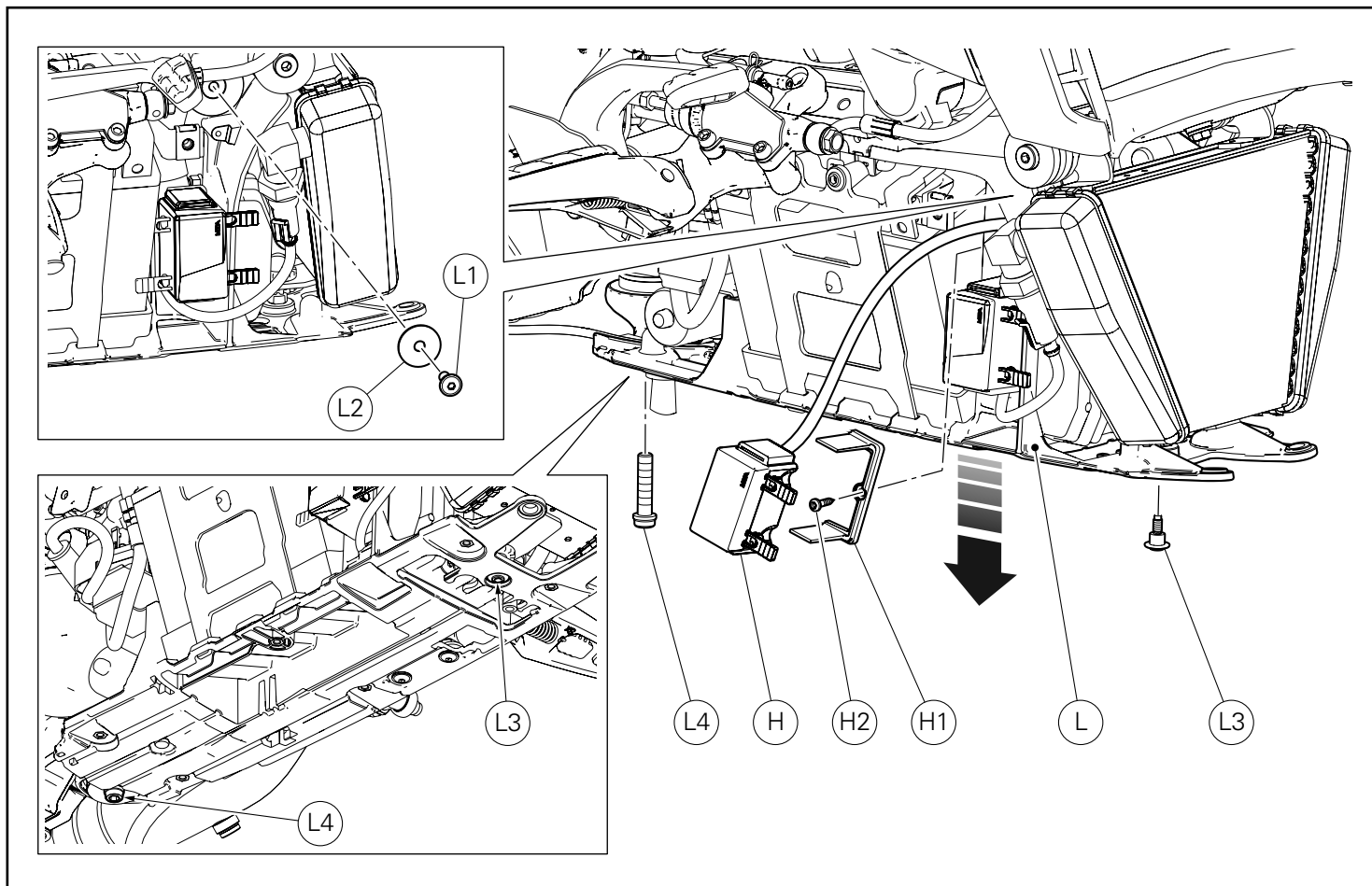

Desmontagem do suporte dos componentes elétricos

Retire a caixa de fusíveis (H) pela braçadeira (H1).

Notas

O comprimento do cabo da caixa de fusíveis (H) representado na figura deve ser considerado puramente indicativo.

Desatarraxe o parafuso (H2) e remova a braçadeira (H1).
Desatarraxe e recupere o parafuso (L1) com anilha (L2).
Desatarraxe o parafuso (L3), o parafuso (L4) e desloque para baixo o suporte dos componentes elétricos (L), apoiando-o de modo adequado, prestando atenção para não danificar as cablagens.

Removing the electrical component support

Slide out the fuse box (H) from bracket (H1).

Notes

The length of the fuse box (H) cable shown in the figure is to be considered purely indicative.

Loosen screw (H2) and remove bracket (H1).
Loosen and remove screw (L1) with washer (L2).
Loosen screw (L3), screw (L4) and move down the electrical component support (L), while duly supporting it, and making sure not to damage the wiring harness.

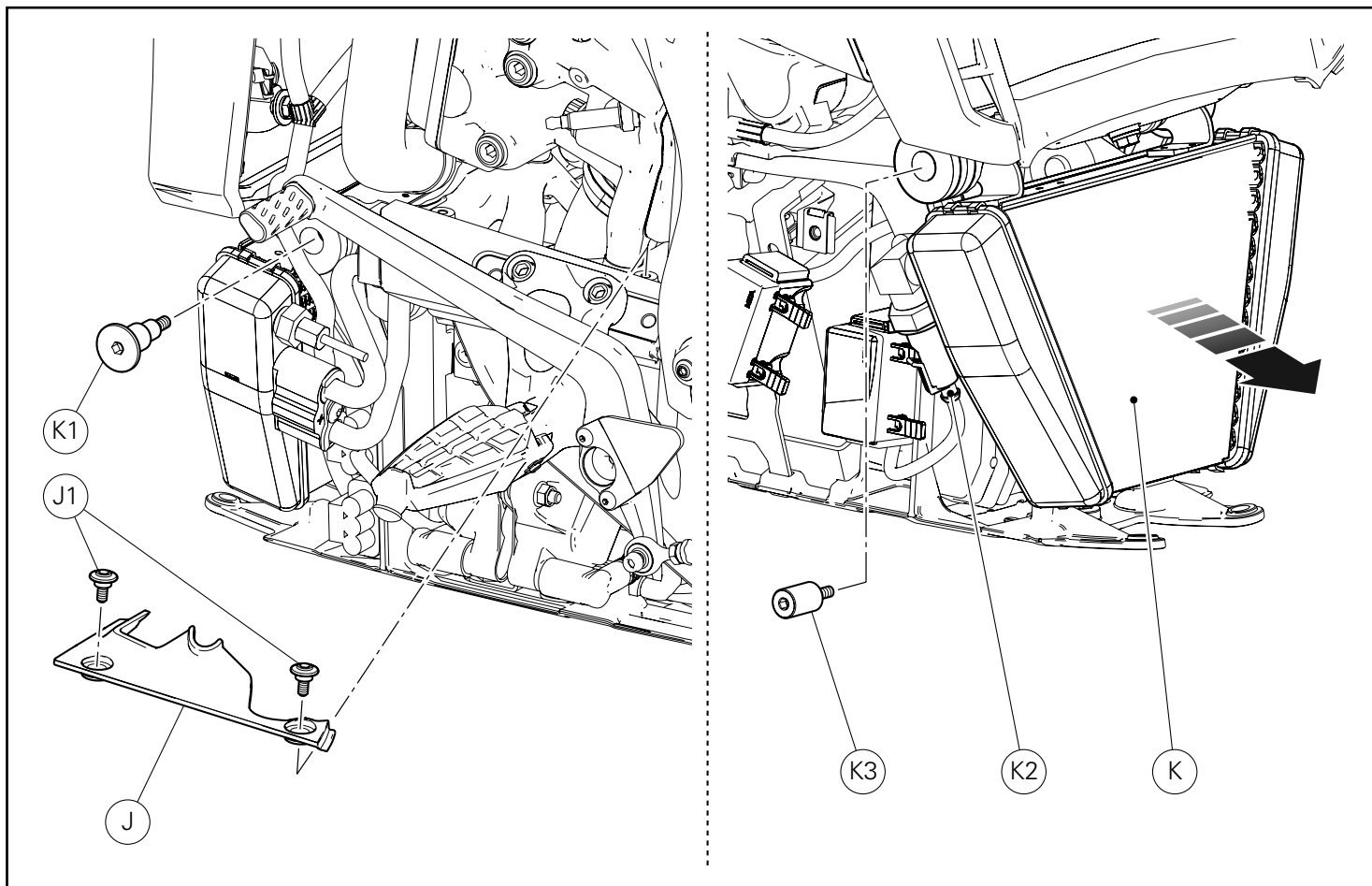

Desmontagem do radiador de óleo

Atuando no lado esquerdo da moto, desatarraxe o parafuso (K1).
Desatarraxe os 2 parafusos (J1) e remova a cobertura (J).
Atuando do lado direito da moto, desligue o conector do sensor de pressão do óleo (K2).
Desatarraxe o perno roscado (K3) e desloque para a parte dianteira da moto o radiador de óleo (K).

Removing the oil cooler

Working on the left side of the motorcycle, loosen the screw (K1).
Unscrew the no.2 screws (J1) and remove covers (J).
Working on the right side of the motorcycle, disconnect oil pressure sensor connector (K2).
Loosen threaded pin (K3) and move oil cooler (K) towards bike front end.

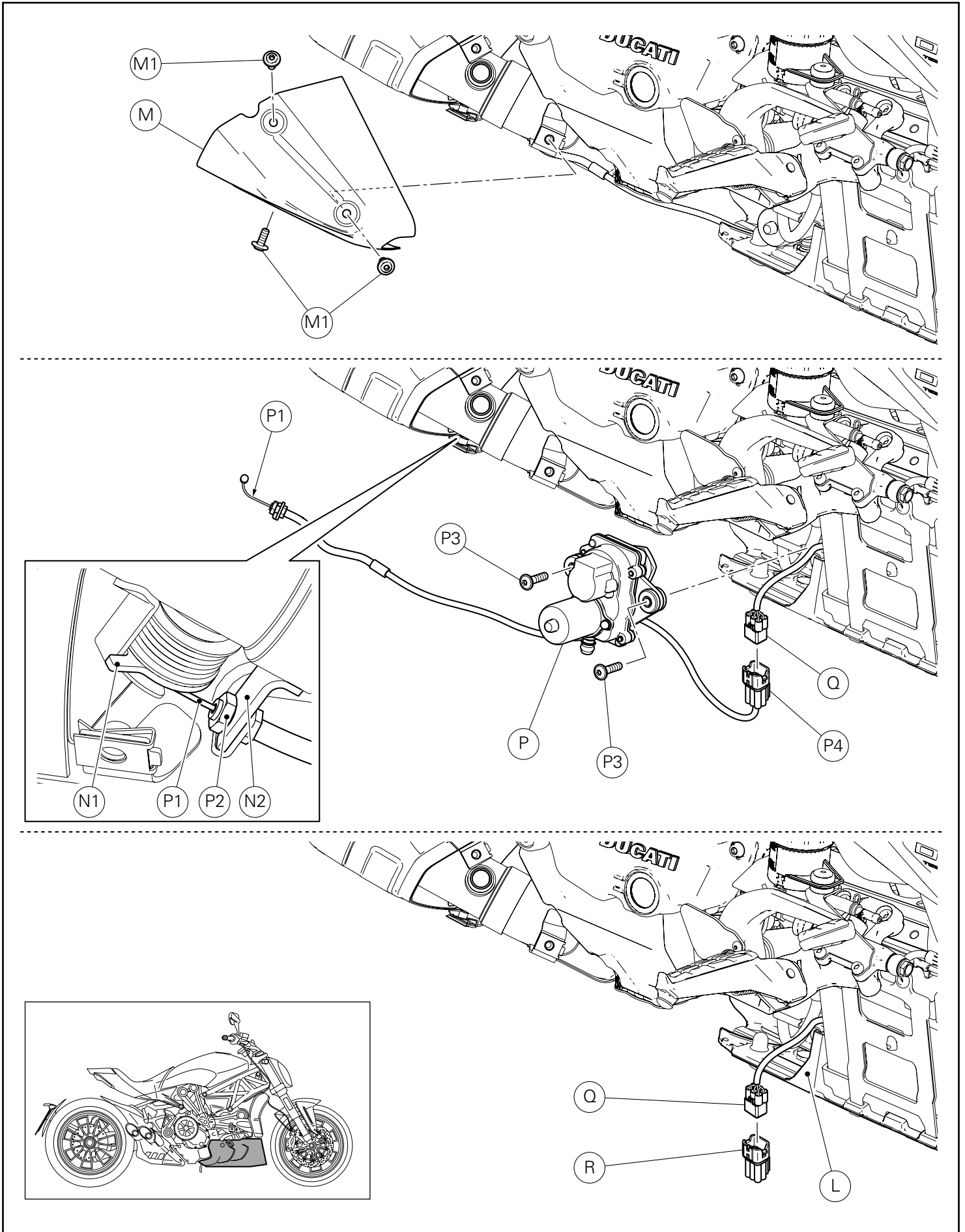

Desmontagem do grupo do motor da válvula de escape

Atuando no lado direito da moto, desatarraxe os 3 parafusos (M1) e remova a cobertura (M).

Rode a polia (N1) da válvula de escape, para facilitar a saída do cabo de comando (P1).

Retire o cabo de comando (P1) pela polia (N1).

Desatarraxe a porca (P2).

Liberte o cabo do comando (P1) pela placa (N2).

Desatarraxe os 2 parafusos (P3) e remova o motor da válvula de escape (P).

Desligue a tomada do motor da válvula de escape (P4) pela ficha da ramificação da cablagem principal (Q).

Ligue a tampa (R), não fornecida com o conjunto, à ficha da ramificação da cablagem principal (Q).

Posicione o cabo da ramificação da cablagem principal dentro do suporte dos componentes elétricos (L).

Removing the exhaust valve motor unit

Working on motorcycle right hand side, loosen no.3 screws (M1) and remove cover (M).

Rotate pulley (N1) of exhaust valve in order to help control cable (P1) disengagement.

Slide control cable (P1) out of pulley (N1).

Loosen nut (P2).

Release control cable (P1) from plate (N2).

Unscrew the no.2 screws (P3) and remove exhaust valve motor (P).

Disconnect exhaust valve motor connector (P4) from main wiring harness counterpart (Q).

Connect cap (R), not supplied in the kit, to main wiring harness plug (Q).

Set main wiring harness cable inside the electrical component support (L).

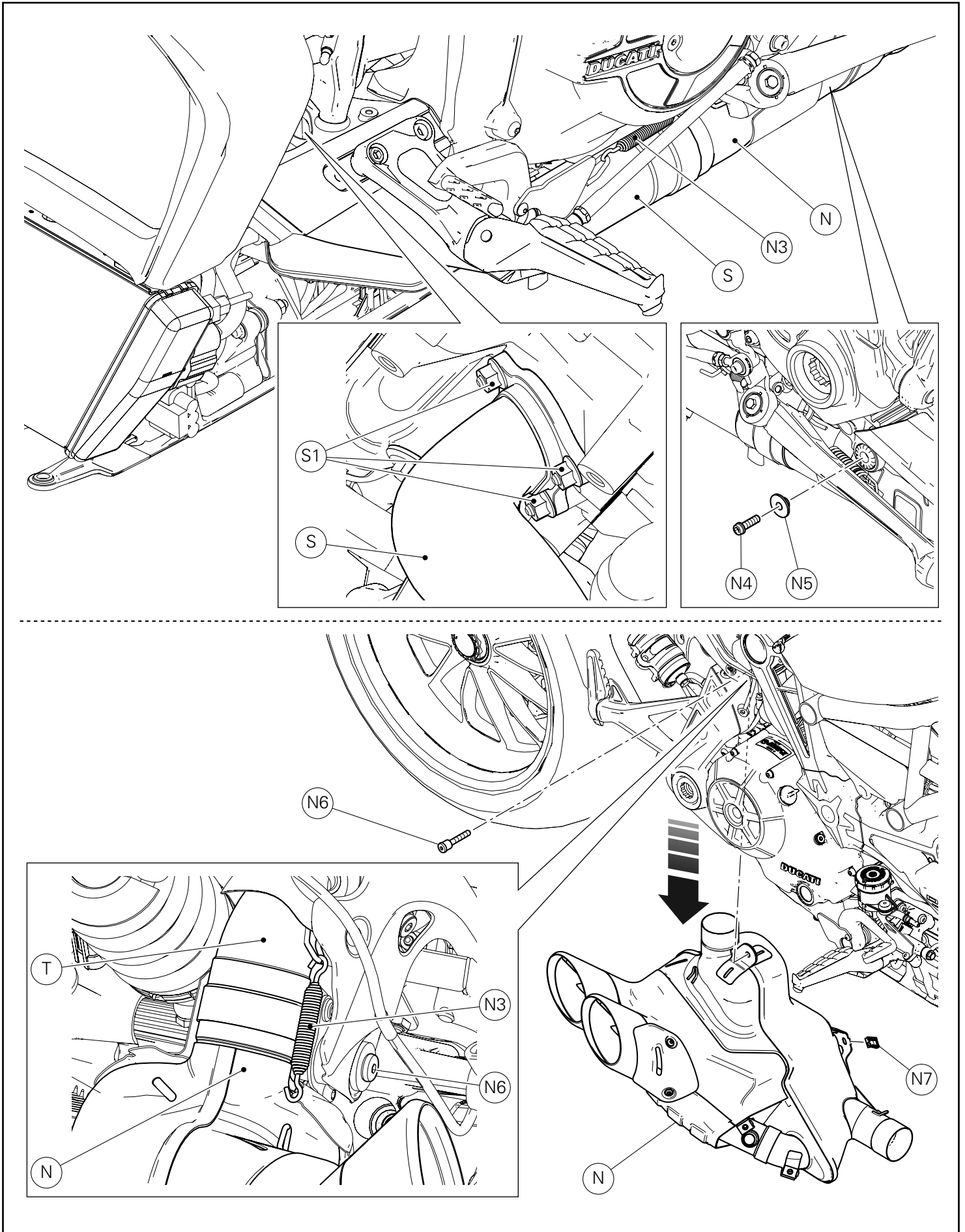

Desmontagem do grupo de escape

Atuando no lado esquerdo da moto, remova a mola (N3) de ligação entre o grupo do compensador (N) e o coletor de escape horizontal (S), utilizando um esticador de molas disponível no comércio.

Desatarraxe as 3 porcas (S1) e retire o coletor de escape horizontal pelos prisioneiros.



Importante

Apoie adequadamente num suporte o coletor de escape horizontal (S), para evitar danificar o cabo da sonda lambda.

Desatarraxe e recupere o parafuso (N4) e remova o espaçador (N5).

Atuando no lado direito da moto, remova a mola (N3) de ligação entre o grupo do compensador (N) e o coletor de escape vertical (T), utilizando um esticador de molas disponível no comércio.

Desatarraxe o parafuso (N6) e remova para baixo o grupo do compensador (N).

Remova e recupere o clip (N7) pelo grupo do compensador (N).

Removing the exhaust system

Working on the left side of the motorcycle, remove spring (N3) connecting collector box unit (N) and horizontal exhaust pipe (S), using a standard spring puller.

Loosen no.3 nuts (S1) and slide out horizontal exhaust pipe from stud bolts.



Caution

Adequately support horizontal exhaust manifold (S) to avoid damaging the lambda sensor cable.

Loosen and keep screw (N4) and remove spacer (N5).

Working on the right side of the motorcycle, remove spring (N3) connecting collector box unit (N) and vertical exhaust pipe (T), using a standard spring puller.

Loosen screw (N6) and remove collector box (N) by sliding it down. Remove clip (N7) from collector box unit (N) and keep it.

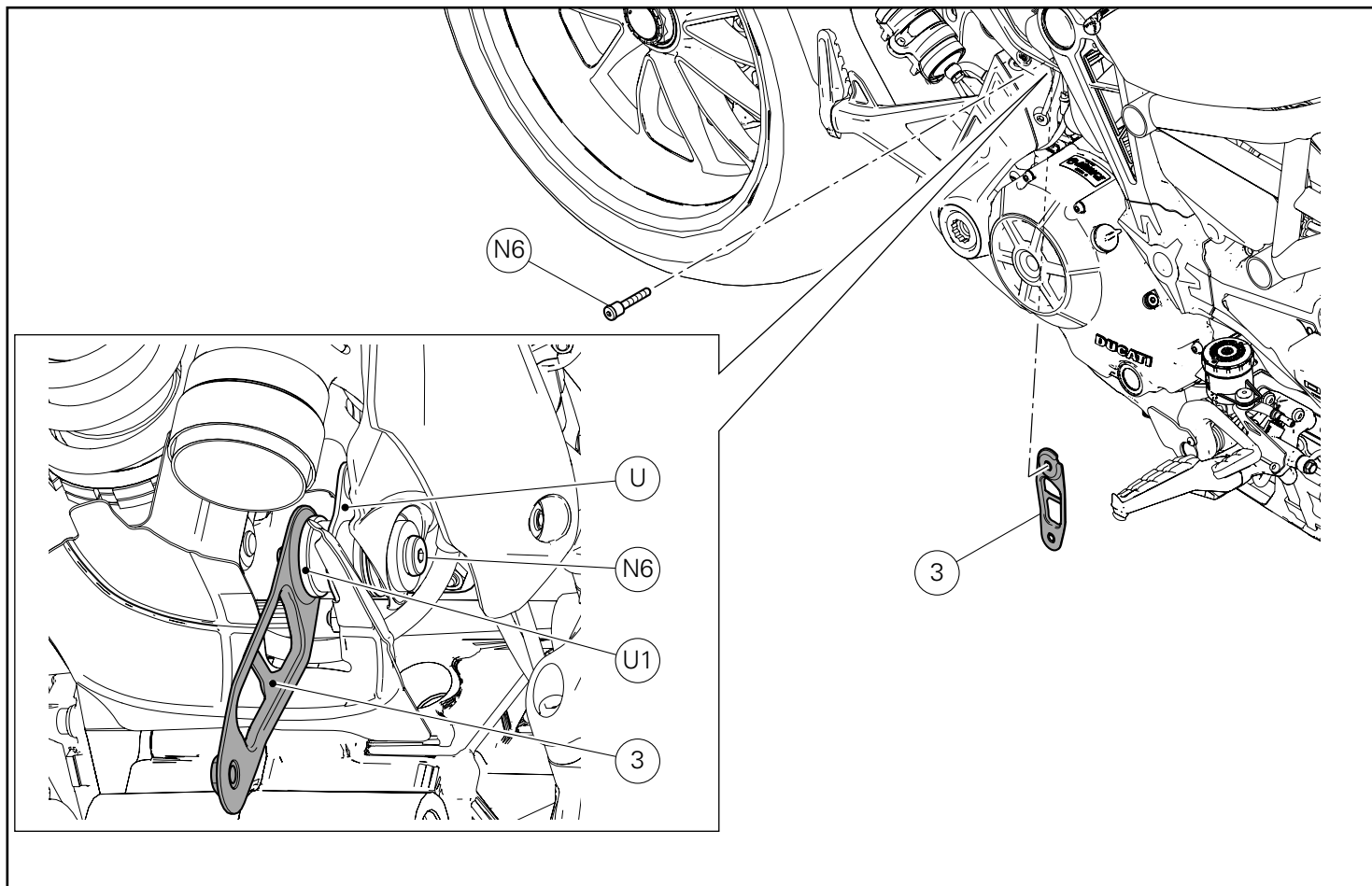

Montagem dos componentes



Importante

Verifique, antes da montagem, se todos os componentes estão limpos e em perfeito estado.

Adote todas as precauções necessárias para evitar danificar qualquer peça com a qual deve trabalhar.

Montagem do suporte



Importante

Verifique se a borracha antivibrações (U1) está montada no suporte do compensador (U).

Atuando no lado direito da moto, posicione a braçadeira (3) na parte interna do suporte do compensador (U), orientando-a como mostrado na figura, e encoste o parafuso (N6).

Kit installation



Caution

Check that all components are clean and in perfect condition before installation.

Adopt any precaution necessary to avoid damages to any part of the motorcycle you are working on.

Installing the bracket



Caution

Ensure that vibration damper (U1) is installed to the collector box support (U).

Working on the right side of the motorcycle, fit bracket (3) on the inside of collector box support (U), aiming it as shown in the figure, then start screw (N6).

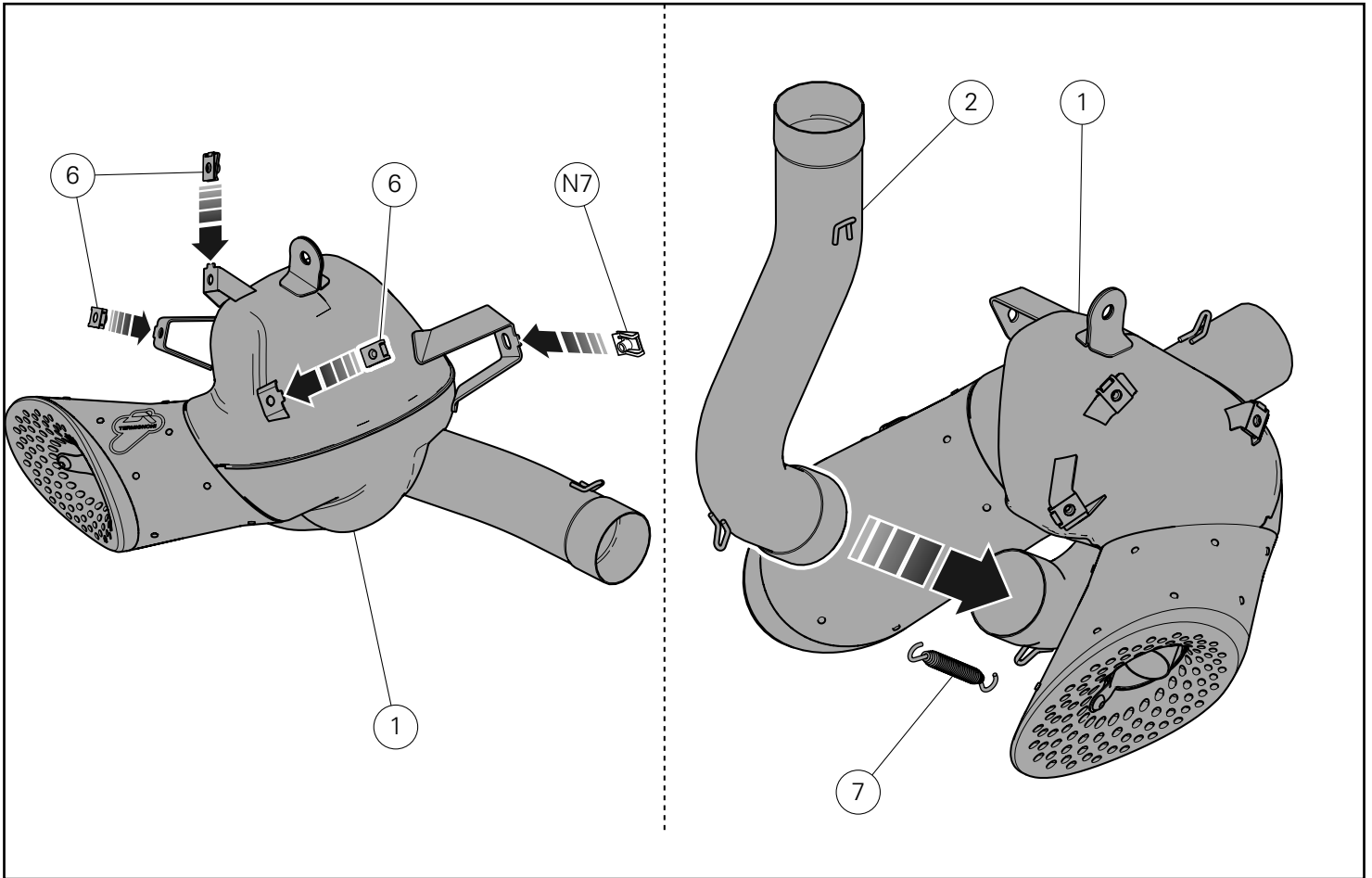

Pré-montagem do grupo de escape Racing

Monte o clip original (N7) e os 3 clips (6) no silenciador (1).

Monte o coletor vertical (2), encostando-o no silenciador (1), orientando-o no modo vertical, como mostrado na figura. Monte a mola (7) de ligação entre o coletor (2) e o silenciador (1), utilizando um esticador de molas disponível no comércio.

Pre-assembly of Racing exhaust system

Install the original clip (N7) and the no.3 clips (6) onto silencer (1).

Install the vertical pipe (2), setting it fully home against silencer (1), aimed in vertical, as shown in the figure. Install spring (7) connecting pipe (2) and silencer (1), using a standard spring puller.

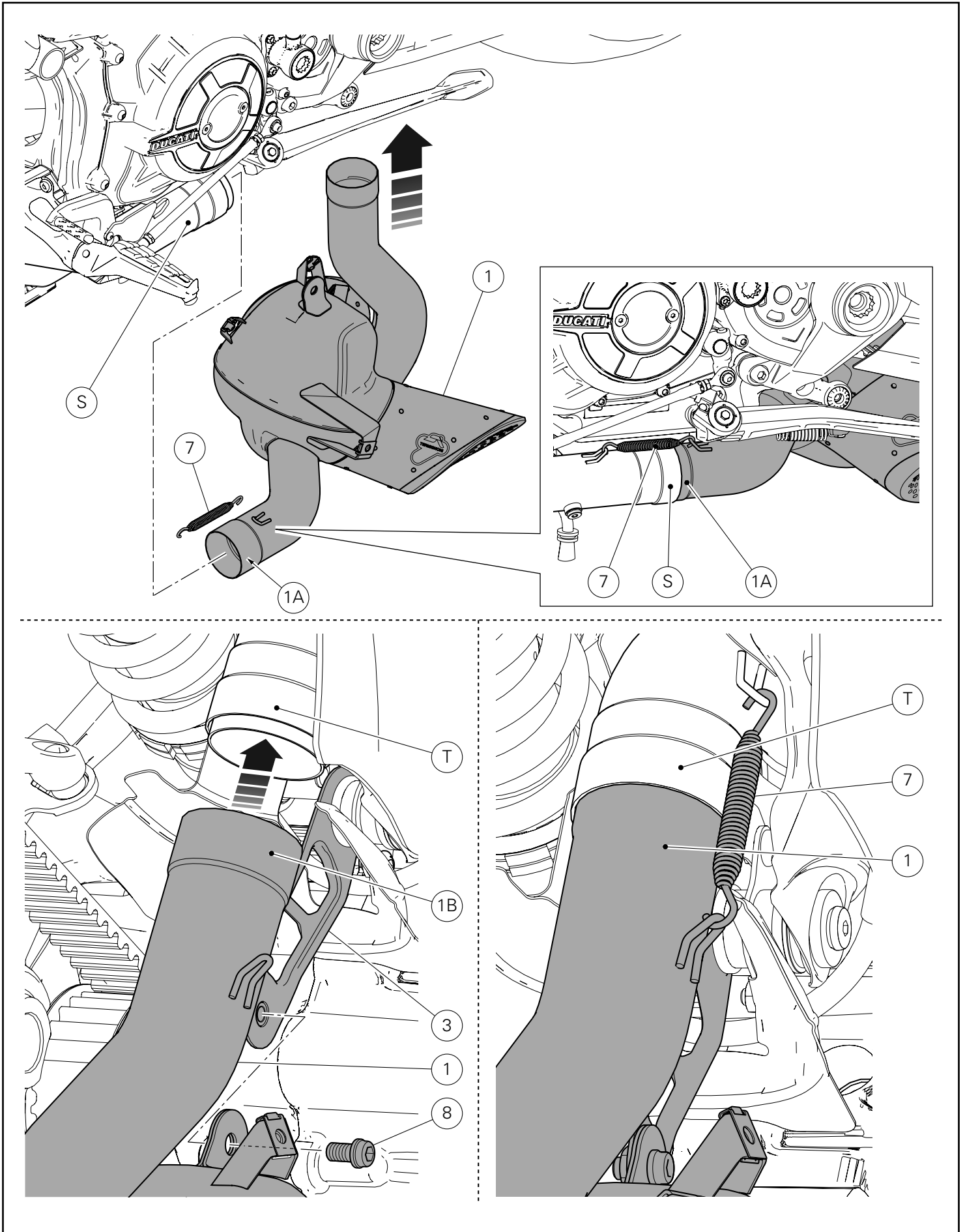

Montagem do grupo de escape Racing

Monte o grupo de escape (1) na moto, inserindo até o fundo o coletor do silenciador (1A) no coletor de escape horizontal (S). Monte a mola (7) de ligação entre o grupo do silenciador (1) e o coletor de escape horizontal (S), utilizando um esticador de molas disponível no comércio.

Insira até o fundo o coletor do silenciador (1B) no coletor de escape vertical (T).

Encoste o parafuso (8) de fixação do grupo do silenciador na braçadeira (3).

Monte a mola (7) de ligação entre o grupo do silenciador (1) e o coletor de escape vertical (T), utilizando um esticador de molas disponível no comércio.

Installing the Racing exhaust system

Install the exhaust system (1) to the motorcycle, fitting silencer pipe (1A) fully home against horizontal pipe (S).

Install spring (7) connecting silencer unit (1) and horizontal exhaust pipe (S), using a standard spring puller.

Fit silencer pipe (1B) fully home against vertical exhaust pipe (T).

Start screw (8) securing silencer unit to bracket (3).

Install spring (7) connecting silencer unit (1) and vertical exhaust pipe (T), using a standard spring puller.

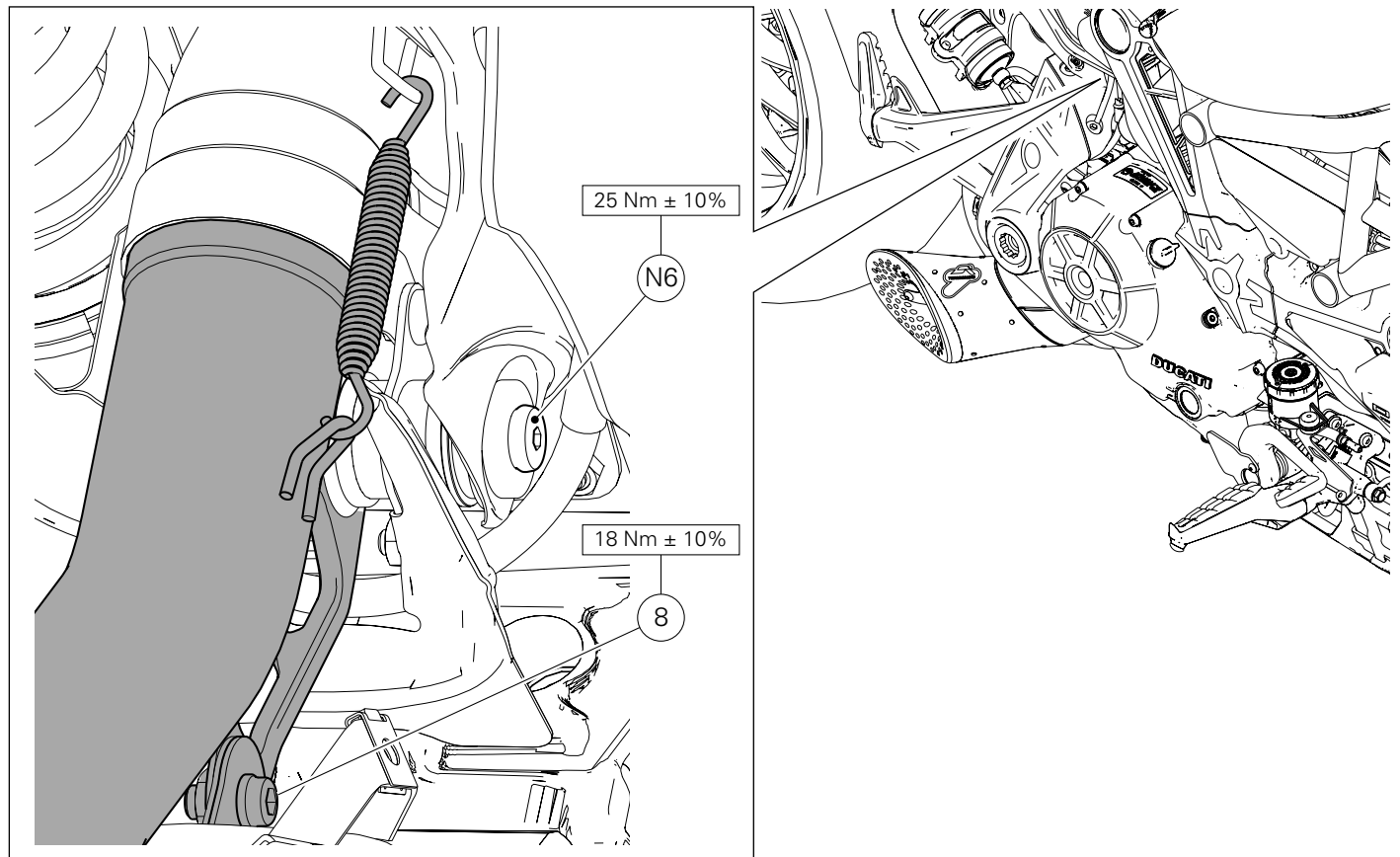
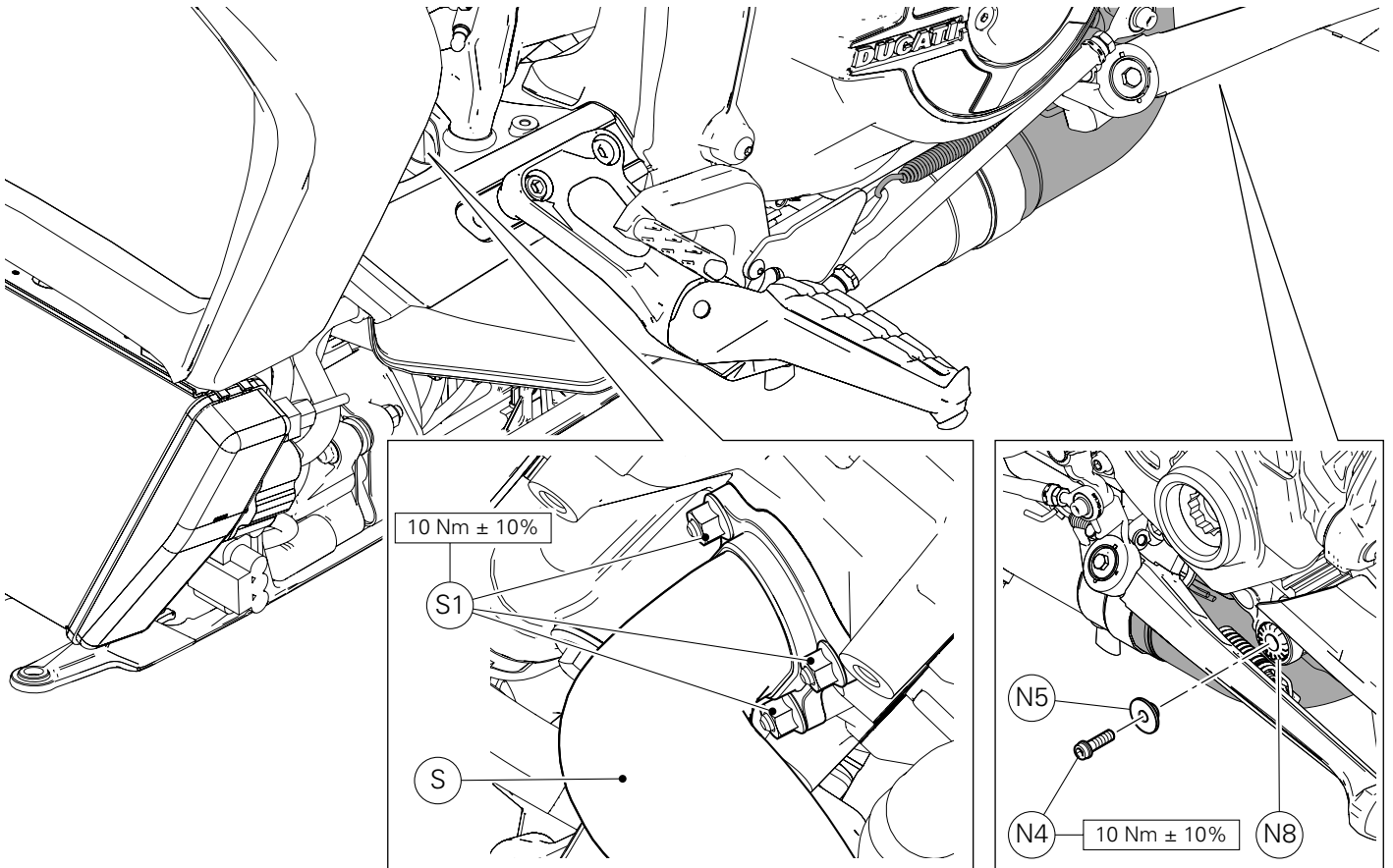

Atuando no lado esquerdo da moto, insira o espaçador (N5) na borracha antivibrações (N8) e encoste o parafuso (N4).
Monte o coletor de escape horizontal (S) nos prisioneiros e atarraxe as 3 porcas (S1).
Aperte as 3 porcas ao binário indicado.
Aperte o parafuso (N4) ao binário indicado.

Atuando do lado direito da moto, aperte o parafuso (N6) e o parafuso (8) binário indicado.

Working on the left side of the motorcycle, fit spacer (N5) onto vibration damper (N8) and start screw (N4).
Fit horizontal exhaust pipe (S) onto stud bolts and tighten the no.3 nuts (S1).
Tighten no.3 nuts to the specified torque.
Tighten screw (N4) to the specified torque.

Working on the right side of the motorcycle, tighten screw (N6) and screw (8) to the specified torque.

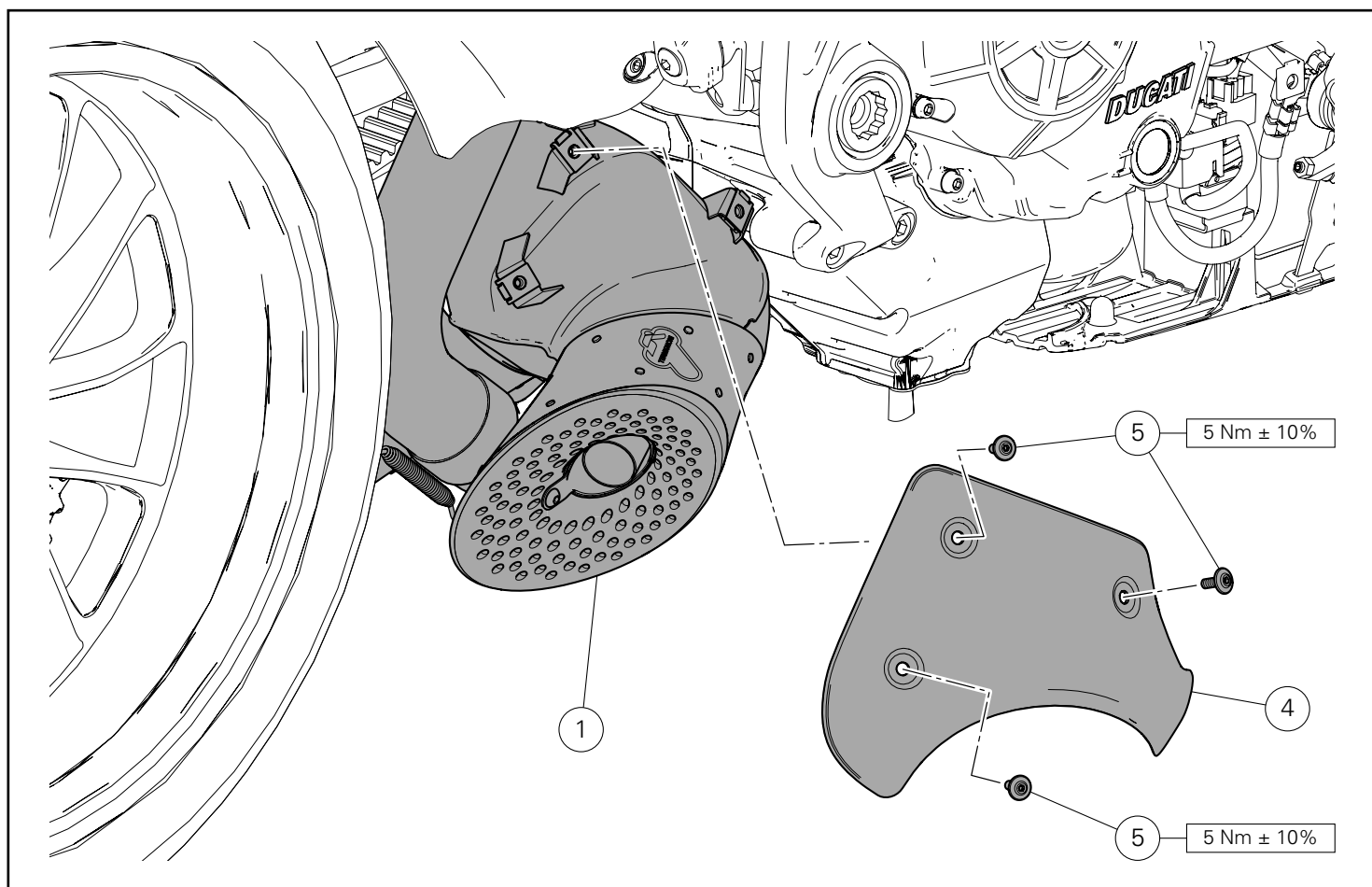

Montagem da proteção antic calor no silenciador

Atuando pelo lado direito da moto, posicione a proteção antic calor (4) no grupo do silenciador (1) e encoste os 3 parafusos (5).
Aperte os 3 parafusos (5) ao binário indicado.

Silencer heat guard assembly

Working on the right side of the motorcycle, fit the heat guard (4) on the silencer unit (1) and start the no.3 screws (5).
Tighten no.3 screws (5) to the specified torque.

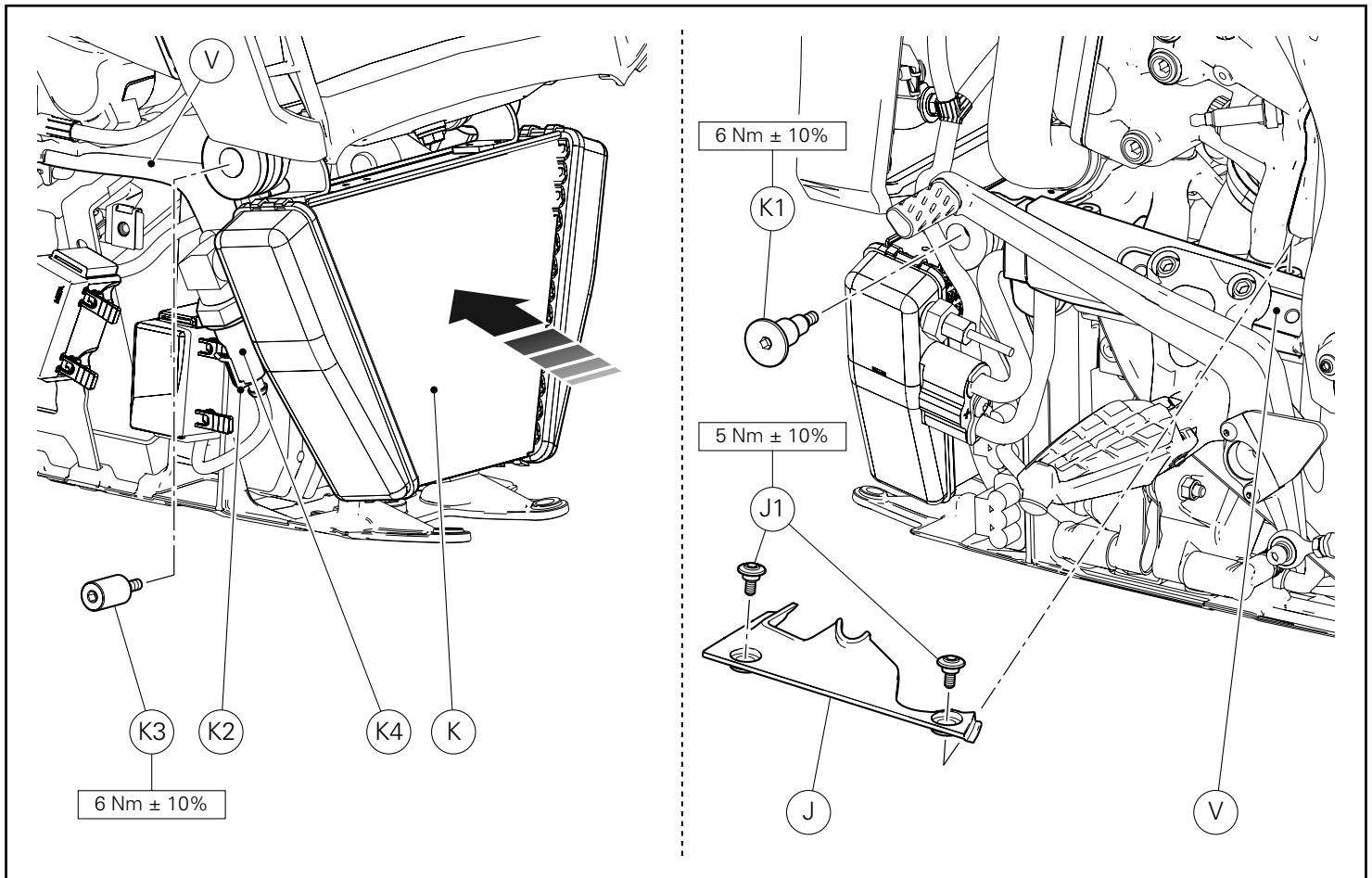

Remontagem do radiador de óleo

Atuando no lado direito da moto, reposicione o radiador de óleo (K) no suporte dos radiadores (V) e encoste o perno roscado (K3). Aperte o perno roscado (K3) ao binário indicado. Ligue o conector do sensor de pressão do óleo (K2) ao pressostato do radiador (K4).

Atuando no lado esquerdo da moto, posicione a cobertura (J) no suporte dos radiadores (V) e encoste os 2 parafusos (J1). Aperte os 2 parafusos (J1) ao binário indicado. Encoste o parafuso (K1) e aperte-o ao binário indicado.

Refitting the oil cooler

Working on the right side of the motorcycle, refit the oil cooler (K) to radiator support (V) and start the threaded pin (K3). Tighten threaded pin (K3) to the specified torque. Connect oil pressure sensor connector (K2) to radiator pressure switch (K4).

Working on the left side of the motorcycle, fit the cover (J) on radiator support (V) and start no.2 screws (J1). Tighten the no.2 screws (J1) to the specified torque. Start screw (K1), and tighten it to the specified torque.

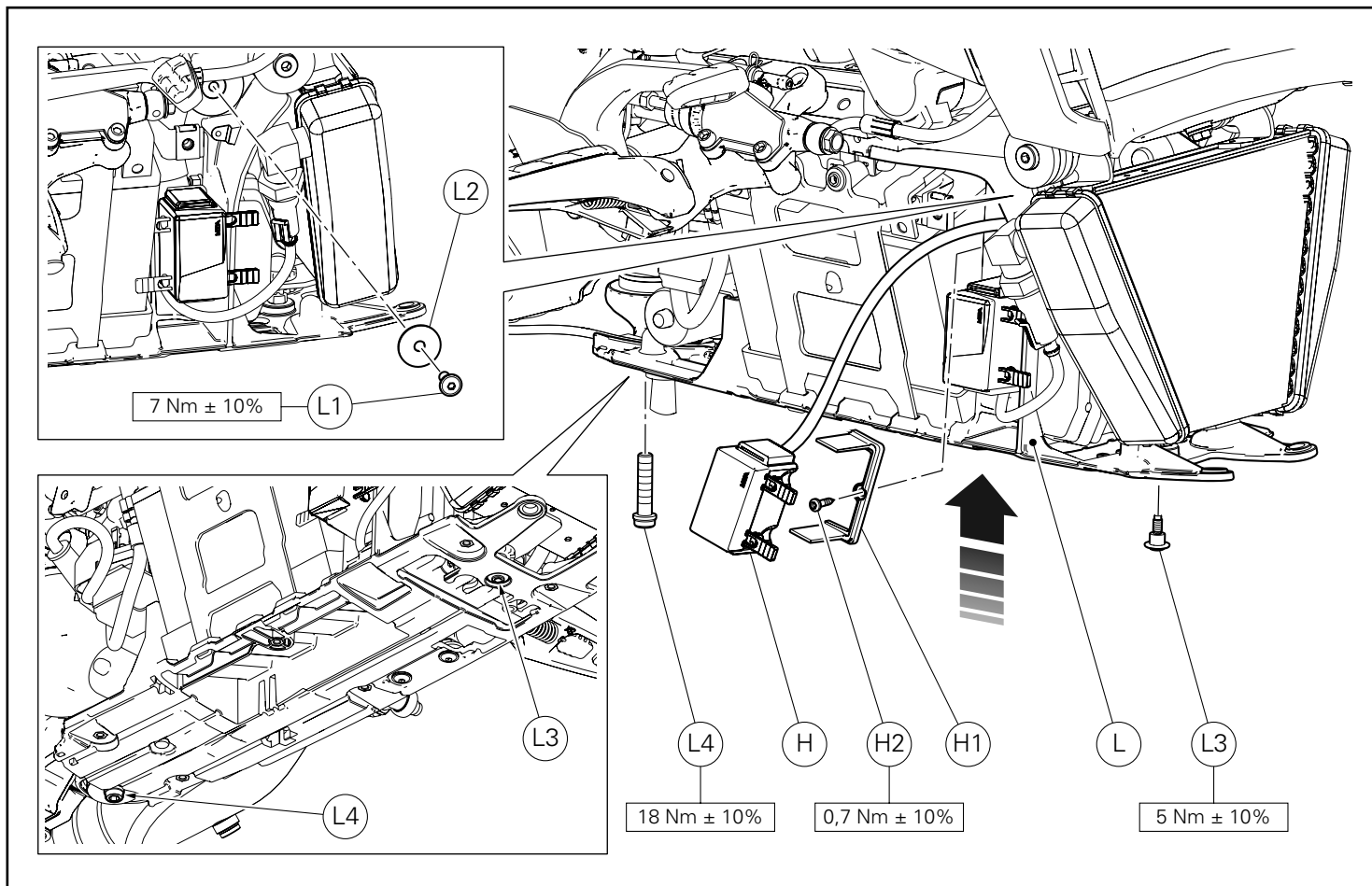

Remontagem do suporte dos componentes elétricos

Atuando no lado direito da moto, reposicione o suporte dos componentes elétricos (L) na mesma, verificando se as cablagens não estão esmagadas e prestando atenção para não danificá-las.

Encoste o parafuso (L3) e o parafuso (L4).

Aperte o parafuso (L3) e o parafuso (L4) ao binário indicado.

Encoste o parafuso (L1), inserindo a anilha (L2) e aperte-o ao binário indicado.

Reposicione a braçadeira (H1) no suporte dos componentes elétricos (L), orientando-a como mostrado na figura e encoste o parafuso (H2).

Aperte o parafuso (H2) ao binário indicado.

Insira a caixa de fusíveis (H) na braçadeira (H1).

Refitting the electrical component support

Working on the right side of the motorcycle, refit electrical component support (L) to the motorcycle, making sure that wiring harness is not squeezed and avoiding any damage.

Start screw (L3) and screw (L4).

Tighten screw (L3) and screw (L4) to the specified torque.

Start screw (L1) with washer (L2), and tighten it to the specified torque.

Refit bracket (H1) to the electrical component support (L), aiming it as shown in the figure and start screw (H2).

Tighten screw (H2) to the specified torque.

Fit the fuse box (H) to bracket (H1).

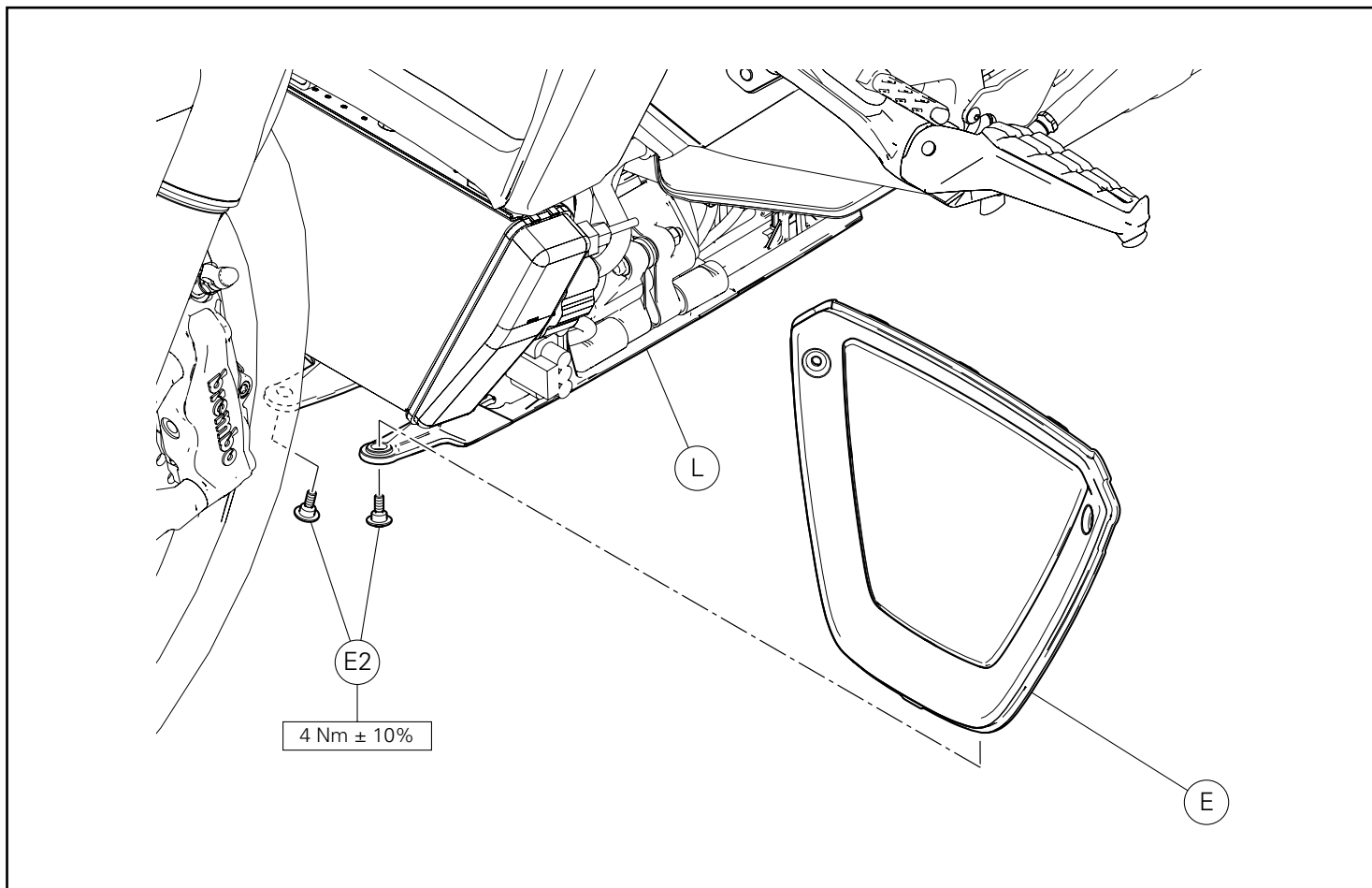

Remontagem da ponteira dianteira

Reposicione a ponteira central (E) no suporte dos componentes elétricos (L) e encoste os 2 parafusos (E2).
Aperte os 2 parafusos (E2) ao binário indicado.

Refitting the front lug

Refit central lug (E) onto electrical component support (L) and start the no.2 screws (E2).
Tighten the no.2 screws (E2) to the specified torque.

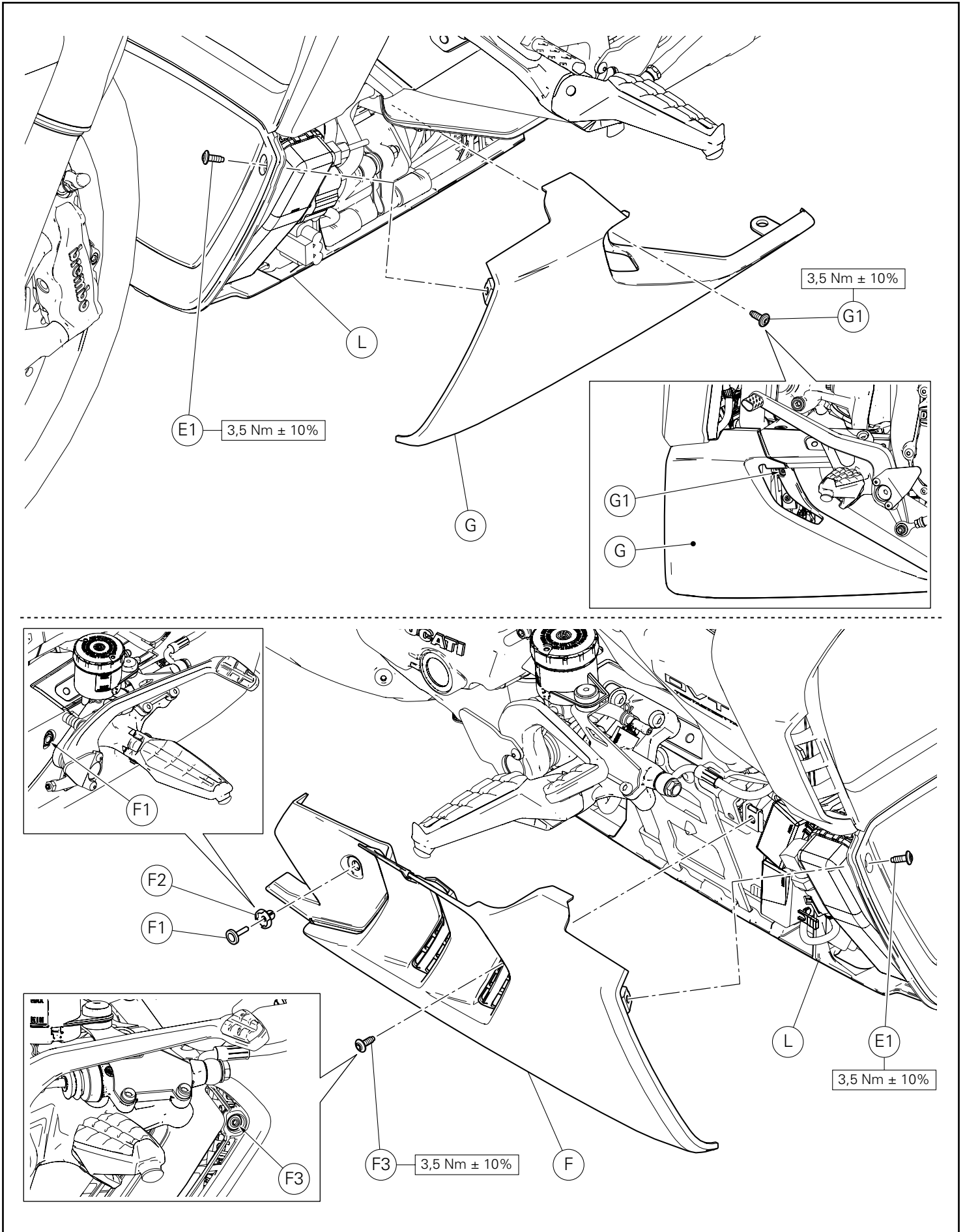

Remontagem da ponteira esquerda

Atuando no lado esquerdo da moto, reposicione a ponteira esquerda (G) no suporte dos componentes elétricos (L), encoste o parafuso (G1) e o parafuso (E1).

Aperte o parafuso (G1) e o parafuso (E1) ao binário indicado.

Remontagem da ponteira direita

Atuando no lado direito da moto, reposicione a ponteira direita (F) no suporte dos componentes elétricos (L), encoste o parafuso (F3) e o parafuso (E1).

Introduza o casquilho (F2) na ponteira direita (F) e, em seguida, o rebite (F1), como mostrado na figura.

Aperte o parafuso (F3) e o parafuso (E1) ao binário indicado.

Refitting the LH side lug

Working on the left side of the motorcycle, refit the LH lug (G) onto the electrical component support (L), start screw (G1) and screw (E1).

Tighten screw (G1) and screw (E1) to the specified torque.

Refitting the RH side lug

Working on the right side of the motorcycle, refit the RH lug (F) onto the electrical component support (L), start screw (F3) and screw (E1).

Fit bushing (F2) to RH side lug (F) and then fit rivet (F1), as shown in the figure.

Tighten screw (F3) and screw (E1) to the specified torque.

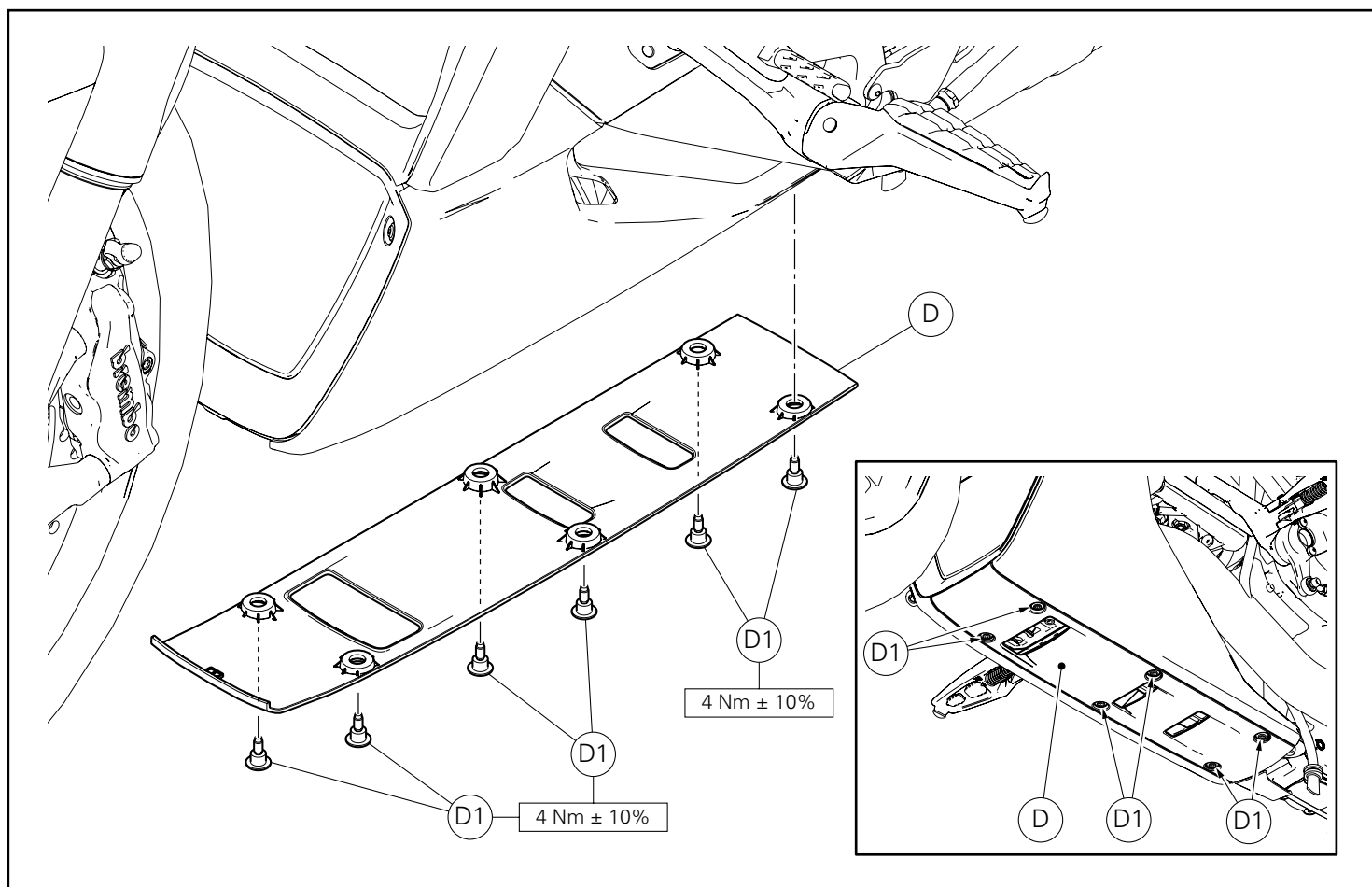

Remontagem da ponteira inferior

Atuando no lado inferior da moto, reposicione a ponteira inferior (D) no suporte dos componentes elétricos (L), encoste os 6 parafusos (D1).

Aperte os 6 parafusos (D1) ao binário indicado.

Refitting the lower lug

Working on the bottom side of the motorcycle, refit the lower lug (D) onto the electrical component support (L), and start no.6 screws (D1).

Tighten the no.6 screws (D1) to the specified torque.

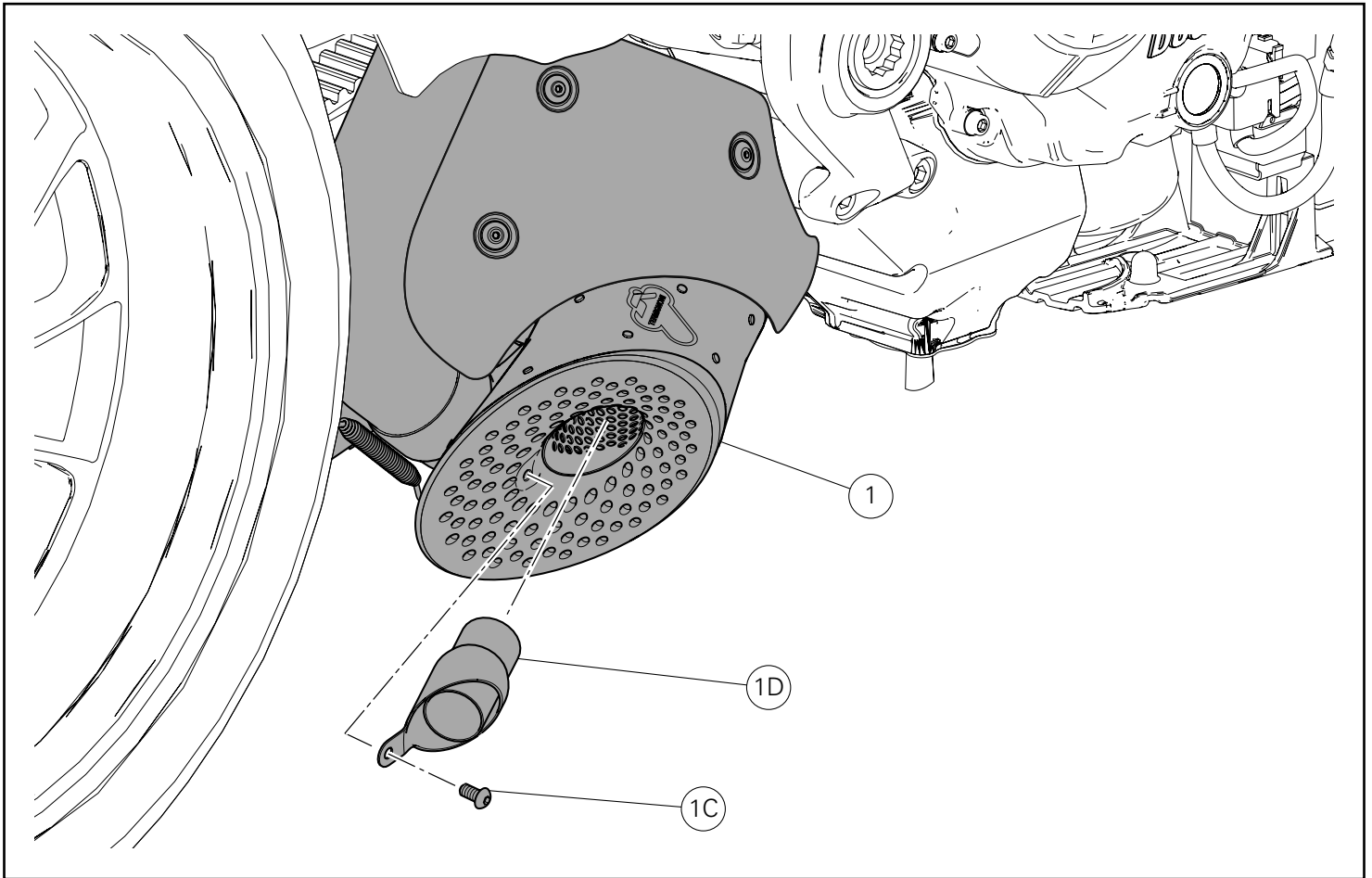

 **Notas**

É possível remover o redutor fónico, com base nas regras em vigor, nas estruturas usadas como pista.

Desatarraxe o parafuso (1C) e retire, com um gancho apropriado, o redutor fónico (1D) do silenciador (1).

Repita a mesma operação no outro lado do grupo do silenciador (1).

 **Notes**

According to regulations currently in force, it is possible to remove the dB killer in facilities used as race tracks.

Loosen screw (1C) and remove dB killer (1D) from silencer (1) using a suitable hook.

Repeat the same operation on the other side of silencer unit (1).

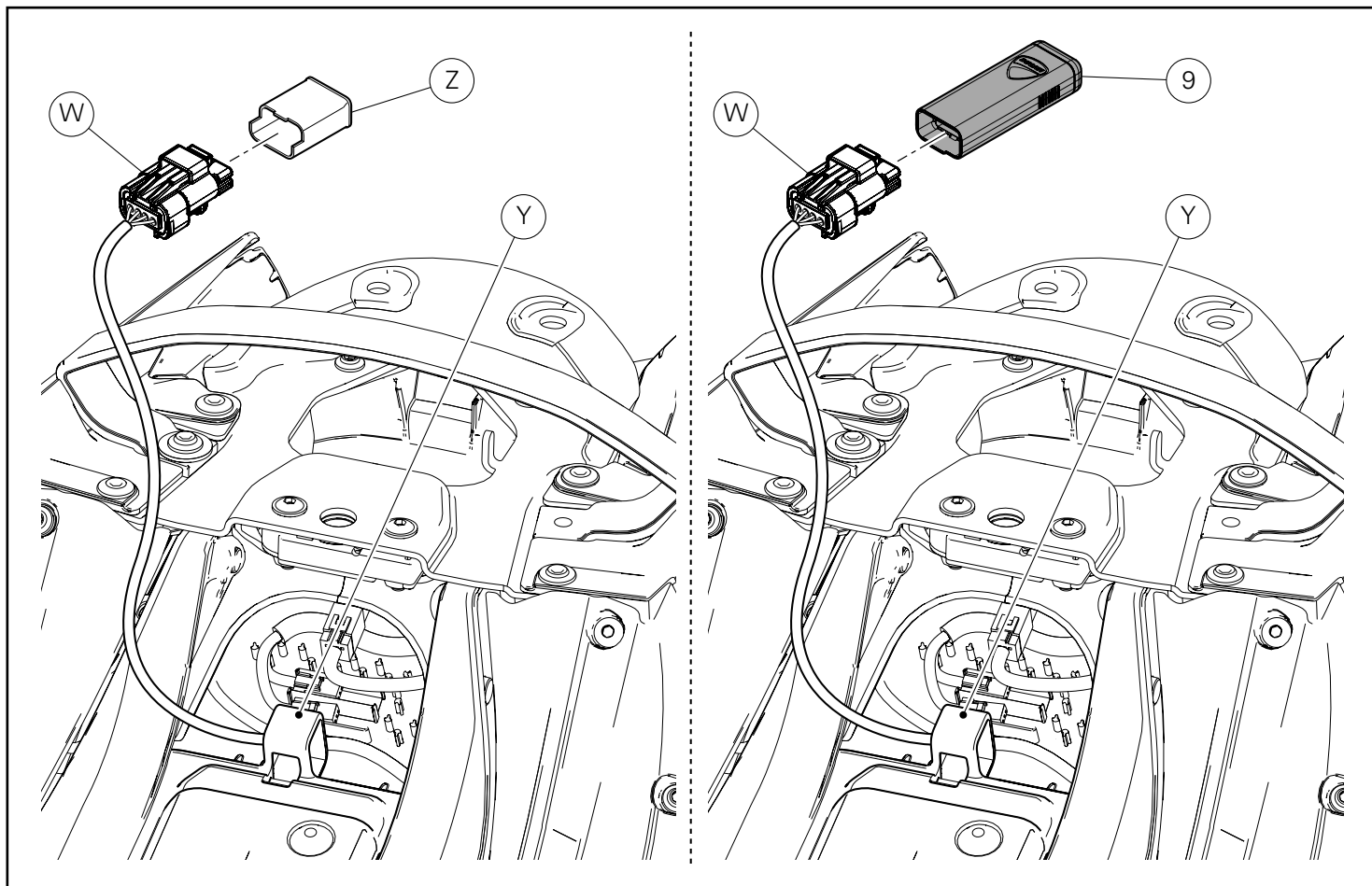

Calibragem da unidade eletrónica de controlo do motor



Notas

O conjunto de silenciadores Racing é fornecido com MAP-KEY que permite descarregar a calibração da unidade eletrónica de controlo do motor "Performance".

Atuando no compartimento debaixo do assento do condutor, retire a ficha (W) pelo suporte de borracha (Y).

Desligue pela ficha (W) a tampa do conector (Z).

Ligue à ficha (W) o ativador da unidade eletrónica racing (map-key) (9).



Importante

Para efetuar o download, é necessário dirigir-se a uma Oficina Autorizada Ducati. As modalidades de carregamento da calibração estão enumeradas na carta circular técnica SAT 895.



Importante

É absolutamente proibido limpar o dispositivo MAP-KEY com detergentes agressivos ou com solventes que possam vir a danificá-lo irreparavelmente.

Ao final da calibração da unidade eletrónica, desligue o ativador da unidade eletrónica racing (map-key) (9) e insira a tampa do conector (Z) na ficha (W).

Reposicione a ficha (W) no suporte de borracha (Y).

Engine control unit calibration



Notes

The Racing silencer kit is supplied with MAP-KEY, which enables engine control unit "Performance" calibration download.

Working in the rider underseat compartment, take connector (W) out of its rubber mount (Y).

Disconnect connector cover (Z) from plug (W).

Connect Racing control unit enabler (mapkey) (9) to plug (W).



Caution

To download, contact a Ducati Authorised Service Centre. Calibration loading procedures are illustrated in Technical Bulletin SAT 895.



Caution

It is absolutely forbidden to clean the MAP-KEY device with strong detergents or solvents that would damage it irreparably.

At the end of control unit calibration, disconnect Racing control unit enabler (map-key) (9) and fit connector cover (Z) on plug (W). Reposition connector (W) onto its rubber mount (Y).

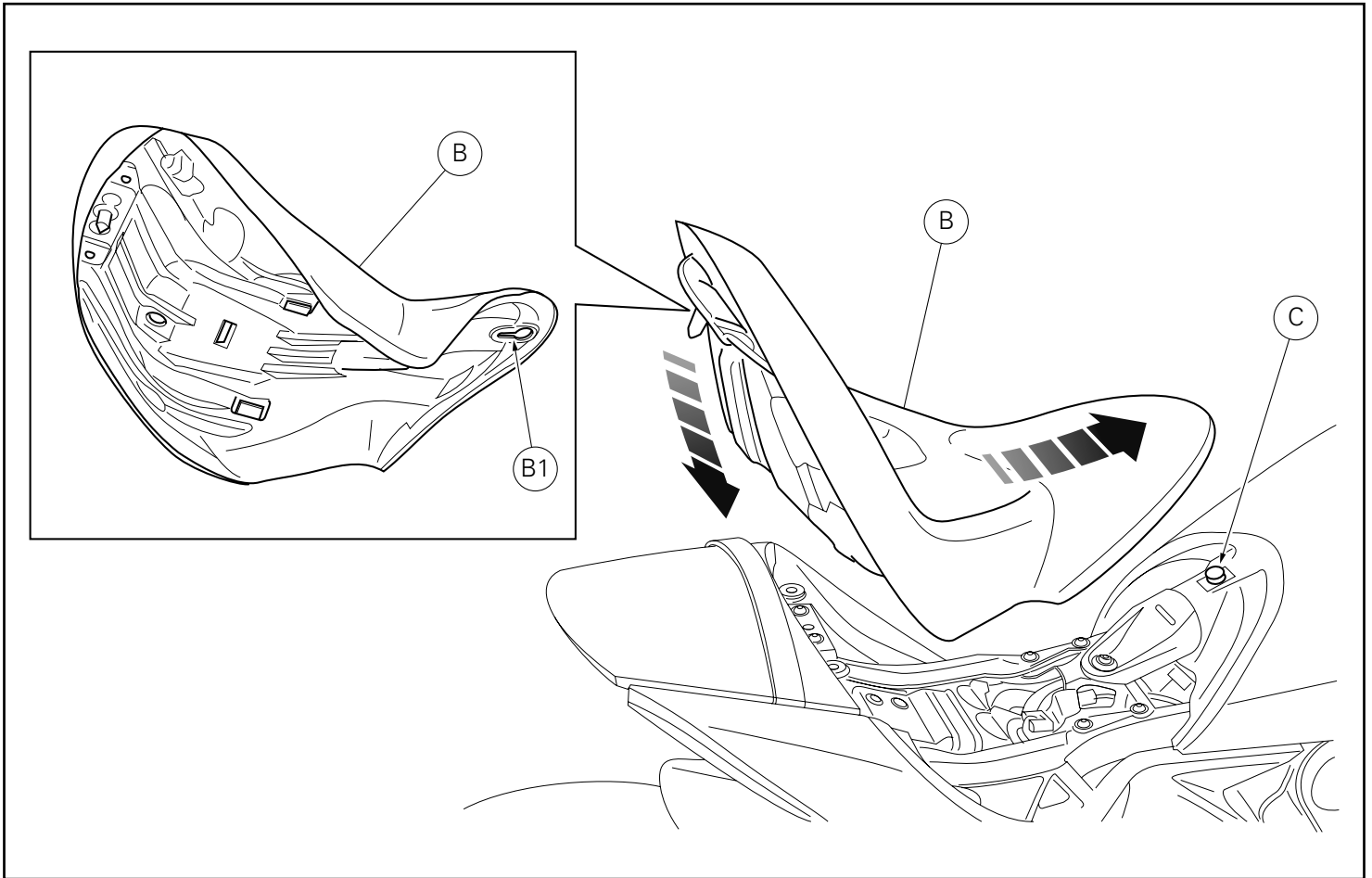

Repose selle pilote

Positionner la selle pilote (B), en introduisant le pivot du réservoir (C) dans le cran (B1) de la selle.

Déplacer vers l'avant du motorcycle la selle (B) jusqu'en butée.

Appuyer sur l'extrémité arrière de la selle (B) jusqu'à ce que l'on entende le déclic du verrou de la serrure.

S'assurer que le bon accrochage est survenu en tirant avec modération la selle du pilote vers le haut.

Sortir la clé de la serrure.

Rider seat reassembly

Position rider seat (B) fitting tank pin (C) in slot (B1) of the seat. Move seat (B) towards the front side of the motorcycle until it stops.

Press seat (B) rear end until locking latch snaps.

Make sure that the rider seat is properly secured by gently pulling it upwards.

Remove key from the lock.

Kit escape completo Racing レーシングエキゾーストユニットキット



Símbolos

Para una lectura rápida y racional se han empleado símbolos que evidencian situaciones de máxima atención, consejos prácticos o simples informaciones. Prestar mucha atención al significado de los símbolos porque su función consiste en omitir la repetición de conceptos técnicos o advertencias de seguridad. Los símbolos deben considerarse como verdaderos "apuntes". Consultar esta página cada vez que se tengan dudas sobre su significado.



Atención

El incumplimiento de las instrucciones indicadas puede crear una situación de peligro y ocasionar graves lesiones e incluso la muerte.



Importante

Indica la posibilidad de provocar un daño al vehículo y/o a sus componentes si no se siguen las instrucciones indicadas.



Notas

Suministra útiles informaciones sobre la operación en curso.

Referencias

Las partes resaltadas en gris y la referencia numérica (Por ej. ①) representan el accesorio que se debe instalar y los eventuales componentes de montaje suministrados en el kit.

Las partes con referencia alfabética (Por ej. Ⓐ) representan los componentes originales presentes en la motocicleta.

Todas las indicaciones derecha o izquierda se refieren al sentido de marcha de la motocicleta.

Advertencias generales



Atención

Las operaciones descritas en las siguientes páginas deben realizarse correctamente para no perjudicar la seguridad del piloto.



Atención

Las operaciones descritas en las siguientes páginas deben realizarse correctamente para no perjudicar la seguridad del piloto.



Notas

La documentación necesaria para realizar el montaje del Kit es el: MANUAL DE TALLER, relativo al modelo de moto en vuestro poder.



Notas

Si fuera necesario sustituir un componente del kit, consultar la tabla de recambios adjunta.

シンボル

素早くかつ合理的に読み進めることができるように、本マニュアルではいくつかのシンボルを導入し、最大限の注意を払う必要がある状況や、推奨事項、または一般情報を明確にしています。技術的概念や安全に関する警告を繰り返し記載する必要がないように機能しているため、各シンボルの意味に十分注意してください。シンボルは、実際上の“覚え書き”であると考えてください。シンボルなどの意味がわからなくなったり疑問に思う場合は、必ずこのページで調べるようにしてください。



注記

この説明書に従わずに使用すると危険な状況を招き、重大なけが、あるいは死をももたらす原因となることがあります。



重要

この説明書に従わずに使用すると、車体及び/ 又はその部品に損害を招く可能性があります。



参考

操作中の内容に関する有用な情報を掲載しています。

参照

灰色で表示する部品、および参照番号 (Es. ①) で表示する部品は、キットに付属する取り付け部品および組み立て部品を示します。

参照アルファベット (Es. Ⓐ) で表示する部品は、車両に付属するオリジナル部品を示します。

すべての右及び左の指示は車体の進行方向を向いたものです。

一般警告事項



注記

以下のページに記載されている作業が規定通りに実施されない場合、ライダーの安全性を脅かすおそれがあります。



注記

以下のページに記載されている作業が規定通りに実施されない場合、ライダーの安全性を脅かすおそれがあります。



参考

キットの取り付けに必要な資料：お手持ちの車両モデルに対応するワークショップマニュアル。



参考

キットの部品を交換する必要がある場合は、添付のスペアパーツ表を参照してください。

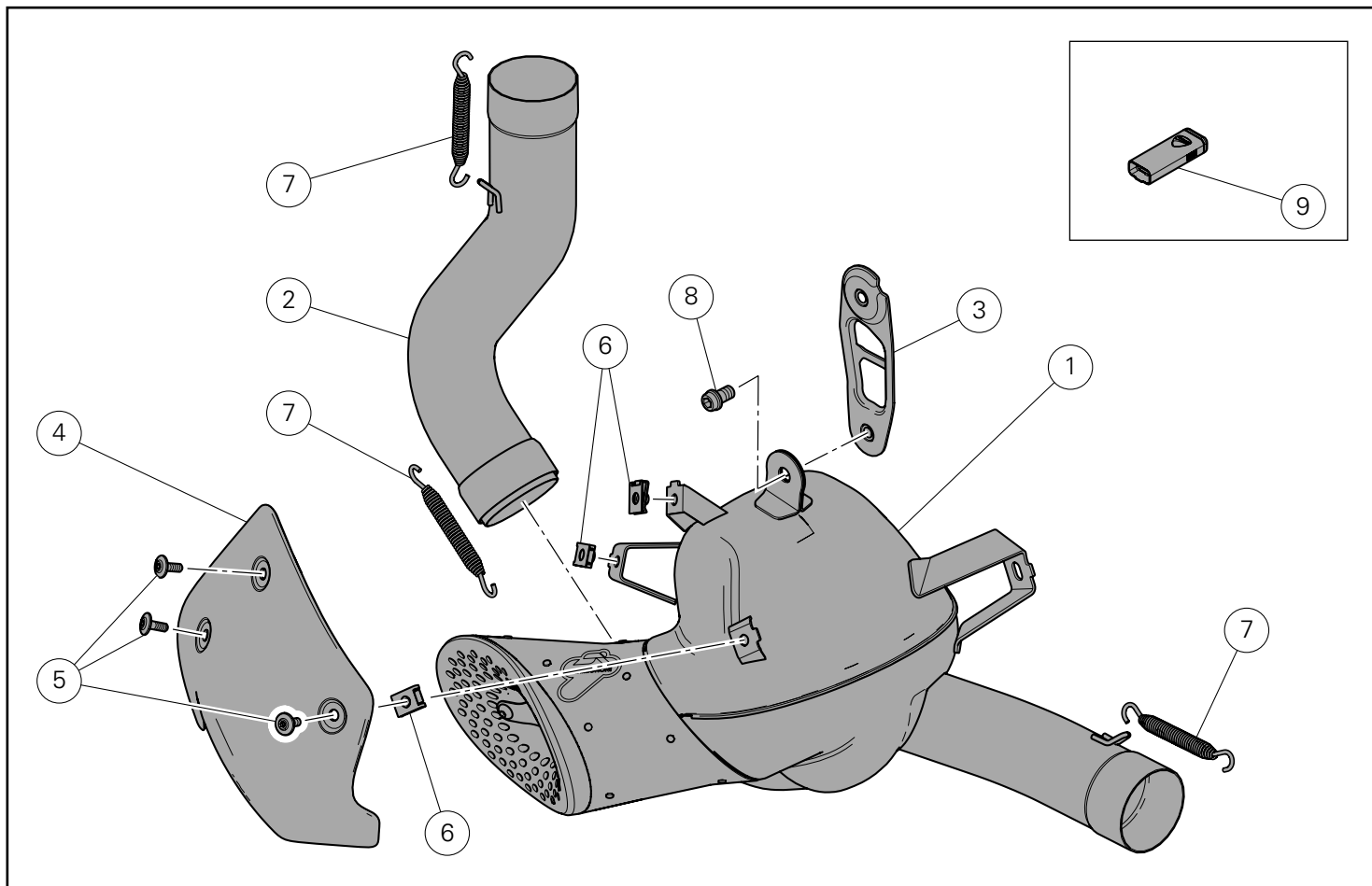

⚠ Atención

El presente kit de escape debe utilizarse exclusivamente en pistas (por ejemplo, en competencias deportivas en circuitos). Tras el montaje del kit, la motocicleta no podrá circular en carreteras públicas. El propietario se compromete a cumplir con todas las leyes y regulaciones sobre el uso en pistas y sobre motocicletas de carreras.

⚠ 注記

このエキゾーストキットはサーキット走行専用品（サーキットでのスポーツレース等）です。本キットを取り付けた車両は一般公道を走行することはできません。車両の所有者はサーキット走行やレース用バイクに関連する法律および規制を必ず遵守してください。

Pos.	Denominacion	説明
1	Silenciador	サイレンサー
2	Colector vertical	バーチカルマニホールド
3	Sostén	ブラケット
4	Protector calor	ヒートガード
5	Tornillo especial TBEI M5x14	スクリュー TBEI M5x14
6	Fijación rápida M5	クイックファスナー M5
7	Muelle	スプリング
8	Tornillo TCEIF M8x14	スクリュー TCEIF M8x14
9	DDS map key	DDS マップキー

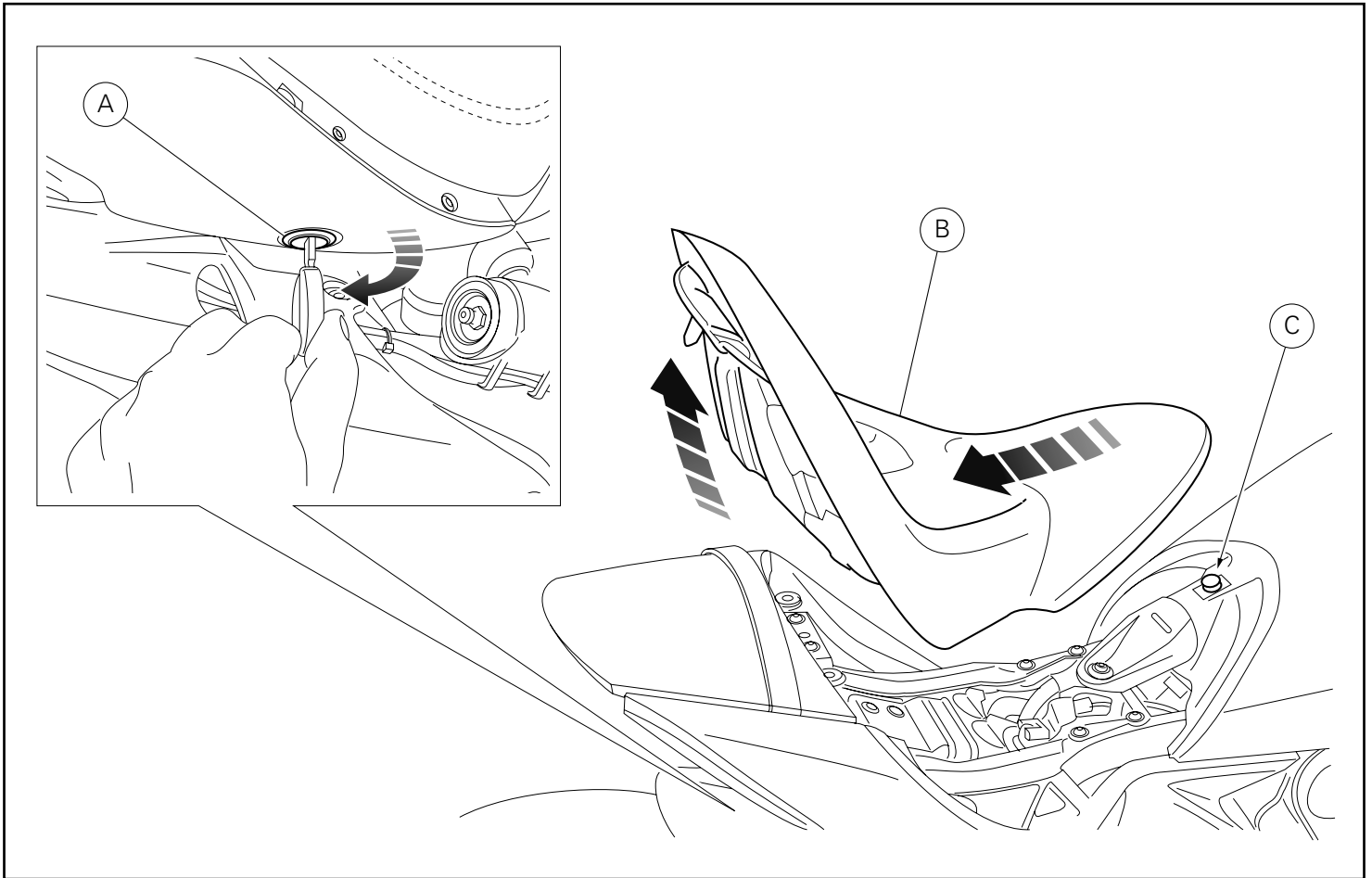

Desmontaje componentes originales

⚠ Atención

El motor y el sistema de escape alcanzan altas temperaturas cuando la motocicleta está en marcha y permanecen calientes durante mucho tiempo después de apagar el motor. Para manipular estas partes, usar guantes aislantes o esperar hasta que se enfríen.

⚠ Atención

El sistema de escape puede estar caliente, incluso luego de apagar el motor; no tocarlo con ninguna parte del cuerpo ni aparcar la motocicleta cerca de materiales inflamables (incluidas madera, hojas, etc.).

Desmontaje asiento piloto

Introducir la llave en la cerradura (A) y girarla en el sentido de las agujas del reloj hasta oír el chasquido del gancho del asiento piloto (B).

Extraer el asiento (B) del perno del depósito (C), tirándolo hacia atrás y al mismo tiempo hacia arriba.

オリジナル部品の取り外し

⚠ 注記

エンジンおよびエキゾーストシステム部品は、モーターサイクルを使用することにより非常に高温になります。またエンジンを切った後も高温状態が長時間続きます。これらの部品で作業をおこなう際は、保護手袋を着用するか、部品が十分冷めるのを待ってからおこなってください。

⚠ 注記

エンジン停止後でもエキゾーストユニットは高温の場合があります。身体が触れないよう十分注意し、車両を木材や木の葉などの可燃物のそばに駐車しないようにしてください。

ライダーシートの取り外し

鍵穴 (A) にキーを差し込み、カチッと音がしてライダーシート (B) のロックが外れるまで鍵を時計回りに回します。燃料タンクのピン (C) からシート (B) を後ろ側へ引きながら同時に上に持ち上げて抜き取ります。

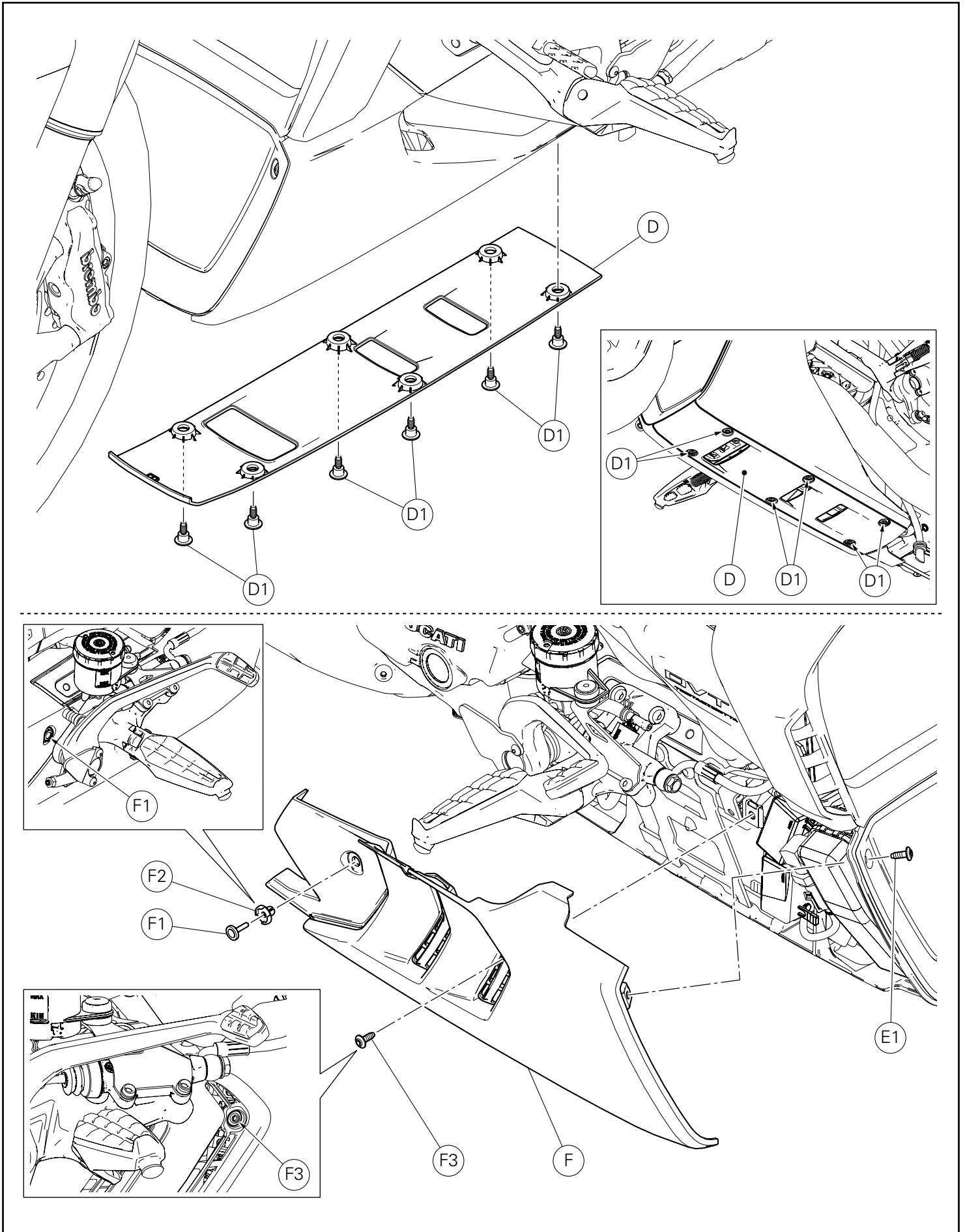

Desmontaje tope inferior

Operando en el lado inferior de la motocicleta, desatornillar los 6 tornillos (D1) y quitar el tope inferior (D).

Desmontaje tope derecho

Operando en el lado derecho de la motocicleta, desatornillar el tornillo (E1).

Quitar el remache (F1) y el casquillo (F2).

Desatornillar el tornillo (F3) y quitar el tope derecho (F).

アンダーフェアリングの取り外し

車両の下側から作業します。6本のスクリュー (D1) を緩めて外し、アンダーフェアリング (D) を取り外します。

右アンダーフェアリングの取り外し

車両の右側で作業し、スクリュー (E1) を緩めて外します。

リベット (F1) およびブッシュ (F2) を取り外します。

スクリュー (F3) を緩めて外し、右アンダーフェアリング (F) を取り外します。

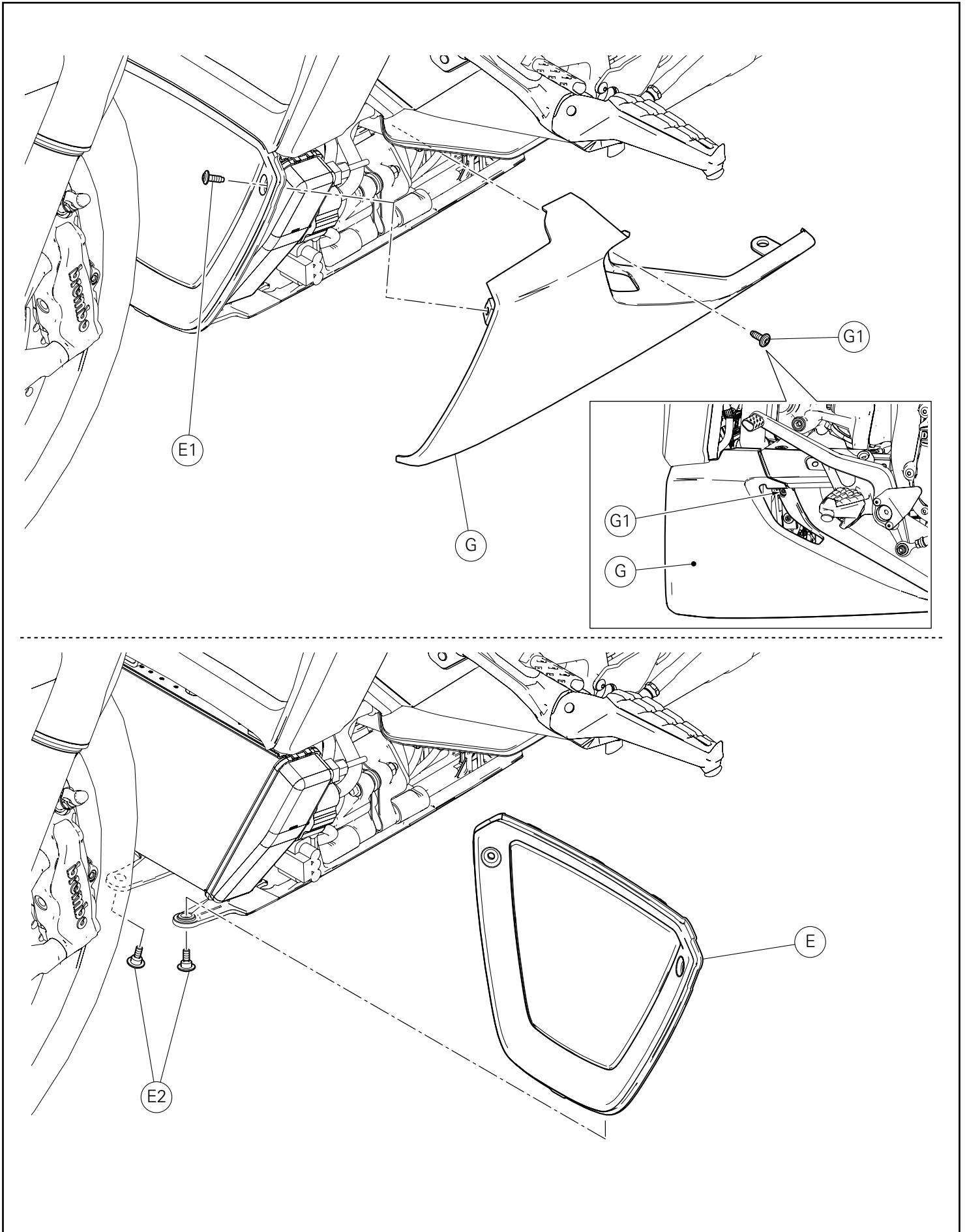

Desmontaje tope izquierdo

Operando en el lado izquierdo de la motocicleta, desatornillar el tornillo (E1).

Desatornillar el tornillo (G1) y quitar el tope izquierdo (G).

Desmontaje tope delantero

Desatornillar los 2 tornillos (E2) y quitar el tope delantero (E).

左アンダーフェアリングの取り外し

車両の左側で作業し、スクリュー (E1) を緩めて外します。
スクリュー (G1) を緩めて外し、左アンダーフェアリング (G) を取り外します。

フロントアンダーフェアリングの取り外し

2 本のスクリュー (E2) を緩めて外し、フロントアンダーフェアリング (E) を取り外します。

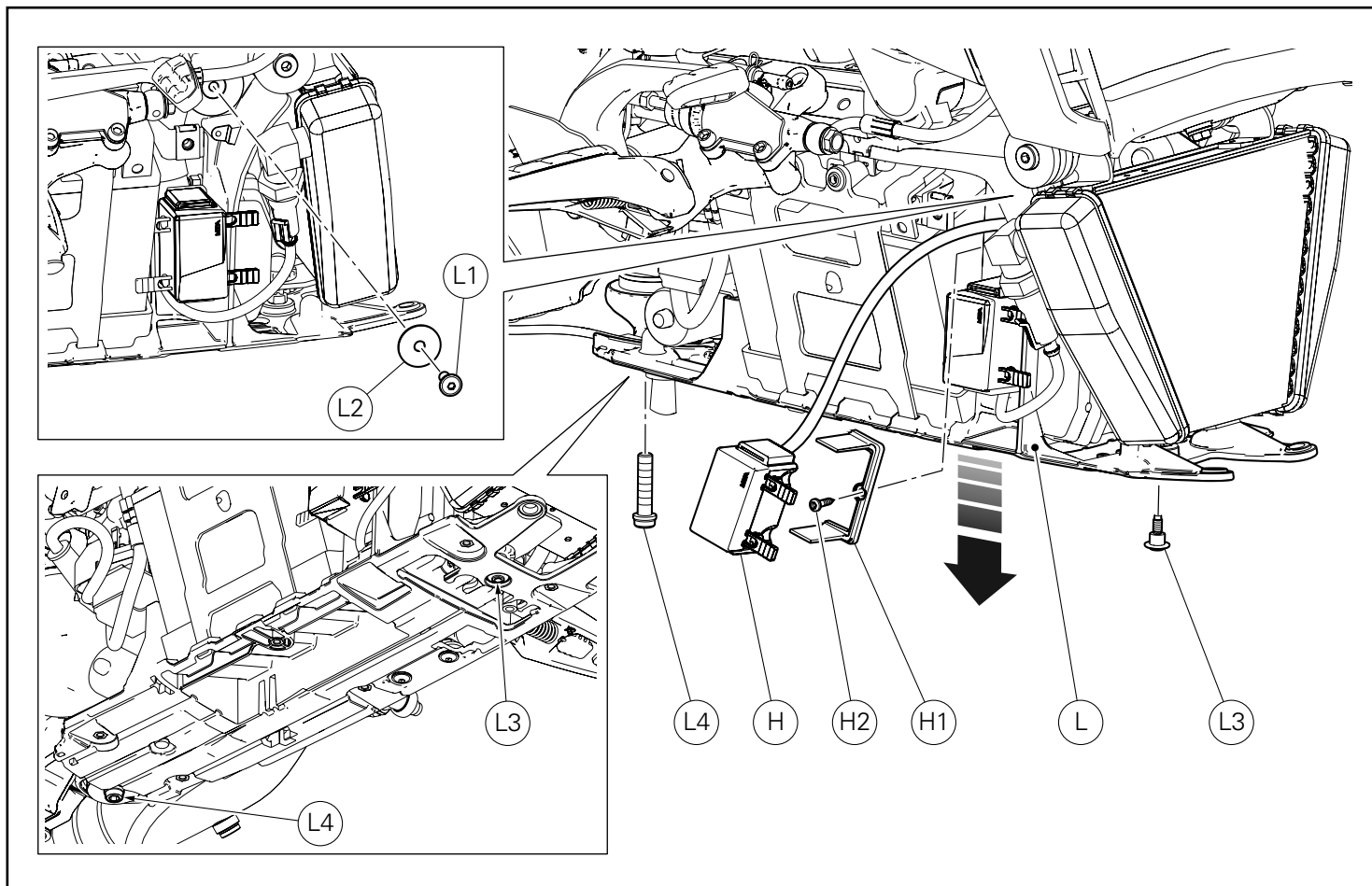

Desmontaje soporte componentes eléctricos

Extraer la caja fusibles (H) del sostén (H1).

Notas

La longitud del cable de la caja fusibles (H) representado en la figura se debe considerar puramente indicativa.

Desatornillar el tornillo (H2) y quitar el sostén (H1).
Desatornillar y quitar el tornillo (L1) con arandela (L2).
Desatornillar el tornillo (L3), el tornillo (L4) y desplazar hacia abajo el soporte componentes eléctricos (L), sosteniéndolo adecuadamente, prestando atención a no dañar los cableados.

エレクトリカル部品マウントの取り外し

ヒューズボックス (H) をブラケット (H1) から抜き取ります。

参考

図中に描かれているヒューズボックス (H) のケーブルの長さは参考です。

スクリュー (H2) を緩めて外し、ブラケット (H1) を取り外します。
スクリュー (L1) を緩め、ワッシャー (L2) と一緒に取り外します。
スクリュー (L3)、スクリュー (L4) を緩めて外し、エレクトリカル部品マウント (L) を下方向にスライドさせます。この時、エレクトリカル部品マウントを適切に支え、配線を破損させないように注意してください。

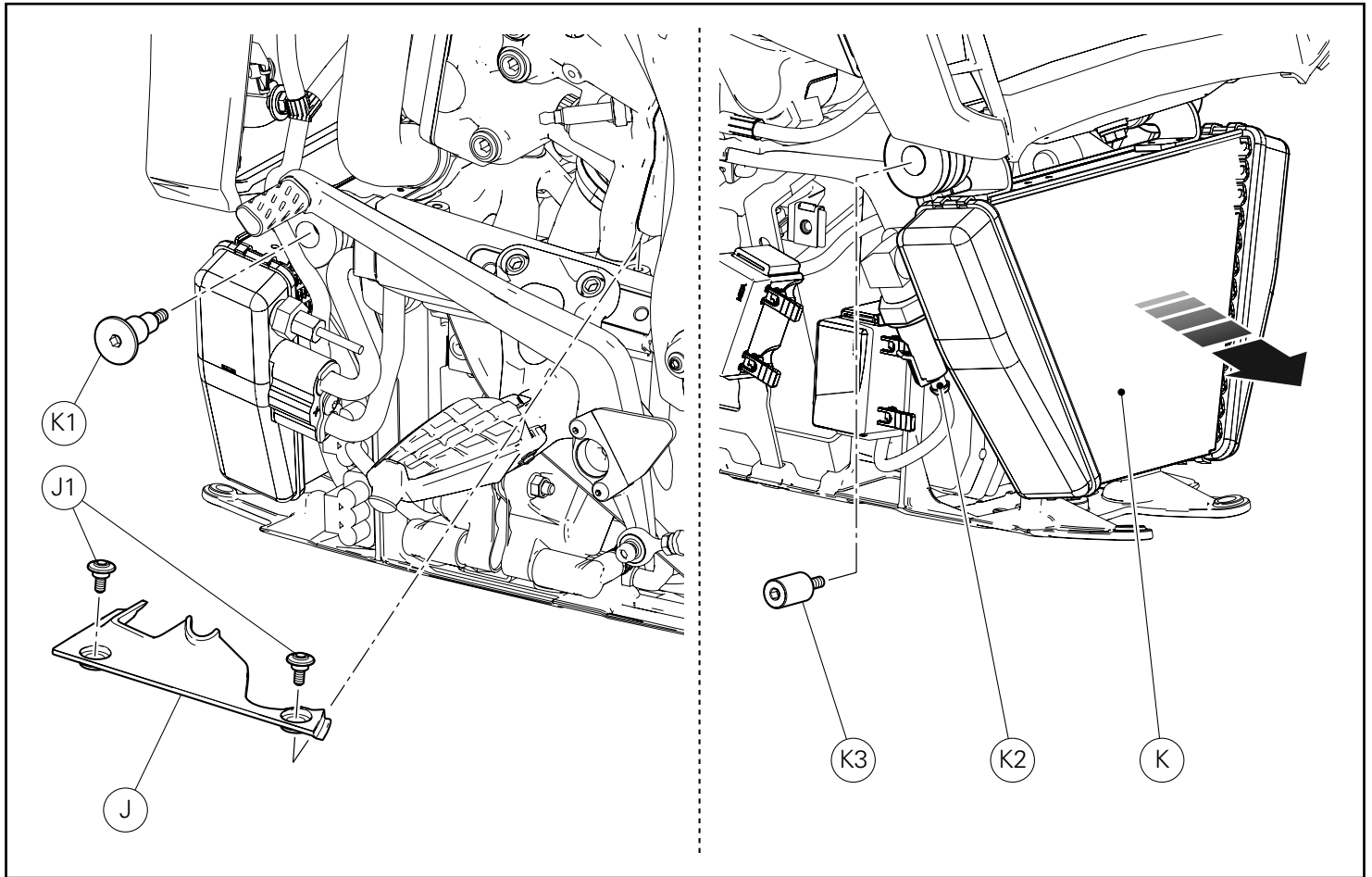

Desmontaje radiador aceite

Operando en el lado izquierdo de la motocicleta, desatornillar el tornillo (K1).

Desatornillar los 2 tornillos (J1) y quitar los covers (J).

Operando en el lado derecho de la motocicleta, desconectar el conector sensor presión aceite (K2).

Desatornillar el perno roscado (K3) y desplazar el radiador aceite (K) hacia la parte delantera de la moto.

オイルクーラーの取り外し

車両の左側で作業し、スクリュー (K1) を緩めて外します。
2本のスクリュー (J1) を緩めて外し、カバー (J) を取り外します。

車両の右側で作業し、オイル圧センサーのコネクター (K2) を外します。

ネジ山付きピン (K3) を緩めて外し、オイルクーラー (K) を車両前方にスライドさせます。

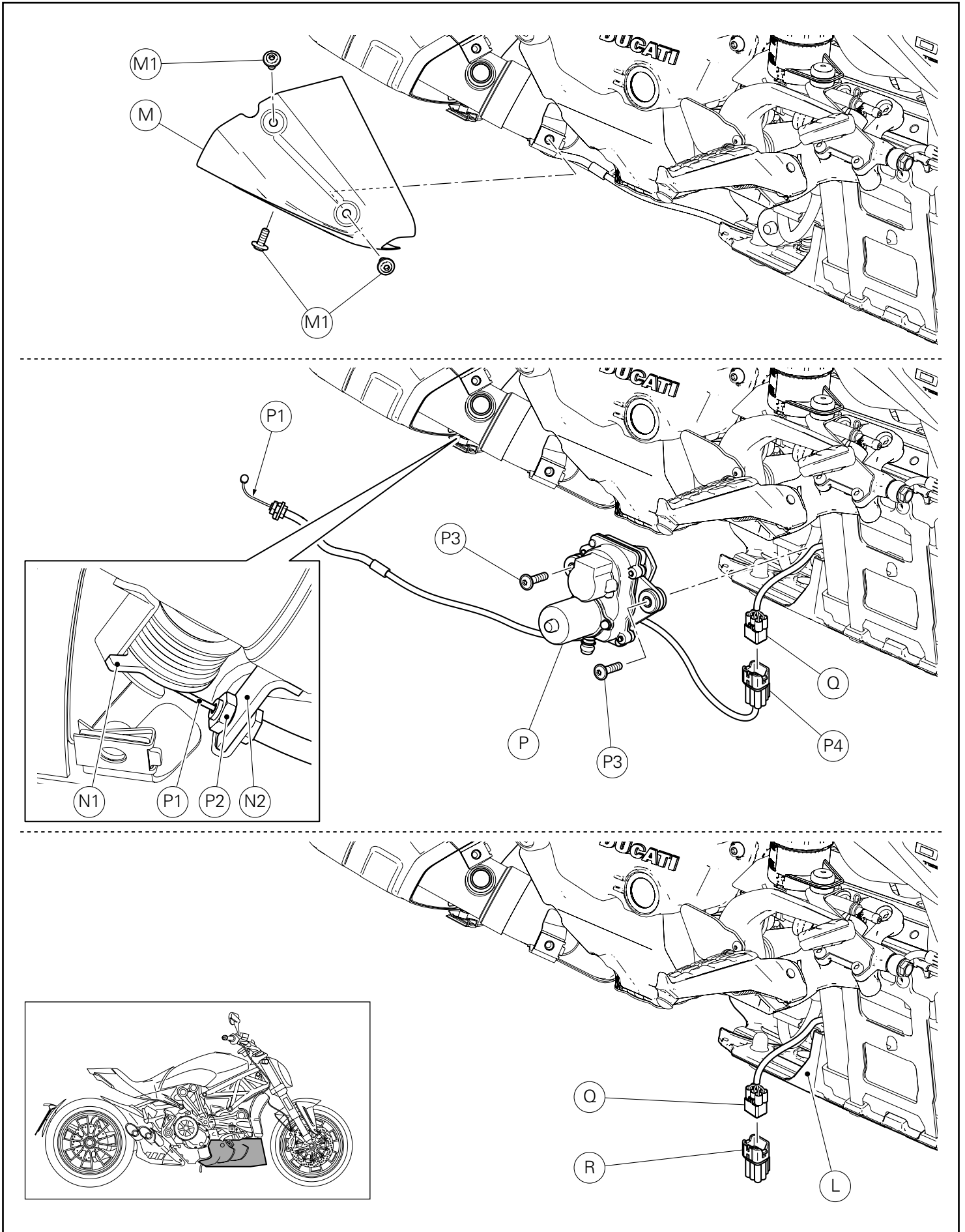

Desmontaje grupo motor válvula de escape

Operando en el lado derecho de la motocicleta, desatornillar los 3 tornillos (M1) y quitar el cover (M).

Girar la polea (N1) de la válvula de escape para facilitar la salida del cable de mando (P1).

Extraer de la polea (N1) el cable de mando (P1).

Desatornillar la tuerca (P2).

Liberar el cable de mando (P1) de la plaqueta (N2).

Desatornillar los 2 tornillos (P3) y quitar el motor válvula de escape (P).

Desconectar la toma motor válvula de escape (P4) de la clavija del tramo cableado principal (Q).

Conectar el tapón (R), no proporcionado en el kit, a la clavija del tramo cableado principal (Q).

Posicionar el cable tramo cableado principal dentro del soporte componentes eléctricos (L).

エキゾーストバルブモーターユニットの取り外し

車両の右側から作業します。3本のスクリュー (M1) を緩めて外し、カバー (M) を取り外します。

エキゾーストバルブのプーリー (N1) を回転させ、コントロールケーブル (P1) が出やすいようにします。

プーリー (N1) からコントロールケーブル (P1) を引き抜きます。

ナット (P2) を緩めて外します。

コントロールケーブル (P1) をプレート (N2) から外します。

2本のスクリュー (P3) を緩めて外し、エキゾーストバルブモーター (P) を取り外します。

エキゾーストバルブモーターのソケット (P4) を主要配線分岐プラグ (Q) から切り離します。

キャップ (R) を主要配線分岐プラグ (Q) に接続します (キャップはキットに含まれません)。

主要配線分岐ケーブルを電気部品マウント (L) の内側に配置します。

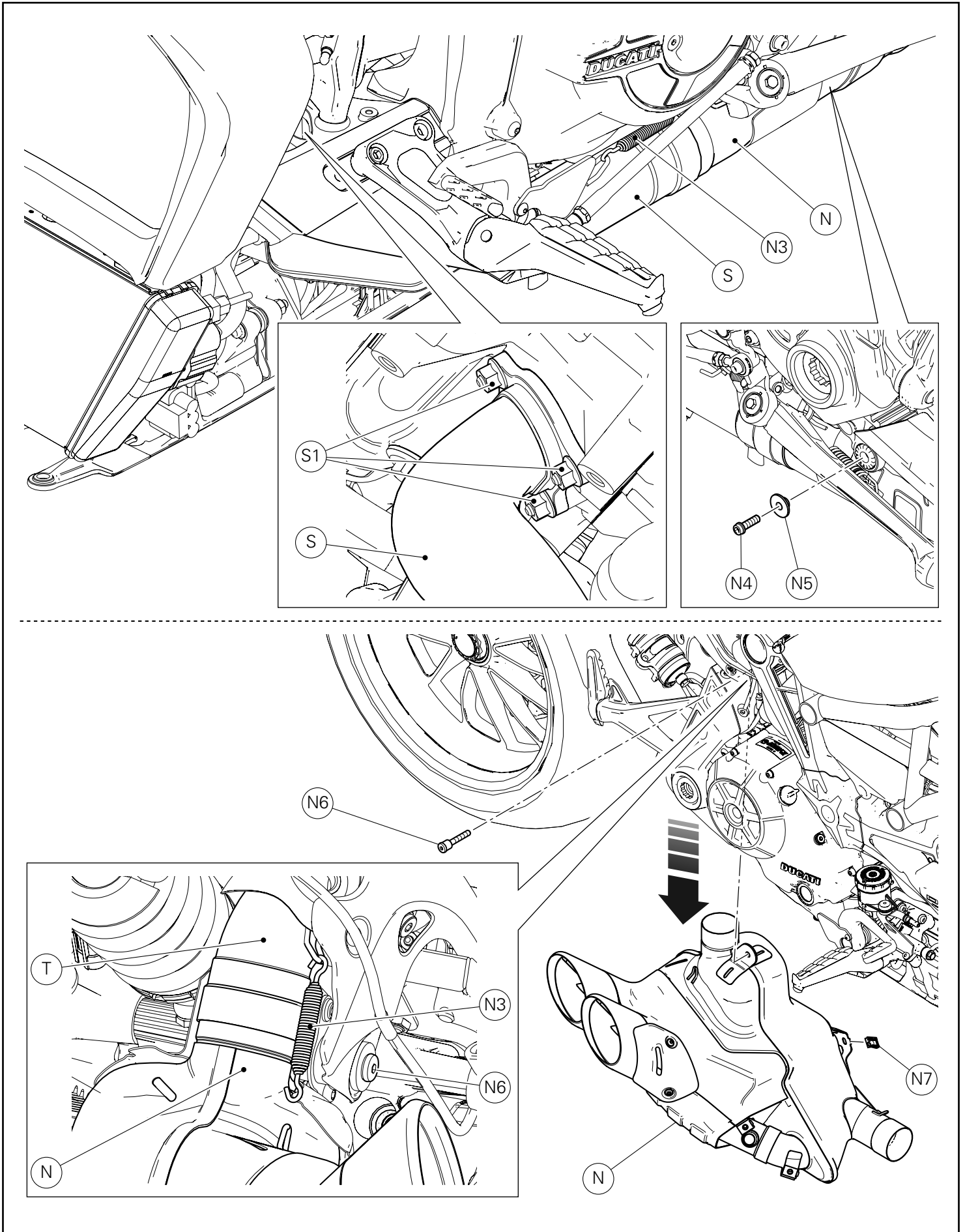

Desmontaje grupo escape

Operando en el lado izquierdo de la motocicleta, quitar el muelle (N3) de conexión entre el grupo compensador (N) y el colector de escape horizontal (S), utilizando un tensor de muelles comercial. Desatornillar las 3 tuercas (S1) y extraer el colector de escape horizontal de los espárragos.



Importante

Sujetar de manera adecuada el colector de escape horizontal (S) para evitar daños al cable de la sonda lambda.

Desatornillar y recuperar el tornillo (N4) y quitar el separador (N5).

Operando en el lado derecho de la motocicleta, quitar el muelle (N3) de conexión entre el grupo compensador (N) y el colector de escape vertical (T), utilizando un tensor de muelles comercial. Desatornillar el tornillo (N6) y quitar el grupo compensador (N) hacia abajo. Quitar y recuperar el clip (N7) del grupo compensador (N).

エキゾーストユニットの取り外し

車両の左側で作業します。市販のスプリングテンショナーを使用し、バルンサーユニット (N) と水平エキゾーストマニホールド (S) を接続しているスプリング (N3) を取り外します。3 個のナット (S1) を緩めて外し、水平エキゾーストマニホールドをスタッドボルトから抜き取ります。



重要

水平エキゾーストマニホールド (S) を適切に支え、ラムダセンサーのケーブルが破損しないようにします。

スクリュー (N4) を外して回収し、スペーサー (N5) を取り外します。

車両の右側で作業します。市販のスプリングテンショナーを使用し、バルンサーユニット (N) とバーチカルエキゾーストマニホールド (T) を接続しているスプリング (N3) を取り外します。スクリュー (N6) を緩めて外し、バルンサーユニット (N) を下方に取り外します。バルンサーユニット (N) からクリップ (N7) を取り外し、回収します。

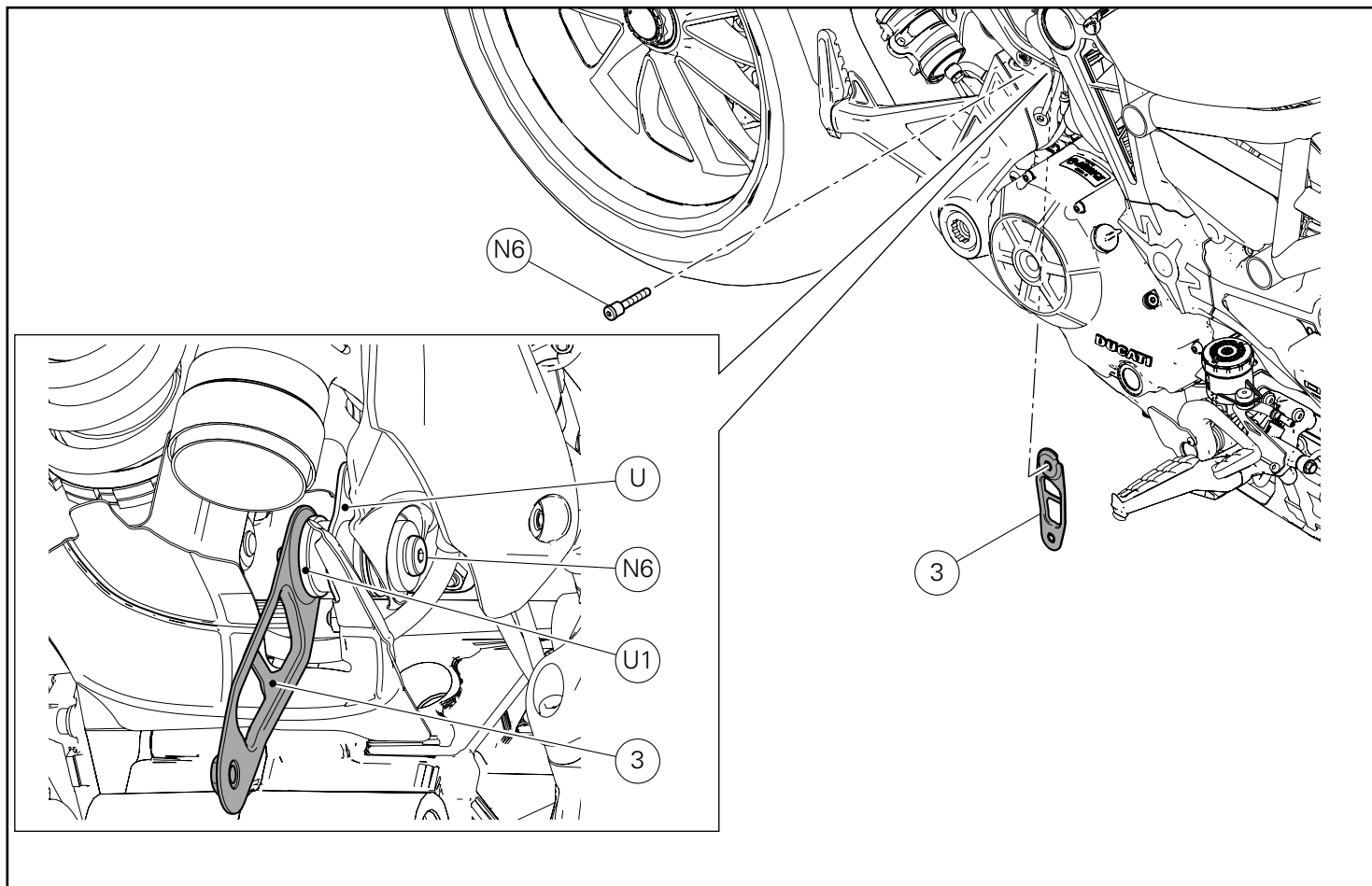

Montaje componentes kit

● Importante

Controlar, antes del montaje, que todos los componentes se encuentren limpios y en perfecto estado.
Adoptar todas las precauciones necesarias para evitar daños en la superficie exterior de los componentes donde se debe operar.

Montaje sostén

● Importante

Comprobar que la goma antivibrante (U1) esté montada en el soporte compensador (U).

Operando en el lado derecho de la motocicleta, posicionar el sostén (3) en la parte interior del soporte compensador (U), orientándolo como ilustra la figura, e introducir el tornillo (N6).

キット部品の取り付け

● 重要

取り付け前にすべての部品に汚れがなく、完璧な状態であることを確認します。作業する部品の外側表面を傷つけないために、必要な予防措置を取ってください

ブラケットの取り付け

● 重要

耐震ラバー (U1) がバランサーマウント (U) に取り付けられていることを確認します。

車両の右側で作業します。ブラケット (3) を図のように向けてバランサーマウント (U) の内側に配置し、スクリュー (N6) を差し込みます。

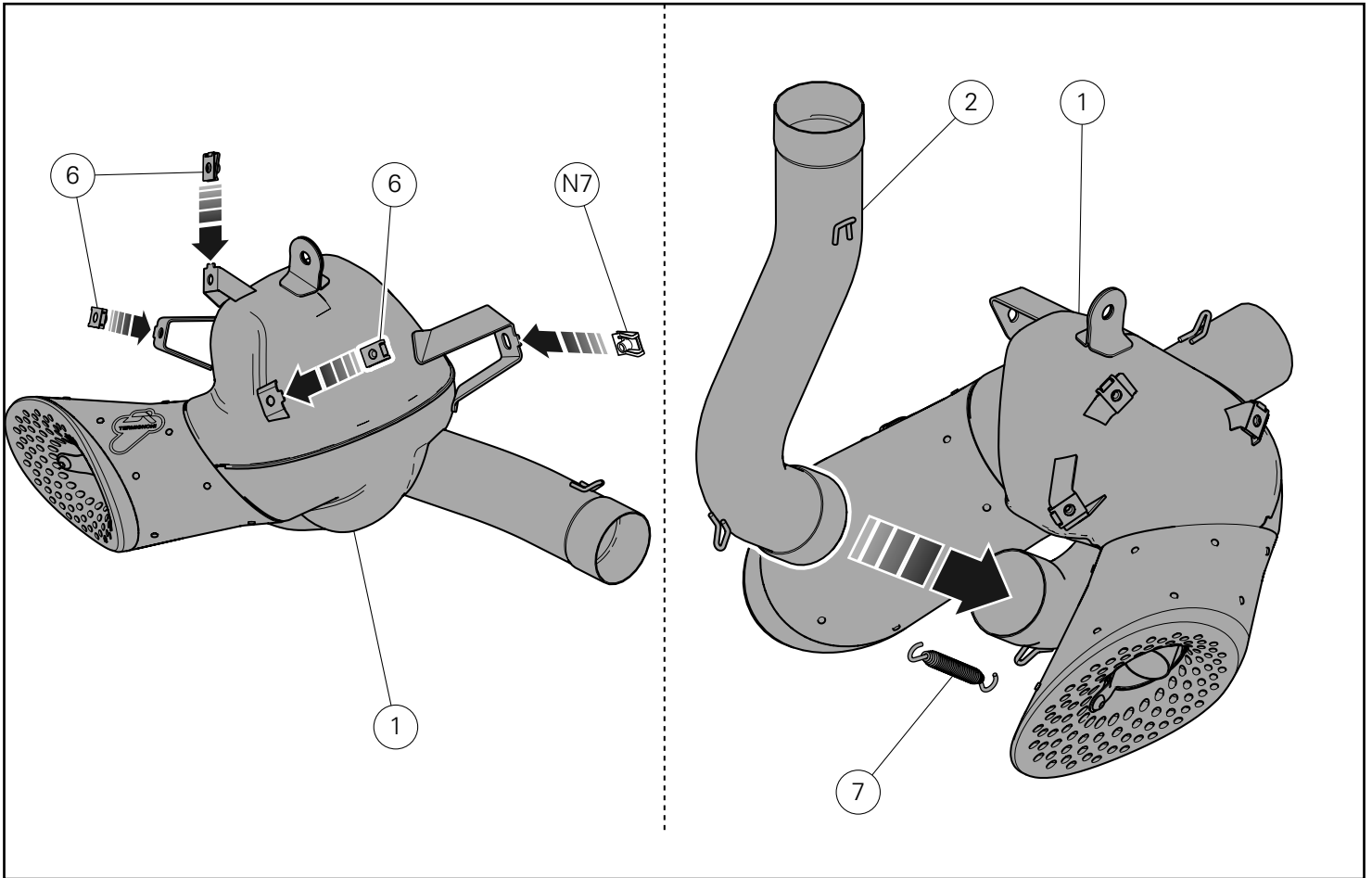

Premontaje grupo escape Racing

Montar el clip original (N7) y los 3 clips (6) en el silenciador (1).

Montar el colector vertical (2), llevándolo a tope en el silenciador (1) y orientándolo de manera vertical, como ilustra la figura. Montar el muelle (7) de conexión entre el colector (2) y el silenciador (1), utilizando un tensor de muelles comercial.

レーシングエキゾーストユニットの仮取り付け

オリジナルのクリップ (N7) および 3 個のクリップ (6) をサイレンサー (1) に取り付けます。

図のように、バーチカルマニホールド (2) を縦に向け、サイレンサー (1) に当たるように取り付けます。市販のスプリングテンショナーを使用し、マニホールド (2) とサイレンサー (1) を接続するスプリング (7) を取り付けます。

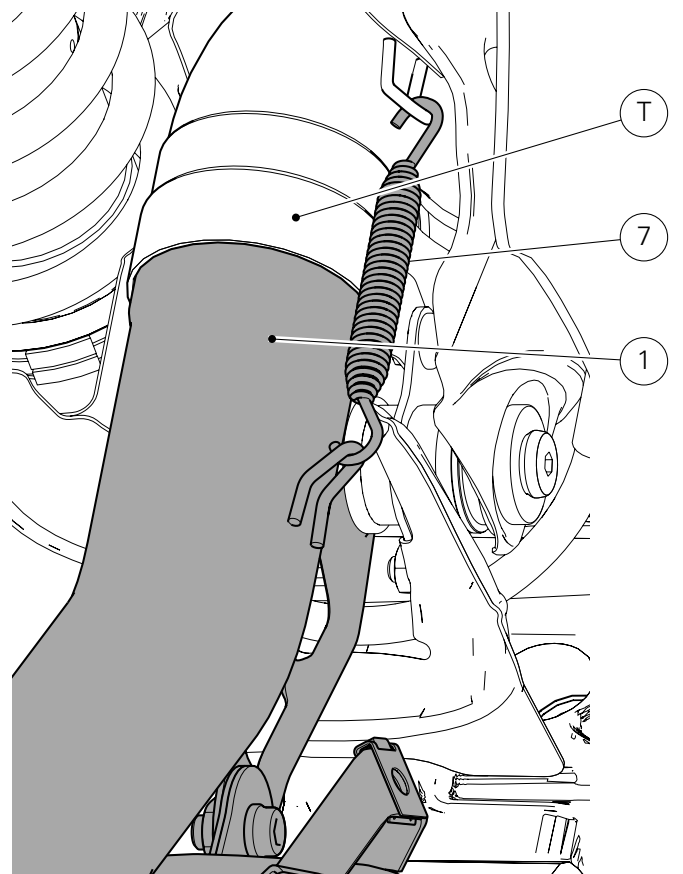
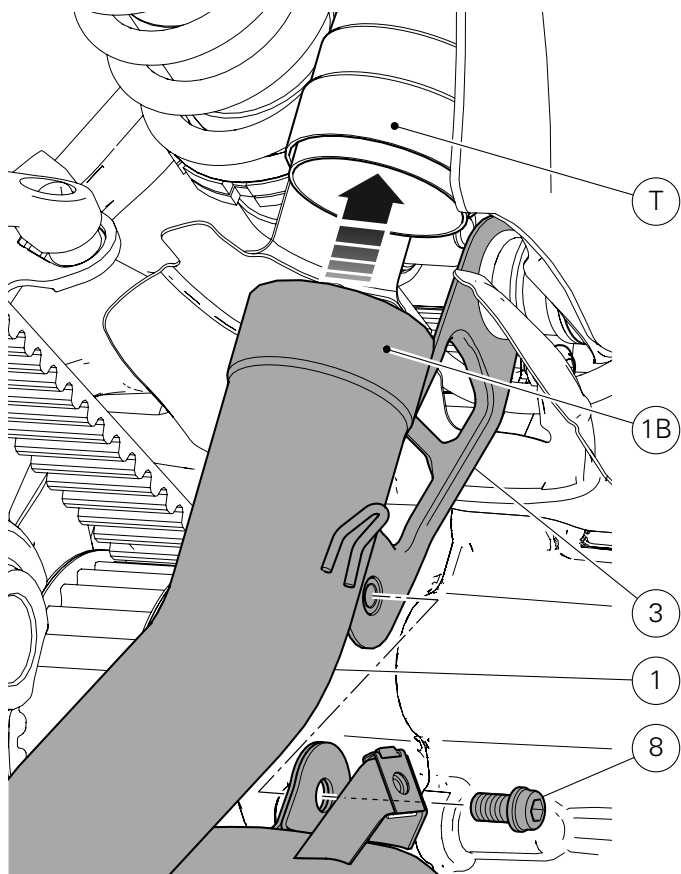
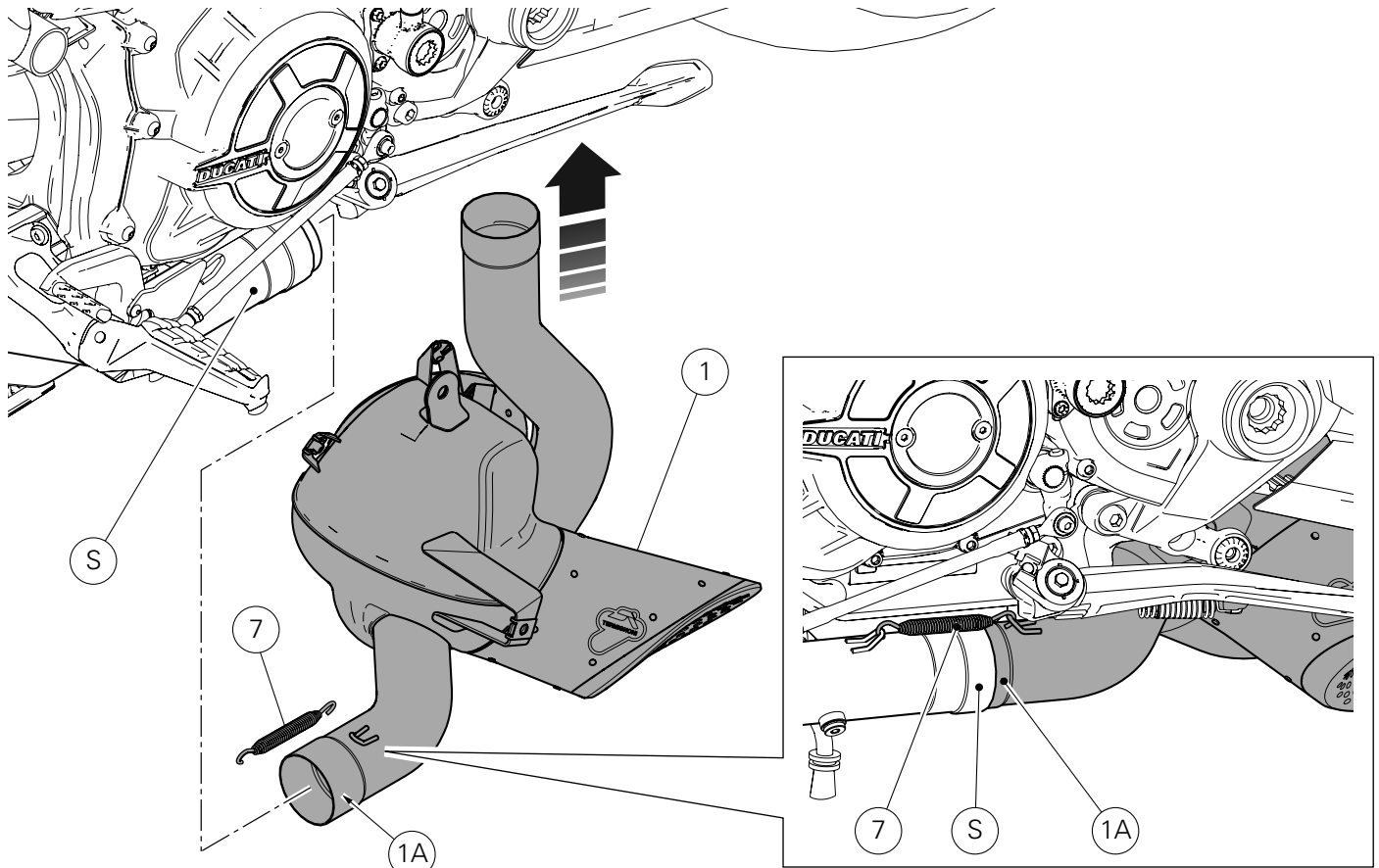

Montaje grupo escape Racing

Montar el grupo escape (1) en la motocicleta, introduciendo el colector silenciador (1A) a tope en el colector de escape horizontal (S).

Montar el muelle (7) de conexión entre el grupo silenciador (1) y el colector de escape horizontal (S), utilizando un tensor de muelles comercial.

Introducir el colector silenciador (1B) a tope en el colector de escape vertical (T).

Introducir el tornillo (8) de fijación grupo silenciador al sostén (3).
Montar el muelle (7) de conexión entre el grupo silenciador (1) y el colector de escape vertical (T), utilizando un tensor de muelles comercial.

レーシングエキゾーストユニットの取り付け

エキゾーストユニット (1) を車両に取り付けます。この時、サイレンサーマニホールド (1A) を水平エキゾーストマニホールド (S) に当たるまで挿入します。

市販のスプリングテンショナーを使用し、サイレンサーユニット (1) と水平エキゾーストマニホールド (S) を接続するスプリング (7) を取り付けます。

サイレンサーマニホールド (1B) をバーチカルエキゾーストマニホールド (T) に当たるまで挿入します。

サイレンサーユニットをブラケット (3) に固定するスクリュー (8) を差し込みます。

市販のスプリングテンショナーを使用し、サイレンサーユニット (1) とバーチカルエキゾーストマニホールド (T) を接続するスプリング (7) を取り付けます。

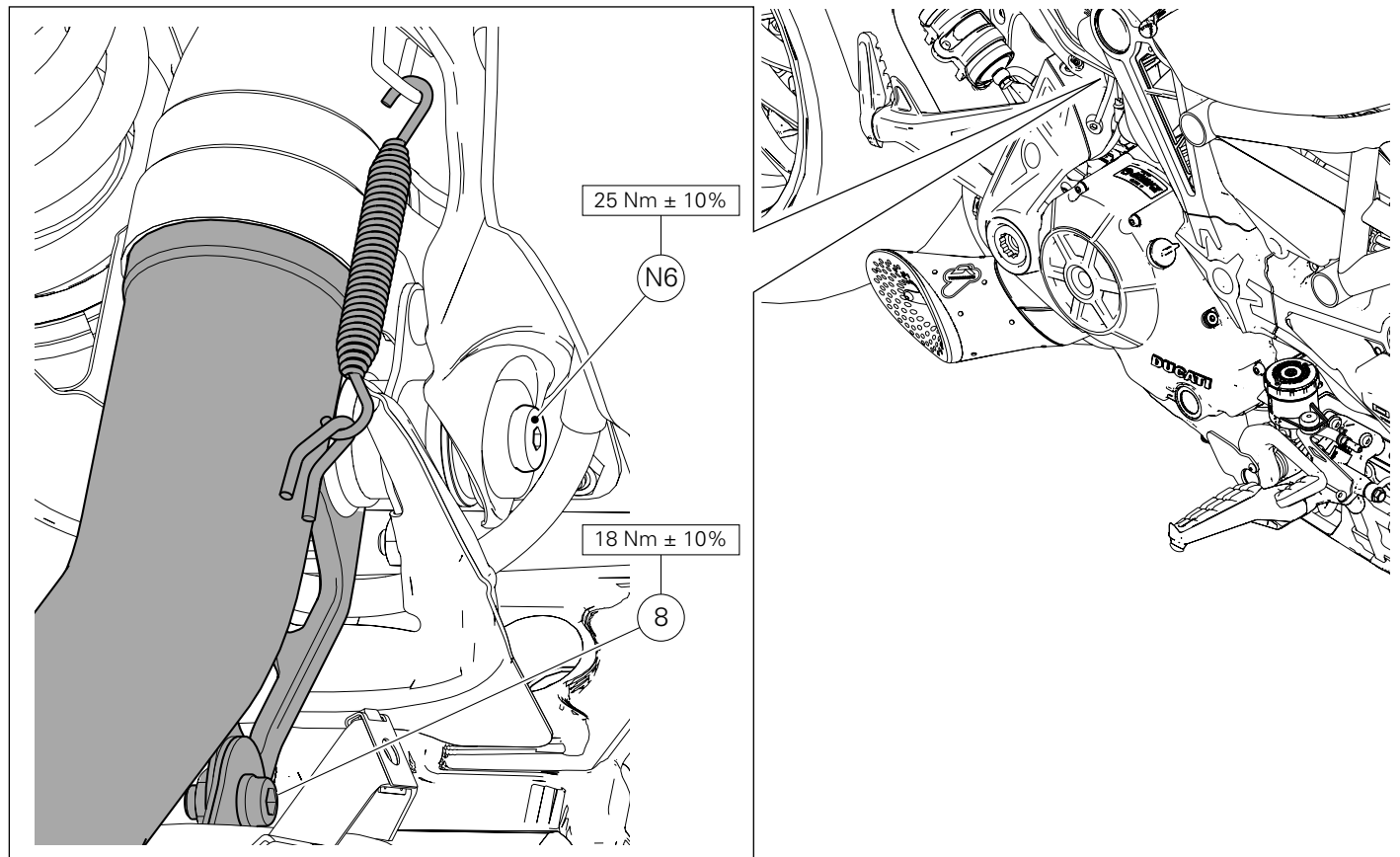
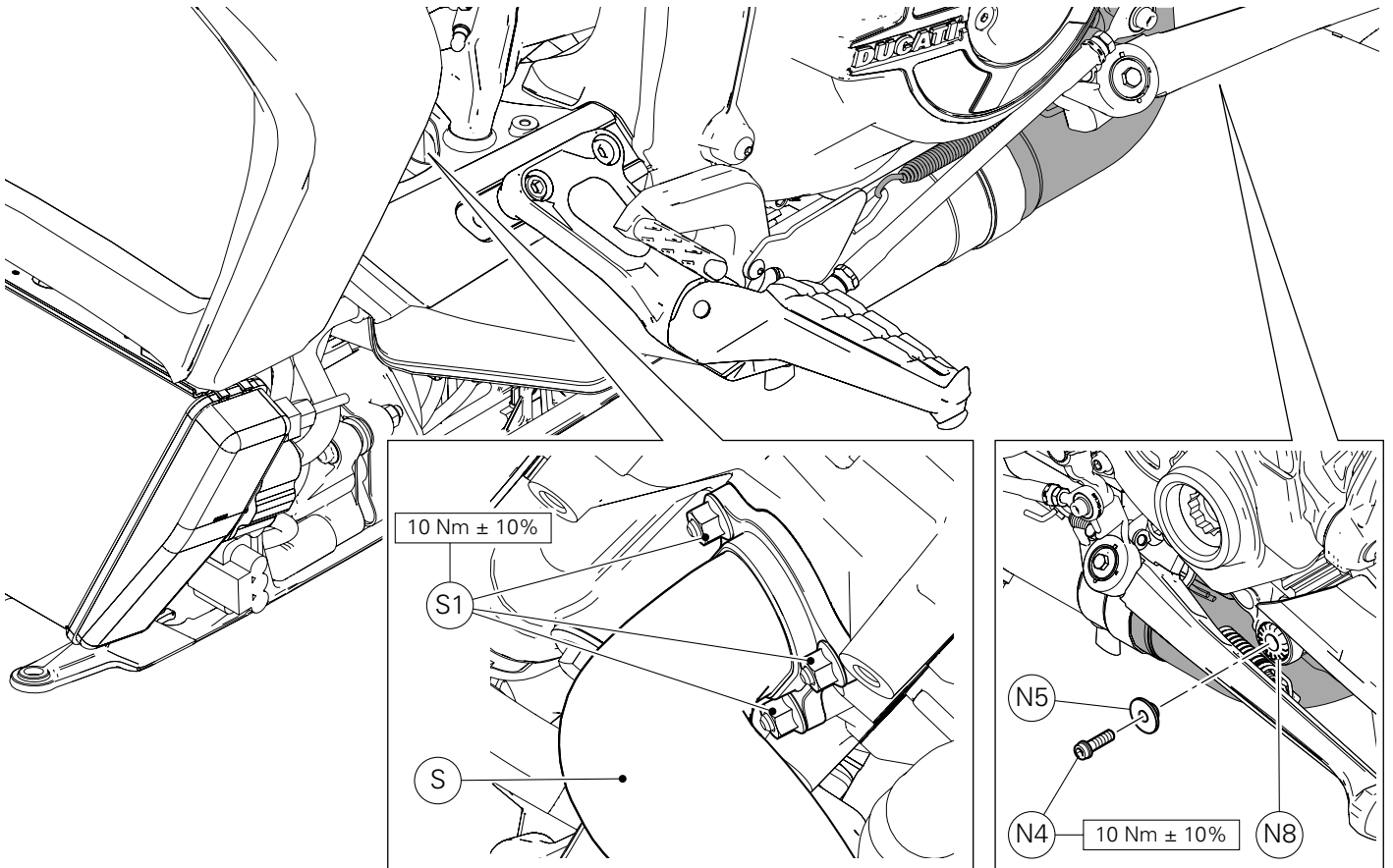

Operando en el lado izquierdo de la motocicleta, colocar el separador (N5) en la goma antivibrante (N8) e introducir el tornillo (N4).

Montar el colector de escape horizontal (S) en los espárragos y atornillar las 3 tuercas (S1).

Ajustar las 3 tuercas al par de apriete indicado.

Ajustar el tornillo (N4) al par de apriete indicado.

Operando en el lado derecho de la motocicleta, ajustar el tornillo (N6) y el tornillo (8) al par de apriete indicado.

車両の左側で作業します。スペーサー (N5) を耐震ラバー (N8) に挿入し、スクリュー (N4) を差し込みます。水平エキゾーストマニホールド (S) をスタッドボルトに取り付け、3 個のナット (S1) をねじ込みます。3 個のナットを規定のトルクで締め付けます。スクリュー (N4) を規定のトルクで締め付けます。

車両の右側で作業し、スクリュー (N6) およびスクリュー (8) を規定のトルクで締め付けます。

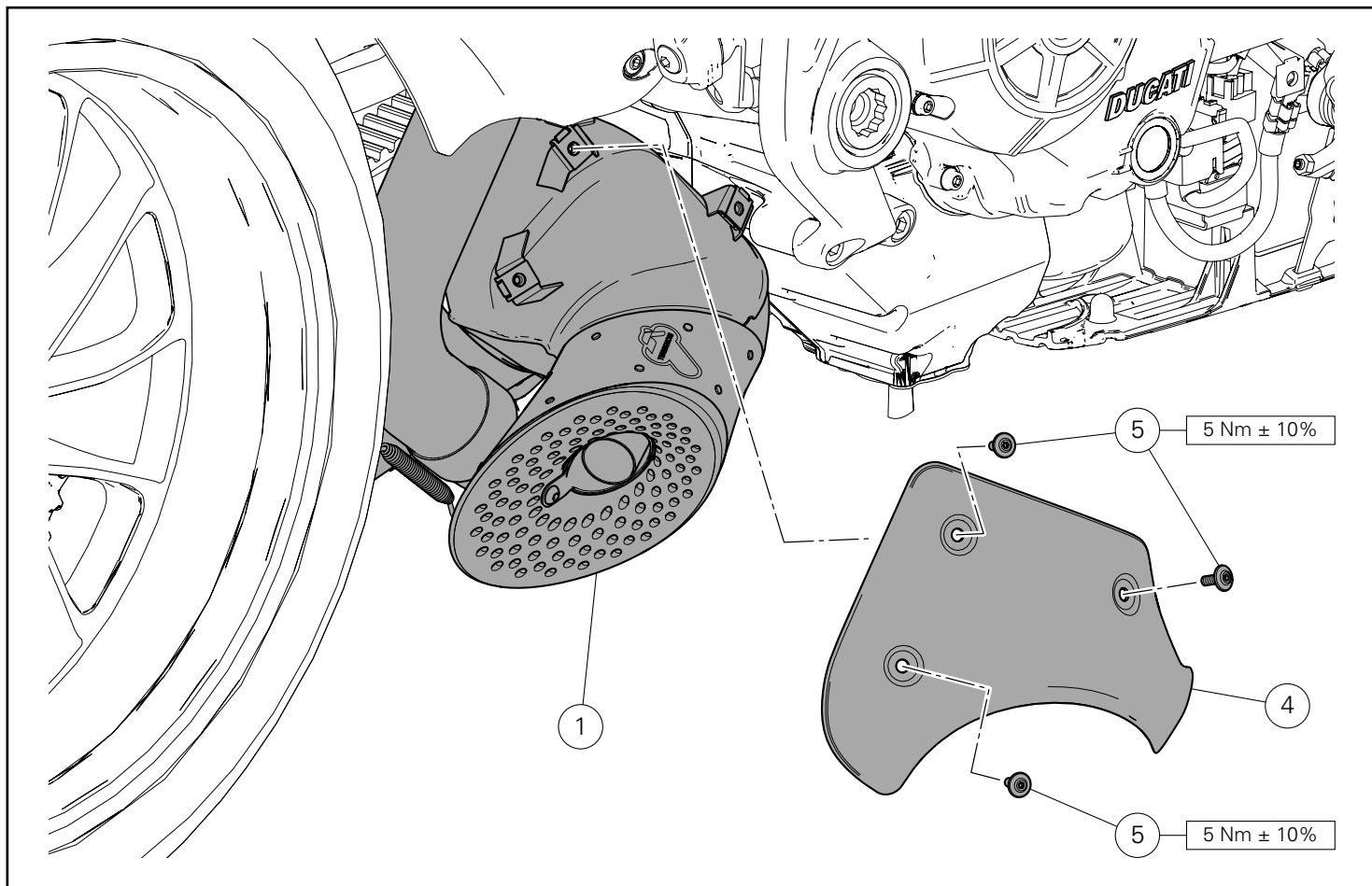

Montaje protector calor silenciador

Operando en el lado derecho de la moto, colocar el protector calor (4) en el grupo silenciador (1) e introducir los 3 tornillos (5).
Ajustar los 3 tornillos (5) al par de apriete indicado.

サイレンサーヒートガードの取り付け

車両の右側で作業します。ヒートガード (4) をサイレンサーユニット (1) に配置し、3 本のスクリュー (5) を差し込みます。
3 本のスクリュー (5) を規定のトルクで締め付けます。

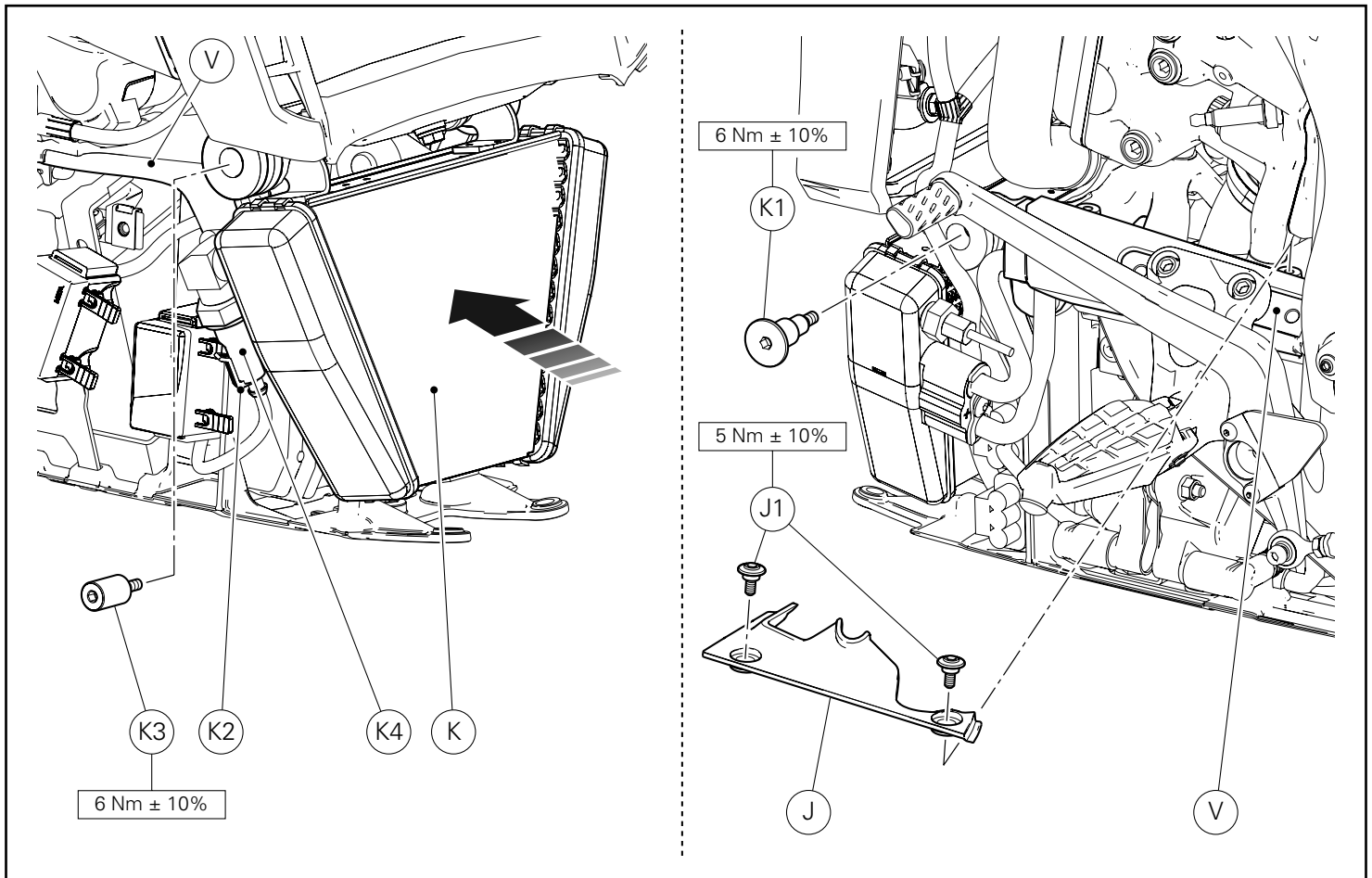

Montaje radiador aceite

Operando en el lado derecho de la motocicleta, volver a posicionar el radiador aceite (K) en el soporte radiadores (V) e introducir el perno roscado (K3).

Ajustar el perno roscado (K3) al par de apriete indicado.

Conectar el conector del sensor presión aceite (K2) al presostato radiador (K4).

Operando en el lado izquierdo de la moto, colocar el cover (J) en el soporte radiadores (V) e introducir los 2 tornillos (J1).

Ajustar los 2 tornillos (J1) al par de apriete indicado.

Introducir el tornillo (K1) y ajustarlo al par de apriete indicado.

オイルクーラーの取り付け

車両の右側で作業します。オイルクーラー (K) をクーラーマウント (V) に再度配置し、ネジ山付きピン (K3) を差し込みます。ネジ山付きピン (K3) を既定のトルクで締め付けます。オイル圧センサーのコネクター (K2) をクーラーの圧力スイッチ (K4) に接続します。

車両の左側で作業します。カバー (J) をクーラーマウント (V) に配置し、2 本のスクリュー (J1) を差し込みます。

2 本のスクリュー (J1) を規定のトルクで締め付けます。

スクリュー (K1) を差し込み、規定のトルクで締め付けます。

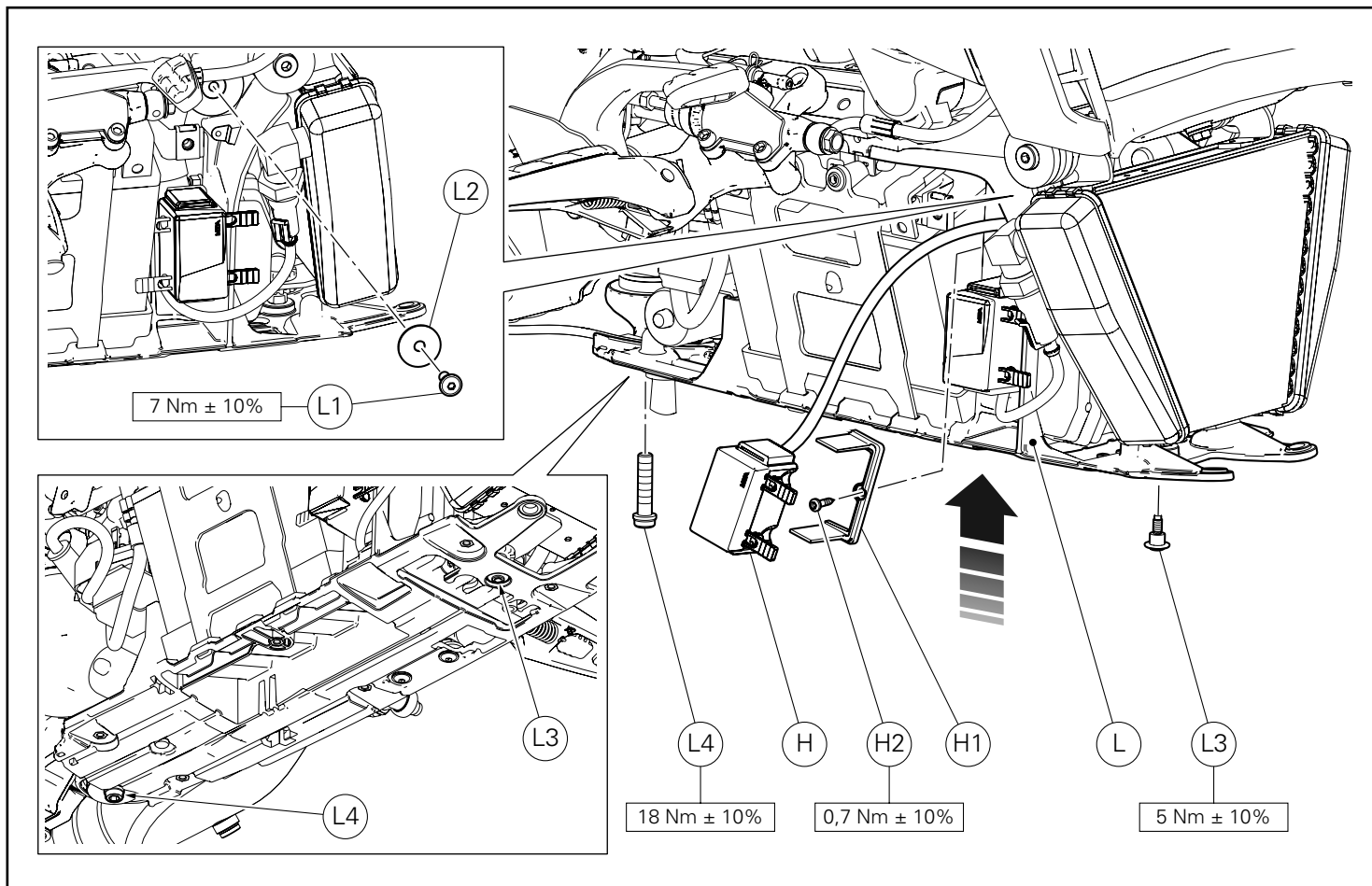

Montaje soporte componentes eléctricos

Operando en el lado derecho de la motocicleta, volver a posicionar el soporte componentes eléctricos (L) en la moto, comprobando que los cableados no resulten aplastados y prestando atención a no dañarlos.

Introducir los tornillos (L3) y (L4).

Ajustar los tornillos (L3) y (L4) al par de apriete recomendado.

Introducir el tornillo (L1) introduciendo la arandela (L2) y ajustarlo al par de apriete indicado.

Volver a posicionar el sostén (H1) en el soporte componentes eléctricos (L), orientándolo como ilustra la figura, e introducir el tornillo (H2).

Ajustar el tornillo (H2) al par de apriete indicado.

Introducir la caja fusibles (H) en el sostén (H1).

エレクトリカル部品マウントの取り付け

車両の右側で作業します。エレクトリカル部品マウント (L) を車両に再度配置します。この時、配線がつぶれていないことを確認し、破損させないように注意してください。

スクリュー (L3)、スクリュー (L4) を差し込みます。

スクリュー (L3) およびスクリュー (L4) を規定のトルクで締め付けます。

スクリュー (L1) にワッシャー (L2) を挿入して差し込み、規定のトルクで締め付けます。

ブラケット (H1) を図のように向けてエレクトリカル部品マウント (L) に再度配置し、スクリュー (H2) を差し込みます。

スクリュー (H2) を規定のトルクで締め付けます。

ヒューズボックス (H) をブラケット (H1) に挿入します。

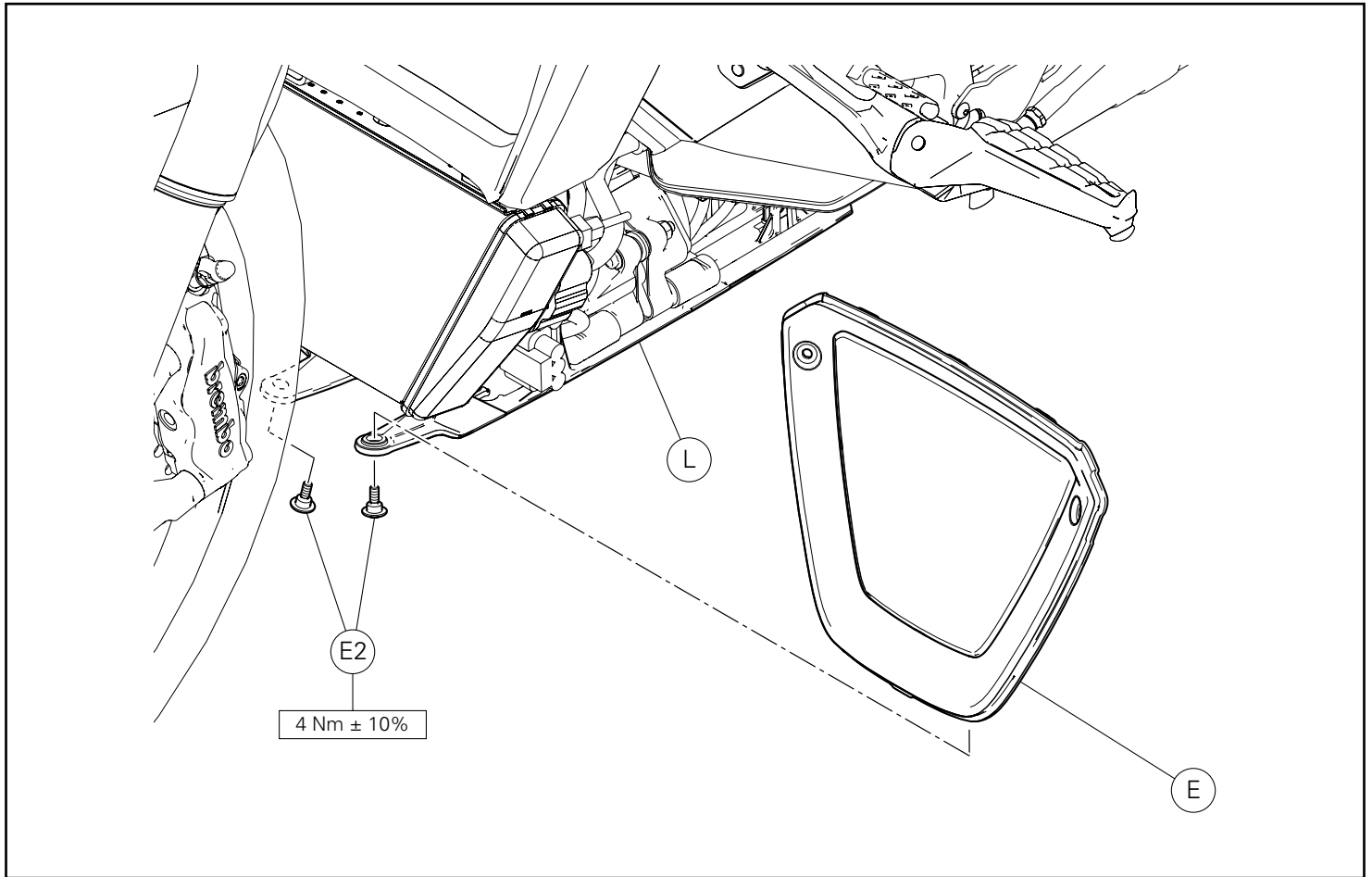

Montaje tope delantero

Volver a posicionar el tope central (E) en el soporte componentes eléctricos (L) e introducir los 2 tornillos (E2).
Ajustar los 2 tornillos (E2) al par de apriete indicado.

フロントアンダーフェアリングの取り付け

センターアンダーフェアリング (E) を電気部品マウント (L) に再度配置し、2 本のスクリュー (E2) を差し込みます。
2 本のスクリュー (E2) を規定のトルクで締め付けます。

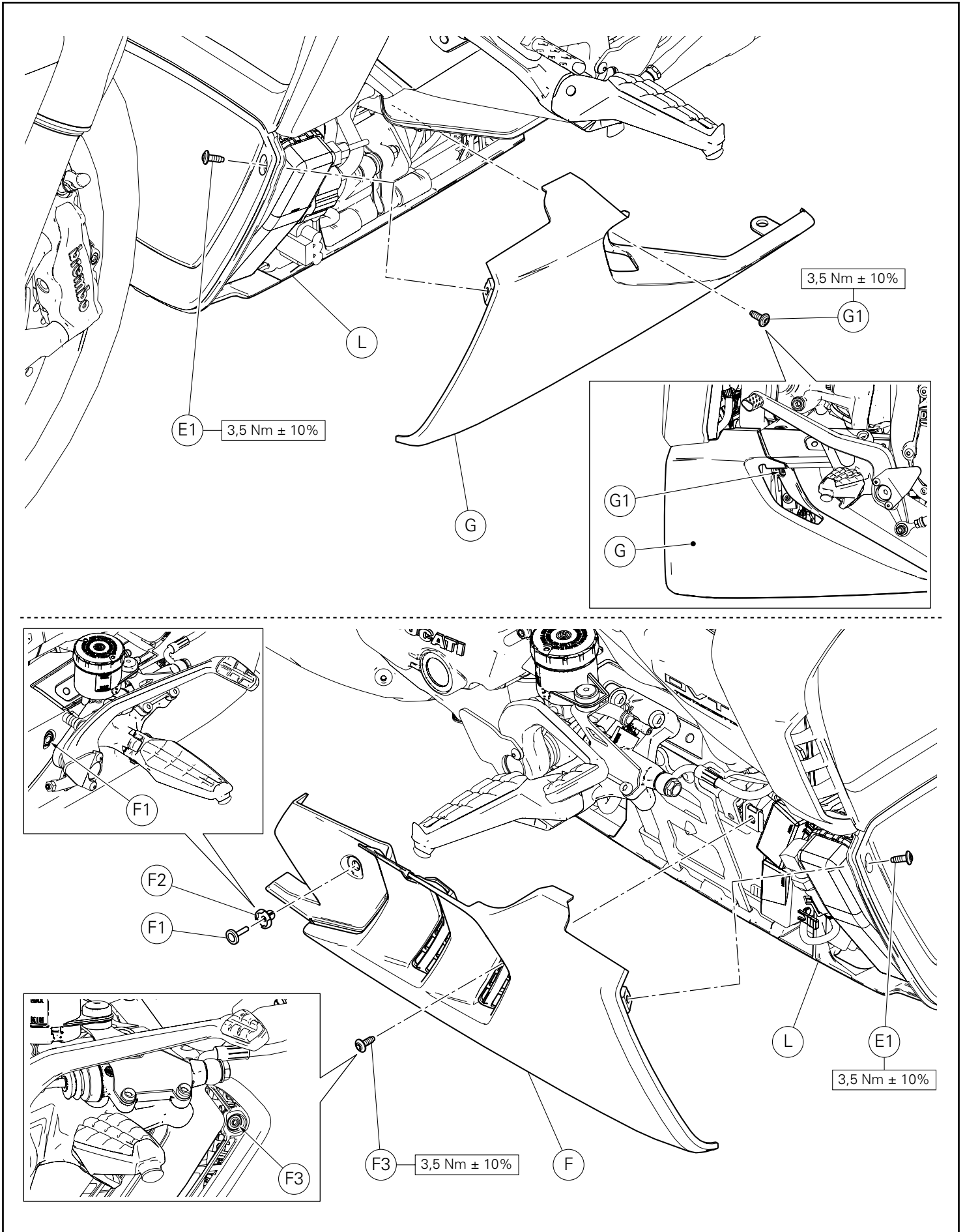

Montaje tope izquierdo

Operando en el lado izquierdo de la motocicleta, volver a posicionar el tope izquierdo (G) en el soporte componentes eléctricos (L), introducir el tornillo (G1) y el tornillo (E1). Ajustar el tornillo (G1) y el tornillo (E1) al par de apriete recomendado.

Montaje tope derecho

Operando en el lado derecho de la motocicleta, volver a posicionar el tope derecho (F) en el soporte componentes eléctricos (L), introducir el tornillo (F3) y el tornillo (E1). Introducir el casquillo (F2) en el tope derecho (F) y sucesivamente el remache (F1), como ilustra la figura. Ajustar el tornillo (F3) y el tornillo (E1) al par de apriete recomendado.

左アンダーフェアリングの取り付け

車両の左側で作業します。左アンダーフェアリング (G) をエレクトリカル部品マウント (L) に再度配置し、スクリュー (G1) およびスクリュー (E1) を差し込みます。スクリュー (G1) およびスクリュー (E1) を規定のトルクで締め付けます。

右アンダーフェアリングの取り付け

車両の右側で作業します。右アンダーフェアリング (F) をエレクトリカル部品マウント (L) に再度配置し、スクリュー (F3) およびスクリュー (E1) を差し込みます。ブッシュ (F2) に続き、リベット (F1) を図のように右アンダーフェアリング (F) に取り付けます。スクリュー (F3) およびスクリュー (E1) を規定のトルクで締め付けます。

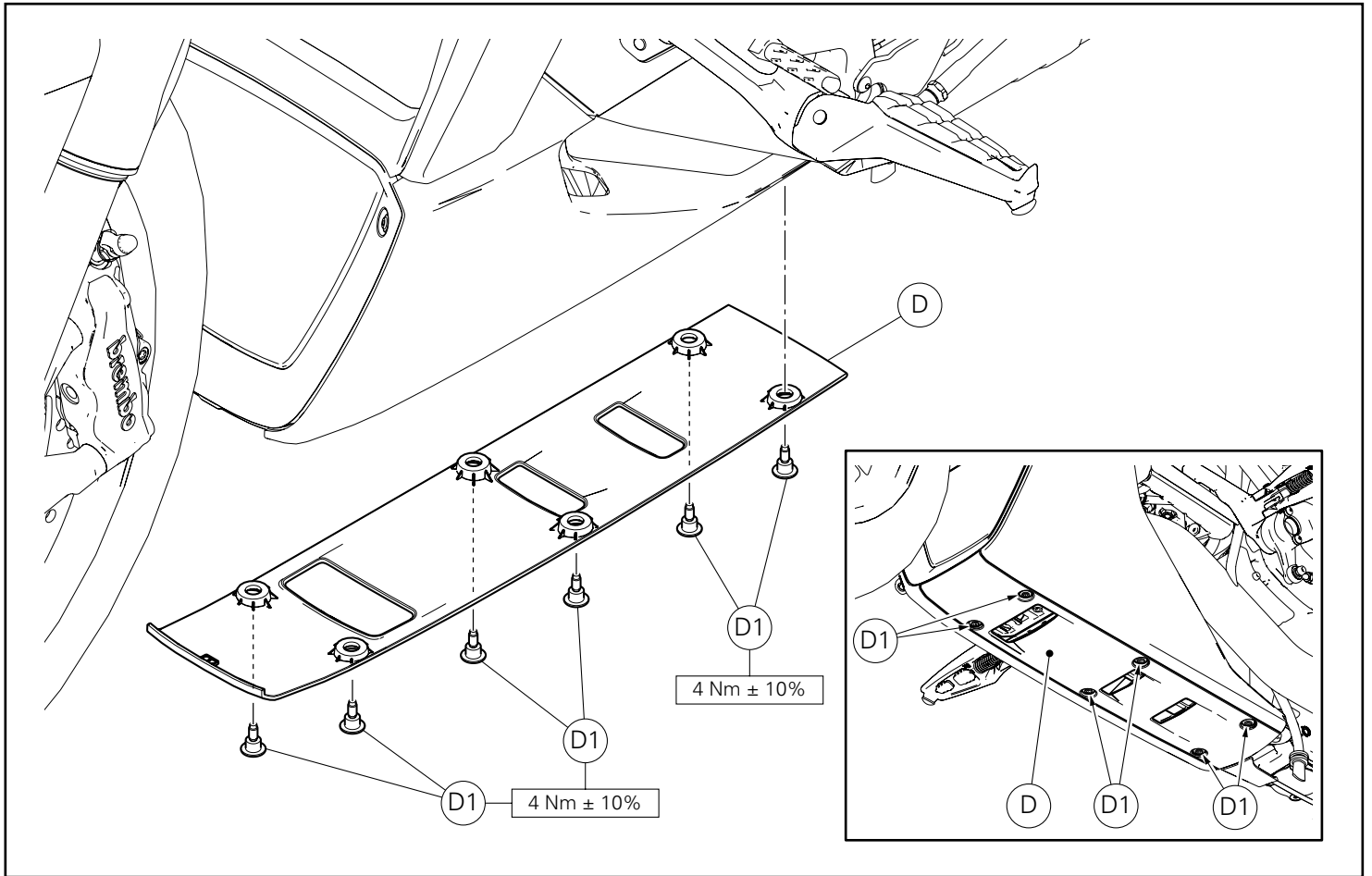

Montaje tope inferior

Operando en el lado inferior de la motocicleta, volver a posicionar el tope inferior (D) en el soporte componentes eléctricos (L), e introducir los 6 tornillos (D1).

Ajustar los 6 tornillos (D1) al par de apriete indicado.

アンダーフェアリングの取り付け

車両の下側で作業します。アンダーフェアリング (D) を電気リカル部品マウント (L) に再度配置し、6 本のスクリュー (D1) を差し込みます。

6 本のスクリュー (D1) を規定のトルクで締め付けます。

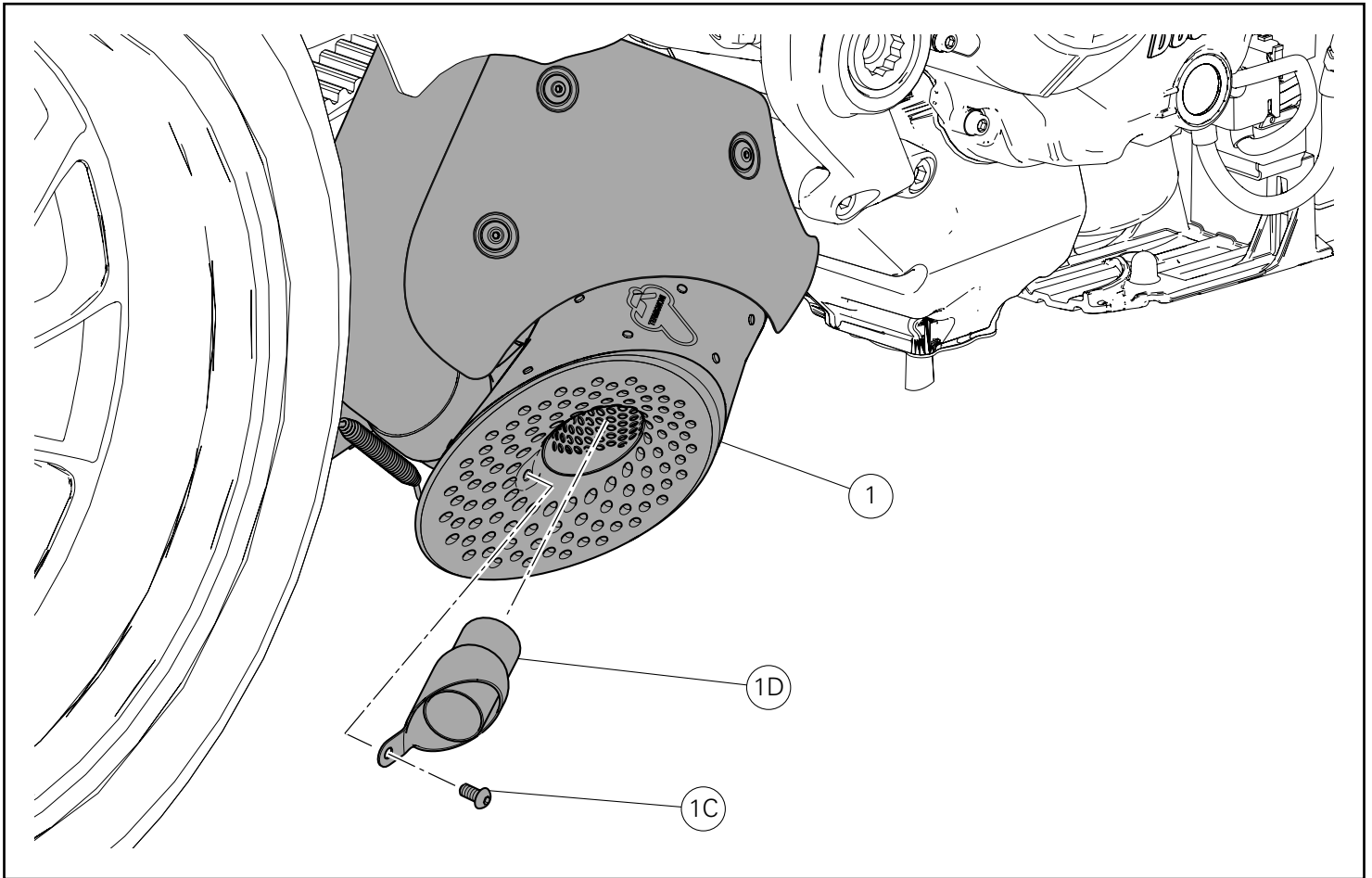

 **Notas**

Es posible quitar el reductor de ruido en base a las normativas vigentes en las instalaciones utilizadas como pistas.

Desatornillar el tornillo (1C) y extraer con un gancho adecuado el reductor fónico (1D) del silenciador (1).

Repetir la misma operación en el otro lado del grupo silenciador (1).

 **参考**

現行の法規に基づき、サーキットとして使用可能な施設ではノイズレデューサー (DB キラー) を取り外すことができます。

スクリュー (1C) を緩めて外し、適切なフックでノイズレデューサー (1D) をサイレンサー (1) から抜き取ります。

サイレンサーユニット (1) の反対側でも同じ作業を繰り返します。

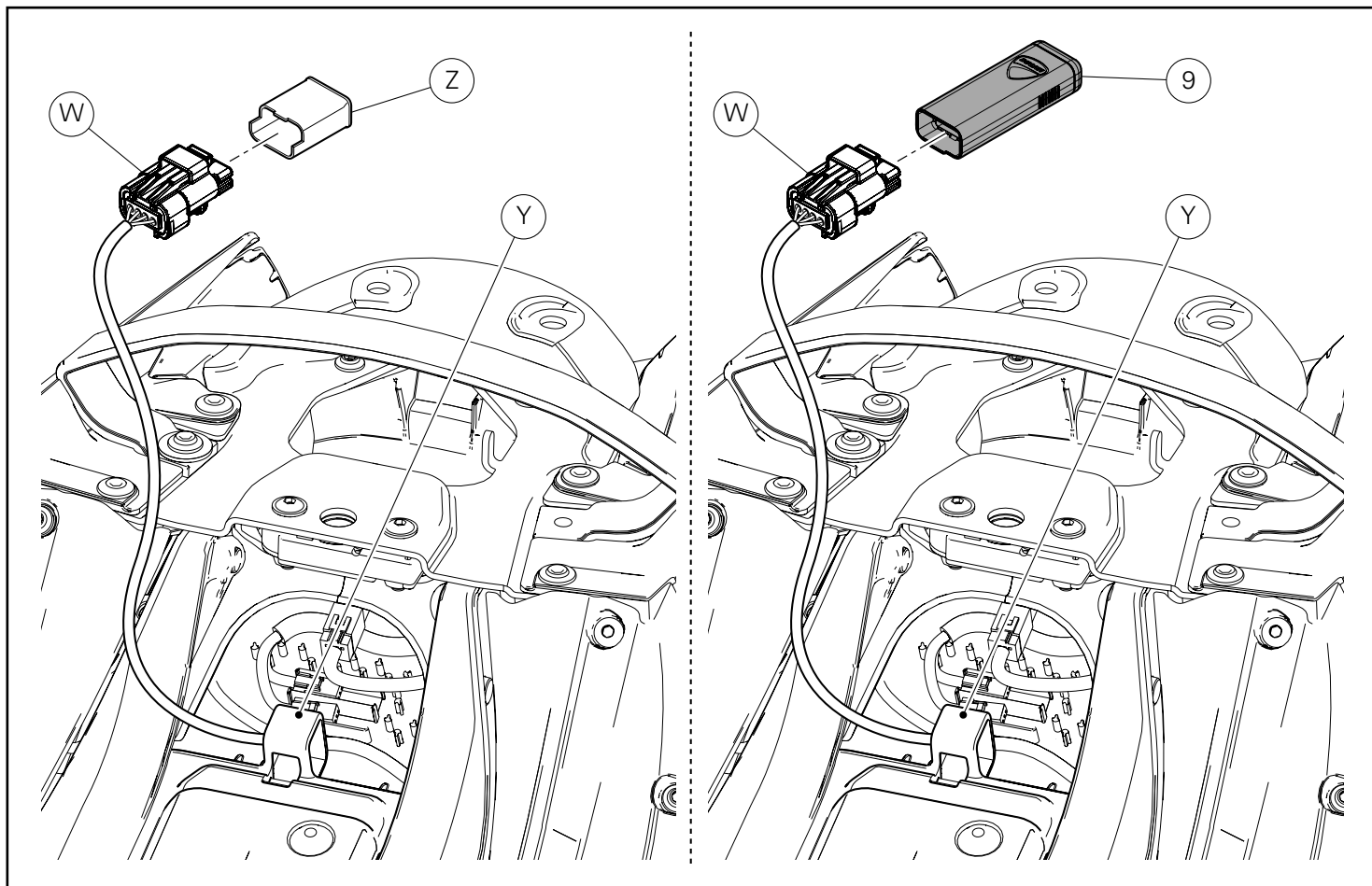

Calibración central de control del motor

👁️ Notas

El kit silenciadores Racing se suministra con MAP-KEY que permite la descarga de la calibración de la central control motor "Performance".

Operando en el compartimiento debajo del asiento piloto, extraer la clavija (W) de su soporte de goma (Y).

Desconectar la tapa conector (Z) de la clavija (W).

Conectar el habilitador central racing (mapkey) (9) a la clavija (W).

🔴 Importante

Para realizar la descarga es necesario dirigirse a un Taller Autorizado Ducati. Las modalidades de carga de la calibración se indican en la circular técnica SAT 895.

🔴 Importante

Está absolutamente prohibido limpiar el dispositivo MAP-KEY con detergentes agresivos o solventes que lo puedan dañar de manera irremediable.

Al final de la calibración de la central, desconectar el habilitador central racing (map-key) (9) e introducir la tapa conector (Z) en la clavija (W).

Volver a posicionar la clavija (W) en su soporte de goma (Y).

エンジンコントロールユニットのキャリブレーション

👁️ 参考

レーシングサイレンサーキットには、ECU キャリブレーション Performance” のダウンロードが可能な MAP-KEY が付属します。

ライダーシートの下のタンクで作業し、プラグ (W) をラバーマウント (Y) から抜き取ります。

コネクターキャップ (Z) をプラグ (W) から切り離します。

プラグ (W) にレーシングコントロールユニットアクチュエーター (MAP-KEY) (9) を接続します。

🔴 重要

キャリブレーションのダウンロードは、必ずドゥカティ正規サービスセンターで実施してください。キャリブレーションの読み込み方法につきましては、テクニカル・ビュレティン SAT 895 を参照してください。

🔴 重要

強力な洗剤や溶剤でMAP-KEY 装置を絶対に清掃しないでください。取り返しのつかない損傷の原因になることがあります。

コントロールユニットのキャリブレーションが終了したら、レーシングコントロールユニットアクチュエーター (MAP-KEY) (9) の接続を切り離し、コネクターキャップ (Z) をプラグ (W) に差し込みます。

プラグ (W) をラバーマウント (Y) に再度配置します。

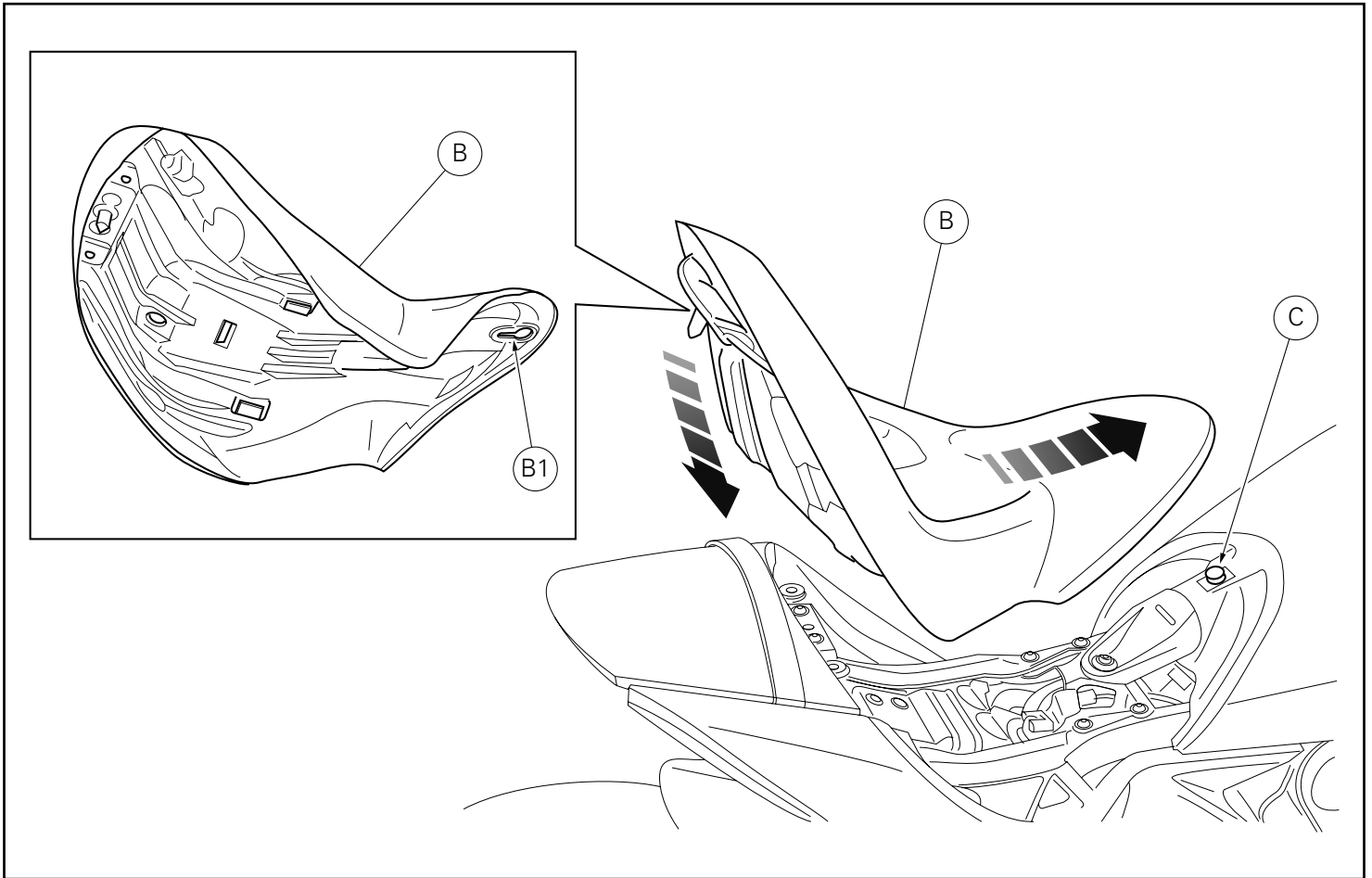

Montaje asiento piloto

Posicionar el asiento piloto (B), introduciendo el perno del depósito (C) en el ojal (B1) del asiento.

Desplazar el asiento (B) hacia la parte delantera de la motocicleta, hasta el final de carrera.

Presionar el extremo trasero del asiento (B) hasta escuchar el clic del pestillo de la cerradura.

Asegurarse de que se haya enganchado correctamente, tirando con moderación hacia arriba el asiento piloto.

Extraer la llave de la cerradura.

ライダーシートの取り付け

燃料タンクのピン (C) をシートの穴 (B1) に挿入して、ライダーシート (B) を配置します。

シート (B) を車両前方にいっぱいまでスライドさせます。

シート (B) の最後部をロックの掛け金がカチッとなるまで押し

ます。

正しくロックされているか確認するため、ライダーシートを少し上に引き上げます。

ロックからキーを抜き取ります。



DUCATI PERFORMANCE accessories

レース専用部品 ご注文書

ご注文商品

1 P/N

商品名

2 P/N

商品名

3 P/N

商品名

4 P/N

商品名

5 P/N

商品名

お客様ご記入欄

私は上記レース専用部品を下記車両に装着し、サーキット走行のみに利用し、一般公道には利用しません。

車台番号 ZDM

モデル名

お客様署名

ご注文日

ドゥカティ正規ネットワーク店記入欄

お客様に上記レース専用部品を販売し、レース専用部品のご利用方法を説明いたしました。

販売店署名

販売日

年

月

日

販売店様へお願い

1. 上記ご記入の上、弊社アフターセールス部までFAXしてください。FAX:03-6692-1317
2. 取り付け車両1台に1枚でご使用ください。



Kit scarico completo Racing / Racing complete exhaust system kit / Kit système d'échappement complet Racing / Kit kompletter Racing-Auspuff / Conjunto de escape completo Racing / レーシングエキゾーストユニットキット

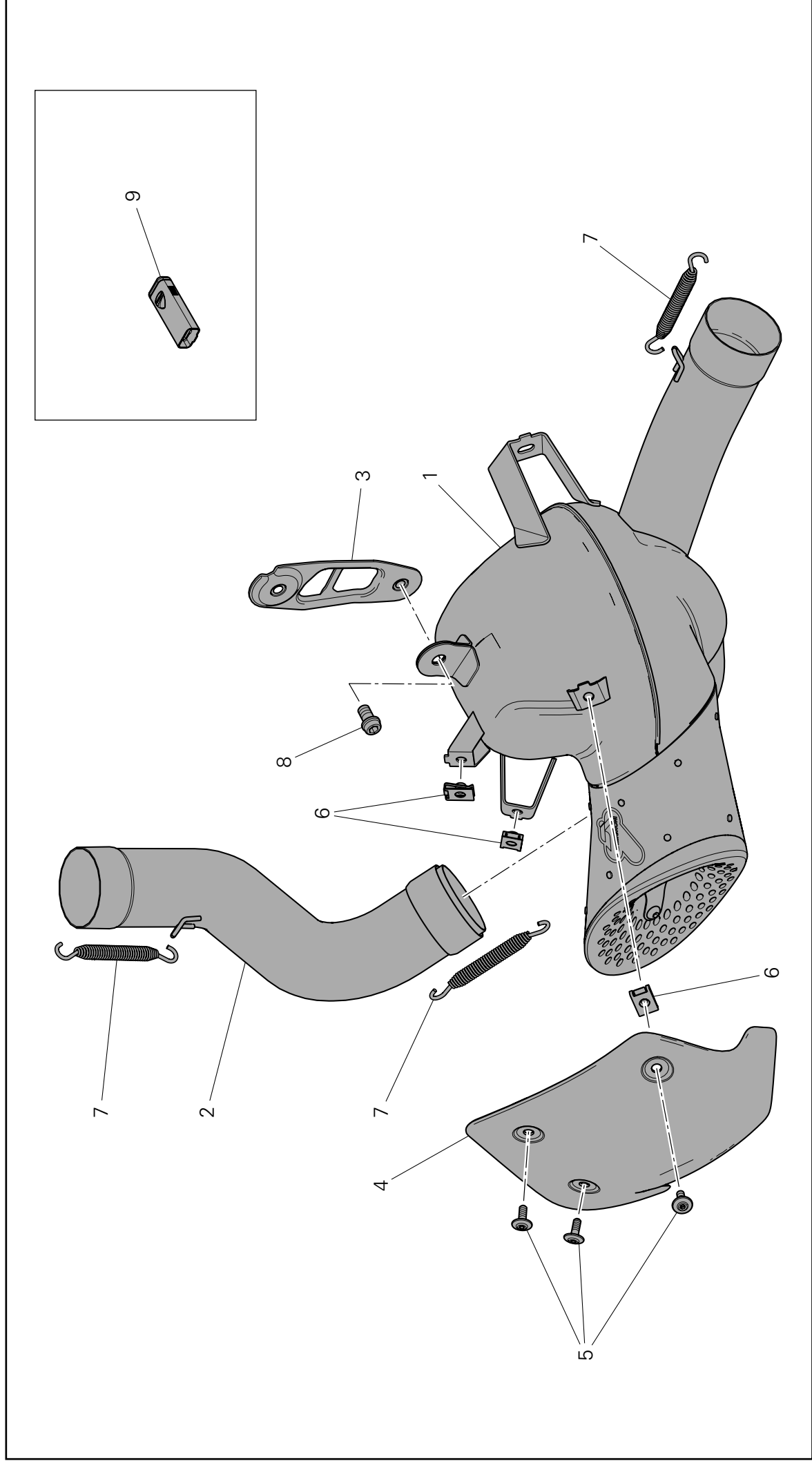

Pos.	Cod.	Denominazione	Description	Designation	Bezeichnung	Descrição	Denominacion	説明	Q.ty
1	96422011AA	Silenziatore	Silencer	Silencieux	Schalldämpfer	Silenciador	Silenciador	サイレンサー	1
2	96412051A	Collettore verticale	Vertical manifold	Collecteur vertical	Krümmmer für senkrechten Zylinder	Coletor vertical	Colector vertical	バーチカルマニホールド	1
3	96412061AA	Staffa	Bracket	Bride	Bügel	Braçadeira	Sostén	ブラケット	1
4	96412071AA	Paracalore	Heat guard	Pare-chaleur	Wärmeschutz	Proteção anticolor	Protector calor	ヒートガード	1
5	77210882B	Vite TBEI M5x14	TBEI screw M5x14	Vis TBHC M5x14	Linseninnensechskantschraube M5x14	Parafuso de cabeça abaulada com sextavado interno M5x14	Tornillo especial TBEI M5x14	スクリュー TBEI M5x14	3
6	85040551A	Fissaggio rapido M5	Quick-release M5	Raccord rapide M5	Schnellbefestigung M5	Fixação rápida M5	Fijación rápida M5	クイックリリース M5	3
7	79910481A	Molla	Spring	Ressort	Feder	Mola	Muelle	スプリング	3
8	77157203B	Vite TCEIF M8x14	TCEIF screw M8x14	Vis TCHCF M8x14	Geflanschte Innensechskantschraube M8x14	Parafuso de cabeça cilíndrica flangeada com sextavado interno M8x14	Tornillo TCEIF M8x14	スクリュー TCEIF M8x14	1
9	96510571A	DDS map key	DDS Map key	DDS map key	DDS Map-Key	DDS map key	DDS map key	DDS マップキー	1