



Modelli di riferimento: / Reference Ducati Motorcycles:

Hypermotard

Kit manopole riscaldate / Heated handgrip kit - 96680091A

- 1 Manopola riscaldata lato destro
- 2 Manopola riscaldata lato sinistro
- 3 Vite



Note

Per poter utilizzare questo accessorio, attivandolo/disattivandolo da cruscotto, è necessario implementare questa funzione attraverso lo strumento di diagnosi DDS.

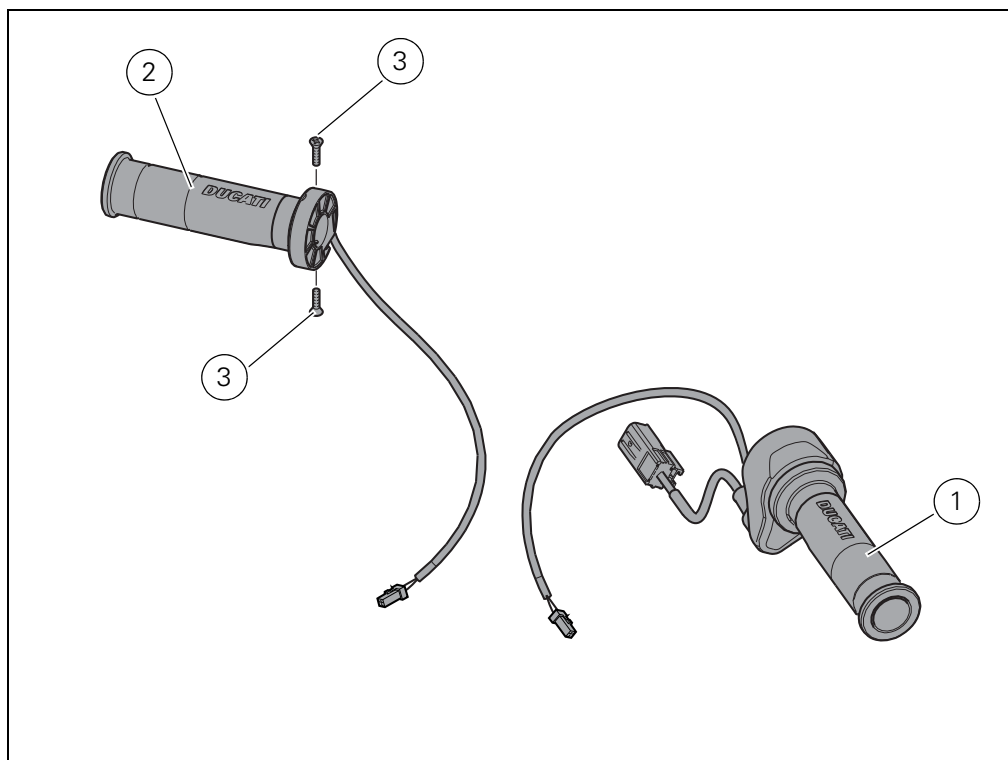

- 1 RH heated handgrip
- 2 LH heated handgrip
- 3 Screw



Note

In order to use this accessory, enabling or disabling it from the instrument panel, it is necessary to implement this function by means of DDS diagnostic equipment.

I particolari con riferimento cerchiato rappresentano l'accessorio da installare e gli eventuali componenti di montaggio.

Quelli non cerchiati si riferiscono ai componenti originali che devono essere riutilizzati.

Per una lettura rapida e razionale sono stati impiegati simboli che evidenziano situazioni di massima attenzione, consigli pratici o semplici informazioni.

Tutte le indicazioni destro o sinistro si riferiscono al senso di marcia del motociclo.

Part nos. that are circled represent the accessory to be installed and possible relevant fittings.

Part nos. that are not circled refer to original parts to be re-used.

For easy and rational reading, this document uses graphic symbols for highlighting situations in which maximum care is required, practical advice or simple information. Any right- or left-hand indication refers to the vehicle direction of travel.



Attenzione / Warning

La non osservanza delle istruzioni riportate può creare una situazione di pericolo e causare gravi lesioni personali e anche la morte. / Failure to follow these instructions might give rise to a dangerous situation and provoke severe personal injuries or even death.



Importante / Caution

Indica la possibilità di arrecare danno al veicolo e/o ai suoi componenti se le istruzioni riportate non vengono eseguite. / Failure to follow these instructions might cause damages to the vehicle and/or its components.



Note / Note

Fornisce utili informazioni sull'operazione in corso. / Useful information on the procedure being described.

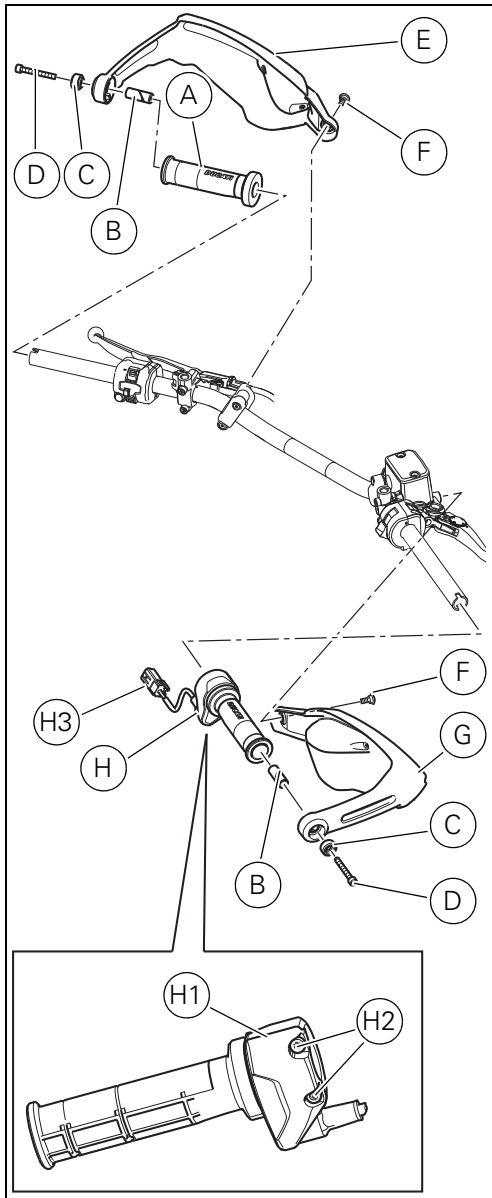

Note
Prima di iniziare l'operazione, leggere attentamente le avvertenze riportate nella prima pagina.

Attenzione
Le operazioni di seguito riportate devono essere eseguite da un tecnico specializzato o da un'officina autorizzata DUCATI.

Smontaggio componenti originali

Attenzione
Le operazioni di seguito riportate se non eseguite a regola d'arte possono pregiudicare la sicurezza del pilota.

Allentare la vite (D) per scaricare l'espansione interna (B) al contrappeso (C) posizionato all'estremità sinistra del manubrio.
Svitare la vite (F) e rimuovere il paramano sinistro (E).
Rimuovere la manopola sinistra originale (A) utilizzando un getto d'aria compressa.
Allentare la vite (D) per scaricare l'espansione interna (B) al contrappeso (C) posizionato all'estremità destra del manubrio.
Svitare la vite (F) e rimuovere il paramano destro (G).
Sganciare la fascetta in gomma che fissa il connettore (H3) al cablaggio principale.
Allentare le viti (H2) e sganciare il piolino presente all'interno del coperchietto (H1) dal manubrio.
Scollegare il connettore (H3) dal cablaggio principale e rimuovere la manopola destra (H).

Note
Read the instructions on the first page carefully before proceeding.

Warning
Have the kit installed by a trained technician or at a DUCATI Authorized Workshop.

Removing the original components

Warning
Incorrect installation of this kit may put the rider's safety at risk.

Loosen screw (D) to allow relieving of expansion pin (B) within balancing weight (C) located at handlebar left end.
Loosen screw (F) and remove left hand guard (E).
Remove original left handgrip (A) by means of a compressed air jet.
Loosen screw (D) to allow relieving of expansion pin (B) within balancing weight (C) located at handlebar right end.
Loosen screw (F) and remove right hand guard (G).
Release rubber tie, fastening connector (H3) to main wiring.
Loosen screws (H2) and release peg located inside cap (H1) from handlebar.
Disconnect wiring connector (H3) from main wiring and remove right handgrip (H).

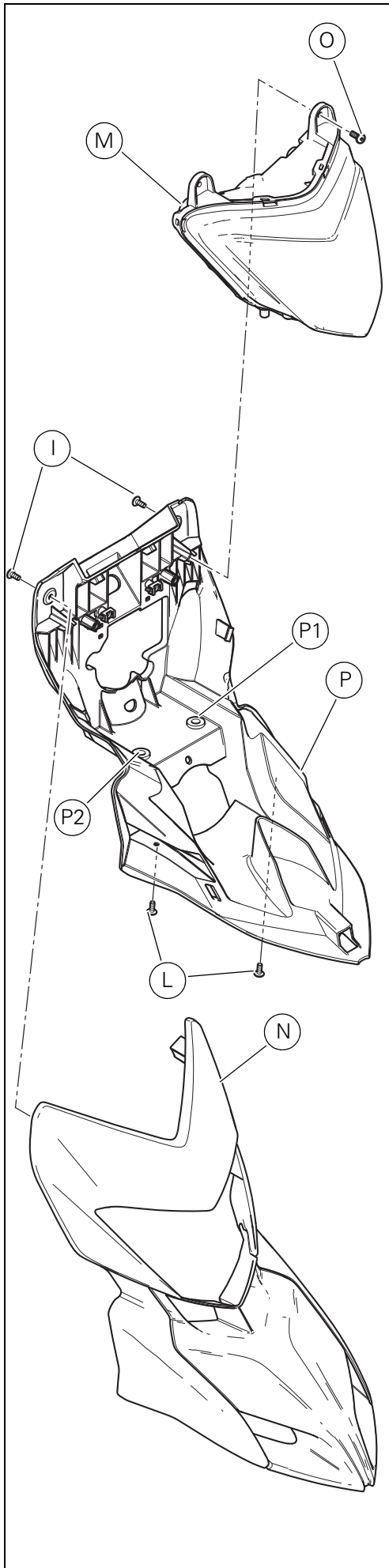

Svitare le viti (I) e le viti (L).
Smontare la maschera faro (N) dal telaio cupolino (P).
Svitare le viti (O), sfilare dai gommini (P1) e (P2) il fanale (M) e rimuovere la connessione elettrica dal cablaggio principale.

Loosen screws (I) and (L).
Remove headlight template (N) from headlight fairing frame (P).
Loosen screws (O), slide headlight (M) out of grommets (P1) and (P2) and remove electrical connection from main wiring.

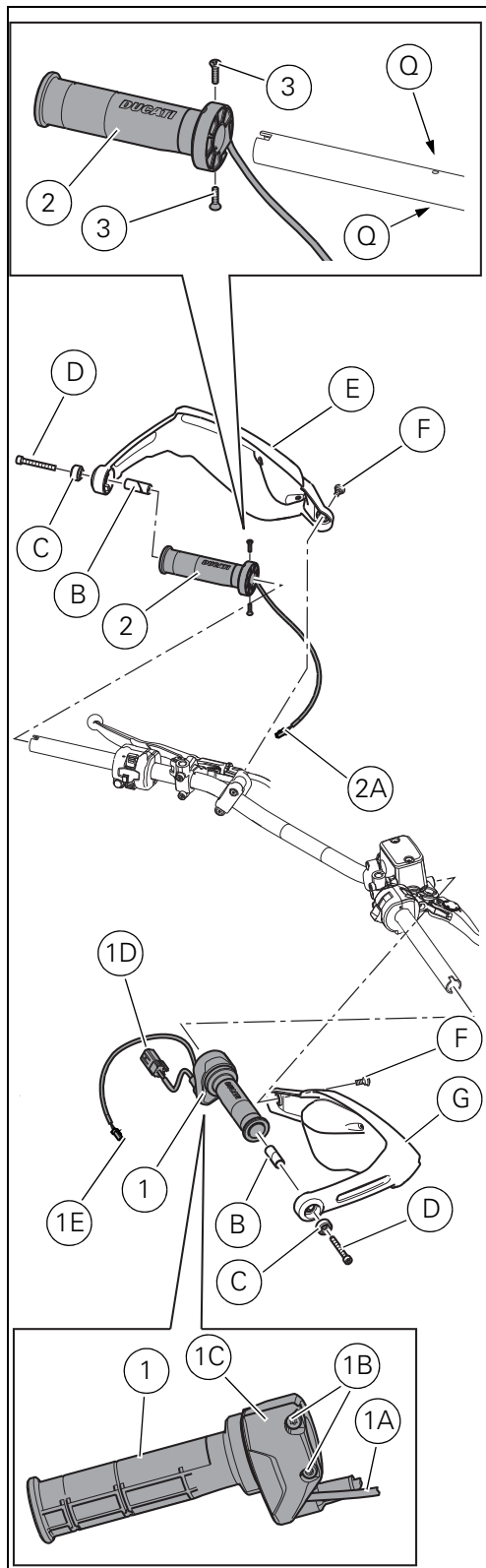

Montaggio componenti kit

Importante

Verificare, prima del montaggio, che tutti i componenti risultino puliti e in perfetto stato. Adottare tutte le precauzioni necessarie per evitare di danneggiare qualsiasi parte nella quale ci si trova ad operare.

Inserire la manopola riscaldata (2) sul lato sinistro del manubrio e ruotarla per allineare i fori (Q) sul manubrio con quelli ricavati sulla parte interna della manopola. Fissare la manopola (2) al manubrio con le viti (3).

Importante

Non bloccare eccessivamente le viti (3) per non danneggiare la parte interna della manopola.

Premontare il contrappeso (C) e l'espansione (B) sulla vite (D) e inserire nell'apposito foro presente sul paramano sinistro originale (E). Inserire l'espansione (B) appena premontata nel lato sinistro del manubrio, avvitare e serrare la vite (D) alla coppia di serraggio $10 \pm 10\%$ Nm. Fissare il paramano sinistro (E) avvitando e serrando la vite (F) alla coppia di serraggio $5 \pm 10\%$ Nm. Allentare le viti (1B) e inserire la manopola riscaldata (1) sul lato destro del manubrio. Posizionare il piolino presente all'interno del coperchietto (1C) in corrispondenza del foro presente sul manubrio e fissare la manopola destra (1) avvitando e serrando le viti (1B) alla coppia di serraggio $4,5 \pm 0,5$ Nm. Premontare il contrappeso (C) e l'espansione (B) sulla vite (D) e inserire nell'apposito foro presente sul paramano destro originale (G). Inserire l'espansione (B) appena premontata nel lato destro del manubrio, avvitare e serrare la vite (D) alla coppia di serraggio $10 \pm 10\%$ Nm. Fissare il paramano destro (G) avvitando e serrando la vite (F) alla coppia di serraggio $5 \pm 10\%$ Nm. Collegare il connettore cavo gas (1D) nella posizione originale utilizzando il passaggio originale dei cavi fino al cablaggio principale.

Kit installation

Caution

Check that all components are clean and in perfect condition before installation. Take adequate measures to avoid damaging the internal components of the engine.

Fit heated handgrip (2) on handlebar left side and rotate it to align the holes (Q) on the handlebar to the holes on the inside of the handgrip. Secure handgrip (2) to handlebar by means of the screws (3).

Caution

Do not over-tighten the screws (3) to avoid damaging the inside of the handgrip.

Pre-assemble the balancing weight (C) and the expansion pin (B) on screw (D) and insert it into the special hole located on original left hand guard (E).

Insert the just installed expansion pin (B) into handlebar left side, start and tighten screw (D) to a torque of $10 \pm 10\%$ Nm. Secure left hand guard (E) by starting and tightening screw (F) to a torque of $5 \pm 10\%$ Nm.

Loosen screws (1B) and fit heated handgrip (1) on handlebar right side.

Position the peg located inside the cap (1C) at handlebar hole and secure right handgrip (1) by starting and tightening screws (1B) to a torque of 4.5 ± 0.5 Nm.

Pre-assemble the balancing weight (C) and the expansion pin (B) on the screw (D) and insert it into the special hole located on original right hand guard (G).

Insert the just installed expansion pin (B) into handlebar right side, start and tighten screw (D) to a torque of $10 \pm 10\%$ Nm. Secure right hand guard (G) by starting and tightening screw (F) to a torque of $5 \pm 10\%$ Nm.

Connect throttle cable connector (1D) to the original position using the original cable runway up to the main wiring.

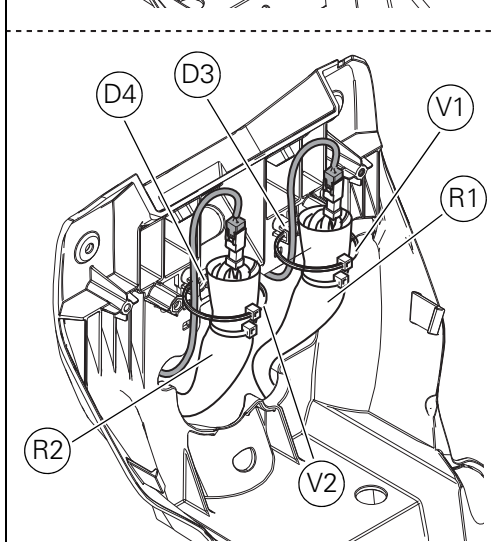
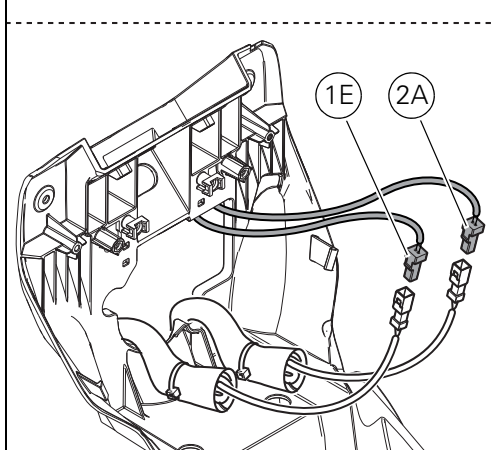
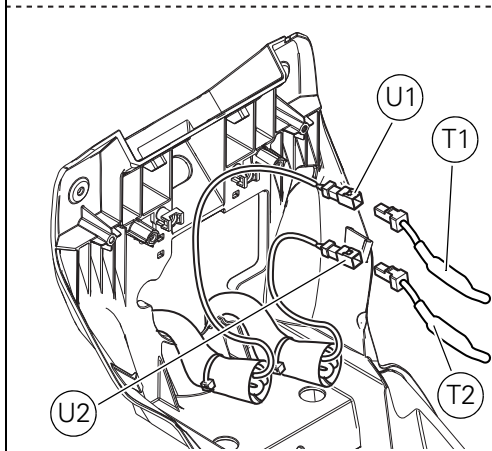
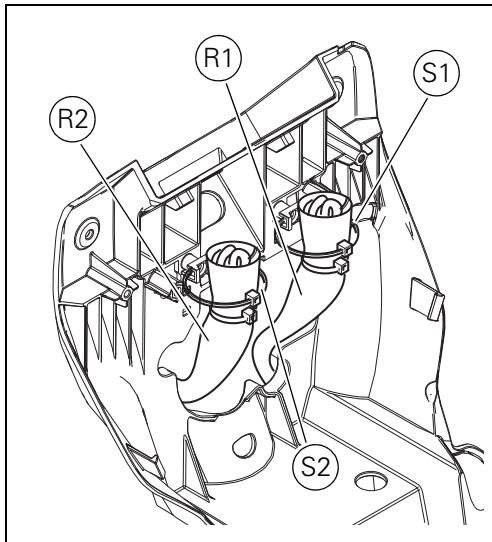

Il cablaggio della moto è già predisposto per il collegamento delle manopole riscaldate e i relativi connettori sono inseriti dietro la cuffia di protezione (R1) e (R2).
 Distendere i cavi delle manopole riscaldate (1) e (2) seguendo il percorso originale degli altri cavi e inserendoli nelle relative fascette, fino in prossimità delle cuffie (R1) e (R2).
 Tagliare le fascette (S1) e (S2) che sostengono le cuffie di protezione (R1) e (R2).
 Rimuovere i tappi (T1) e (T2) dalle estremità dei cavi (U1) e (U2) identificati da "GRIP HEATHER" e collegare i connettori (1E) e (2A) delle manopole riscaldate.
 Inserire due fascette (V1) e (V2) nelle basette (D3) e (D4) e fascettare le cuffie di protezione (R1) e (R2).

Importante
 I cavi delle manopole riscaldate possono essere invertiti nel collegamento con il cablaggio principale.

The motorcycle wiring is preset for the connection of the heated handgrips and the relevant connectors are fitted behind the rubber gaiter (R1) and (R2).
 Stretch heated handgrip cables (1) and (2), following the original route of the other cables and inserting them into the relevant ties, till the rubber gaiters (R1) and (R2) are close by.
 Remove ties (S1) and (S2) holding the rubber gaiters (R1) and (R2).
 Remove plugs (T1) and (T2) from cable ends (U1) and (U2) identified by "GRIP HEATHER" and connect heated handgrip connectors (1E) and (2A).
 Fit two ties (V1) and (V2) into holders (D3) and (D4), and tie rubber gaiters (R1) and (R2).

Caution
 Heated handgrip cable connection could be inverted with the main wiring.

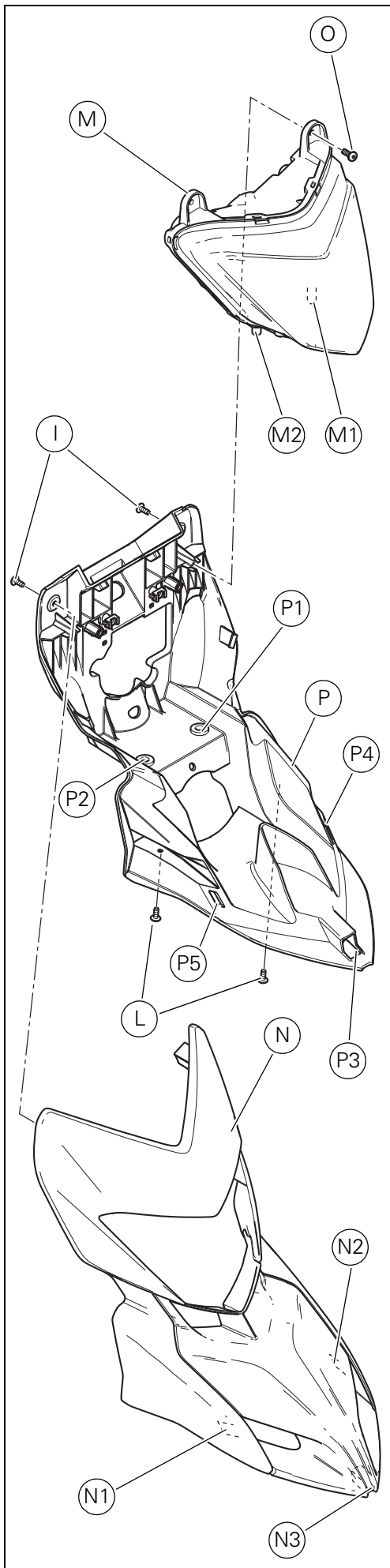

Inserire le appendici (M1) e (M2) del faro (M) nei gommini (P1) e (P2).

Collegare il connettore del faro al cablaggio principale e fissare il faro (M) avvitando e serrando le viti (O) alla coppia di serraggio $3 \pm 10\%$ Nm.

Montare la maschera faro (N) sul telaio cupolino (P) inserendo le appendici (N1), (N2) e (N3) rispettivamente nelle cavità (P4), (P5) e (P3); avvitare e serrare le viti originali (I) e (L) alla coppia di serraggio $2 \pm 10\%$ Nm.

Importante

Per l'attivazione delle manopole è necessario entrare in diagnosi con l'impianto BBS/DTC e selezionare il menù delle impostazioni dove sono presenti i comandi di abilitazione e disabilitazione manopole riscaldate.

Fit tabs (M1) and (M2) of headlight (M) into grommets (P1) and (P2).

Connect headlight connector to main wiring and secure headlight (M) by starting and tightening screws (O) to a torque of $3 \pm 10\%$ Nm.

Fit headlight template (N) to headlight fairing frame (P), inserting tabs (N1), (N2) and (N3) respectively in slots (P4), (P5) and (P3); start and tighten the original screws (I) and (L) to a torque of $2 \pm 10\%$ Nm.

Caution

In order to enable the handgrips use the diagnosis function for the BBS/DTC system and select the setting menu where it is possible to enable/disable heated handgrips.



Modèles de référence: / Bezugsmodelle:

Hypermotard

Kit poignées chauffantes / Kit beheizte Lenkergriffe - 96680091A

- 1 Poignée chauffante côté droit
- 2 Poignée chauffante côté gauche
- 3 Vis

Remarques

Pour pouvoir utiliser cet accessoire, après activation/désactivation depuis le tableau de bord, il faut implémenter cette fonction d'après l'instrument de diagnostic DDS.

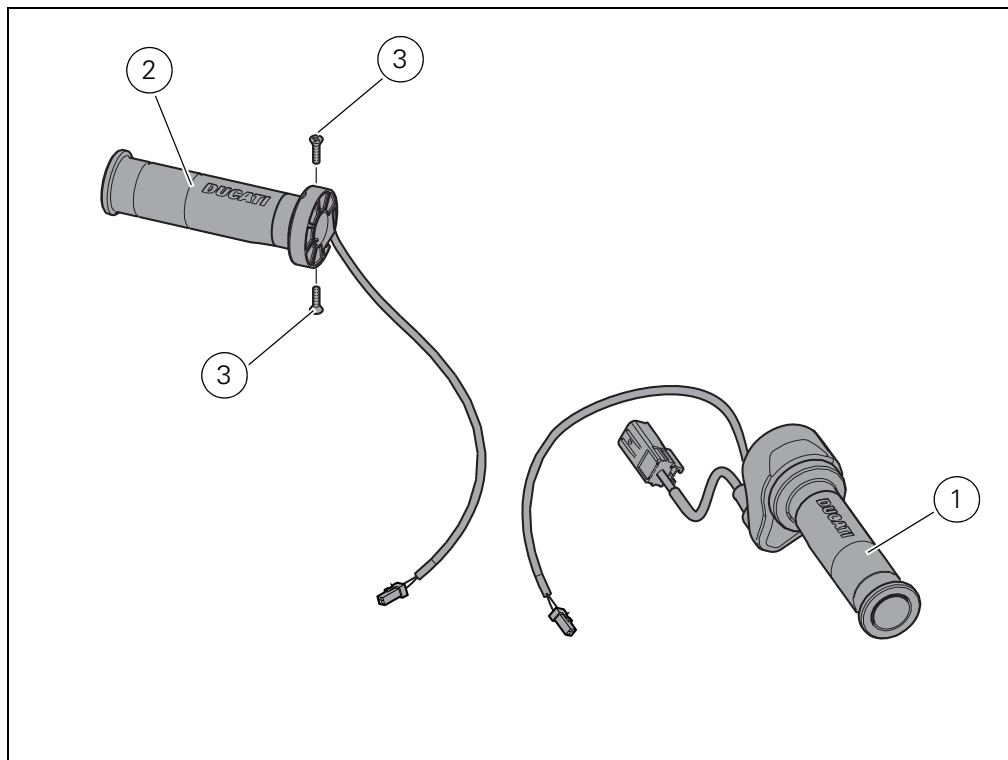

- 1 Beheizter Lenkergriff, rechte Seite
- 2 Beheizter Lenkergriff, linke Seite
- 3 Schraube

Hinweis

Um dieses Zubehör durch Aktivieren/Deaktivieren über das Cockpit verwenden zu können, muss diese Funktion zunächst über das DDS Diagnoseinstrument implementiert werden

Les détails entourés représentent l'accessoire à installer et les éventuels composants nécessaires pour le montage. Ceux non entourés se réfèrent aux composants d'origine qui doivent être réutilisés. Pour une lecture rapide et rationnelle ont été utilisés des symboles qui mettent en évidence les situations exigeant une attention particulière, les conseils pratiques ou bien encore de simples informations. Toutes les indications droite ou gauche se réfèrent au sens de marche la moto.

Bei den mit einer umkreisten Bezugsnummer gekennzeichneten Bestandteilen handelt es sich um das zu installierende Zubehör und die eventuell vorgesehenen Montagekomponenten. Die nicht eingekreisten Nummern stehen für die Originalteile, die wieder verwendet werden müssen. Im Sinne einer schnellen und rationellen Erfassung beim Lesen wurden Symbole verwendet, die auf Situationen hinweisen, bei denen maximale Aufmerksamkeit geboten ist, oder die praktische Empfehlungen bzw. einfache Informationen hervorheben. Alle Angaben wie „rechts“ oder „links“ beziehen sich auf die Fahrtrichtung des Motorrads.

Attention / Achtung

La non-observance des instructions reportées ci-dessous peut créer une situation dangereuse et provoquer de graves lésions personnelles voire la mort. / Eine Nichtbeachtung der hier wiedergegebenen Anweisungen kann Gefahrensituationen schaffen und zu schweren Verletzungen und auch zum Tod führen.

Important / Wichtig

Indique la possibilité d'endommager le véhicule et/ou ses composants si les instructions reportées ci-dessous ne sont pas suivies. / Weist darauf hin, dass bei Nichteinhaltung der hier wiedergegebenen Anweisungen die Möglichkeit für Schäden am Fahrzeug und/oder seiner Komponenten besteht.

Remarques / Hinweis

Fournit des informations utiles sur l'opération en cours. / Übermittelt nützliche Informationen zum betreffenden Arbeitseingriff.

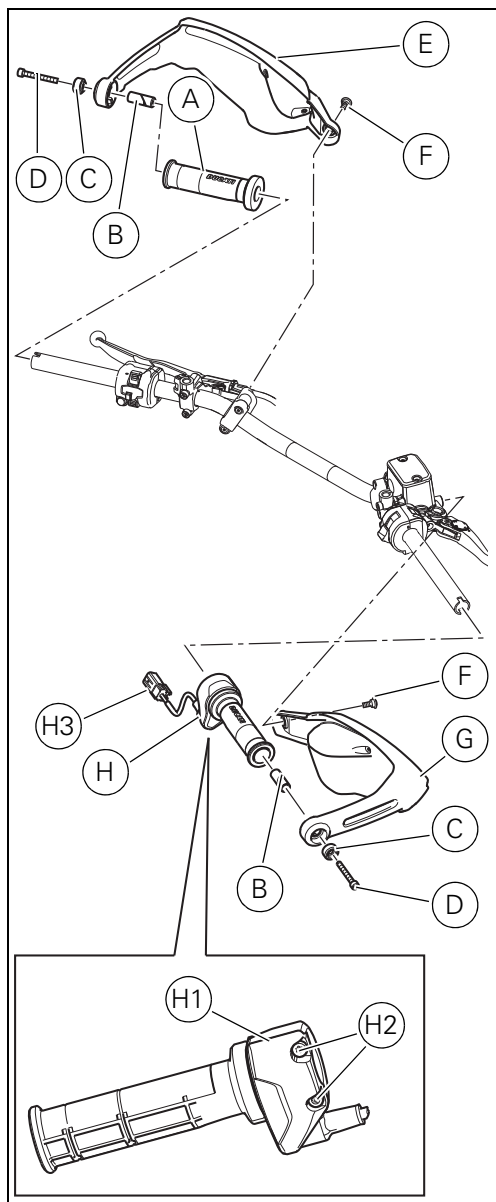

Remarques
Avant de commencer l'opération, lire attentivement les avertissements reportés sur la première page.

Attention
Les opérations reportées ci-après doivent être effectuées par un technicien spécialisé ou par un atelier agréé DUCATI.

Dépose composants d'origine

Attention
Une mauvaise exécution des opérations ci-dessous peut préjudicier à la sécurité du pilote.

Desserrer la vis (D) pour décharger la cheville expansible intérieure (B) au contrepoids (C) positionné à l'extrémité gauche du guidon.
Desserrer la vis (F) et déposer la protection main gauche (E).
Déposer la poignée gauche d'origine (A) en utilisant un jet d'air comprimé.
Desserrer la vis (D) pour décharger la cheville expansible intérieure (B) au contrepoids (C) positionné à l'extrémité droite du guidon.
Desserrer la vis (F) et déposer la protection main droite (G).
Décrocher le collier en caoutchouc qui fixe le connecteur (H3) au câblage principal.
Desserrer les vis (H2) et décrocher le petit pion qui se trouve à l'intérieur du couvercle (H1) du guidon.
Débrancher le connecteur (H3) du câblage principal et déposer la poignée droite (H).

Hinweis
Vor Beginn der Arbeitseingriffe die Warnhinweise auf der ersten Seite aufmerksam durchlesen.

Achtung
Die nachstehend beschriebenen Arbeitseingriffe müssen von einem Fachtechniker oder einer DUCATI Vertragswerkstatt ausgeübt werden.

Abnahme der Original-Teile

Achtung
Folgende Arbeitseingriffe können, falls nicht fachgerecht ausgeübt, die Sicherheit des Fahrers gefährden.

Die Schraube (D) lockern, um die interne Expansionshülse (B) am Gegengewicht (C), das am linken Lenkerenteil angeordnet ist, zu entlasten.
Die Schraube (F) lösen, dann den linken Handschutz (E) abnehmen.
Den linken Original-Lenkergriff (A) unter Einsatz eines Druckluftstrahls abnehmen.
Die Schraube (D) lockern, um den internen Ausdehnungsbehälter (B) am Gegengewicht (C), das am rechten Abschluss des Lenkers angeordnet ist, ablassen zu können.
Die Schraube (F) lösen, dann den rechten Handschutz (G) abnehmen.
Die Gummischelle, mit der der Verbinder (H3) an der Hauptverkabelung befestigt ist, aushaken.
Die Schrauben (H2) lockern, dann den im Deckel (H1) vorhandenen Stift vom Lenker lösen.
Den Verbinder (H3) von der Hauptverkabelung trennen, dann den rechten Lenkergriff (H) abnehmen.

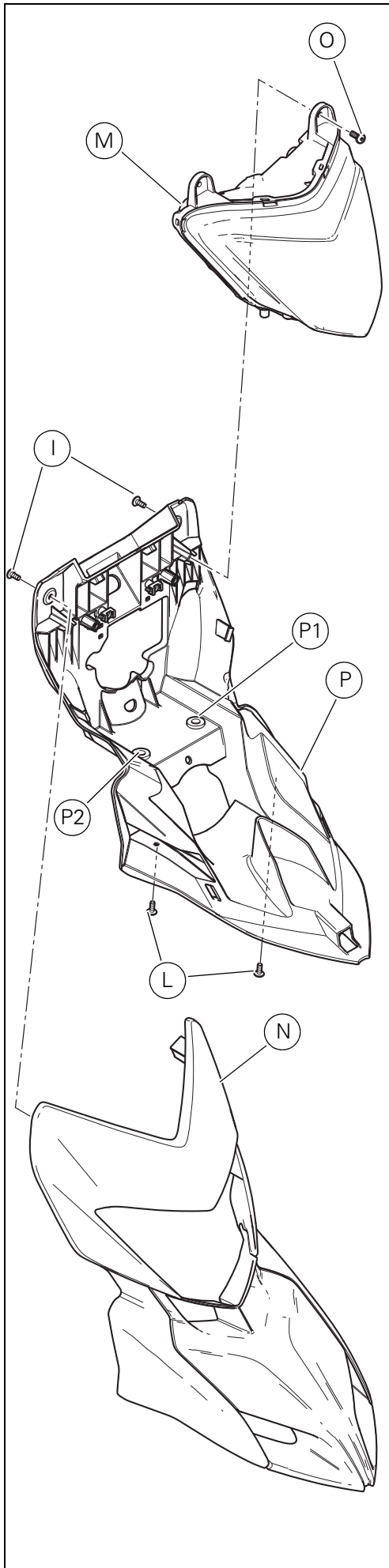

Desserrer les vis (I) et (L).
Déposer le masque de phare (N) du cadre de la bulle (P).
Desserrer les vis (O), sortir le phare (M) des plots en caoutchouc (P1) et (P2) et déposer la connexion électrique du câblage principal.

Die Schrauben (I) und (L) lösen.
Die Scheinwerfermaske (N) vom Cockpitverkleidungsrahmen (D) nehmen.
Die Schrauben (O) lösen, den Scheinwerfer (M) von den Gummielementen (P1) und (P2) abziehen und die elektrische Verbindung vom Hauptkabelbaum trennen.

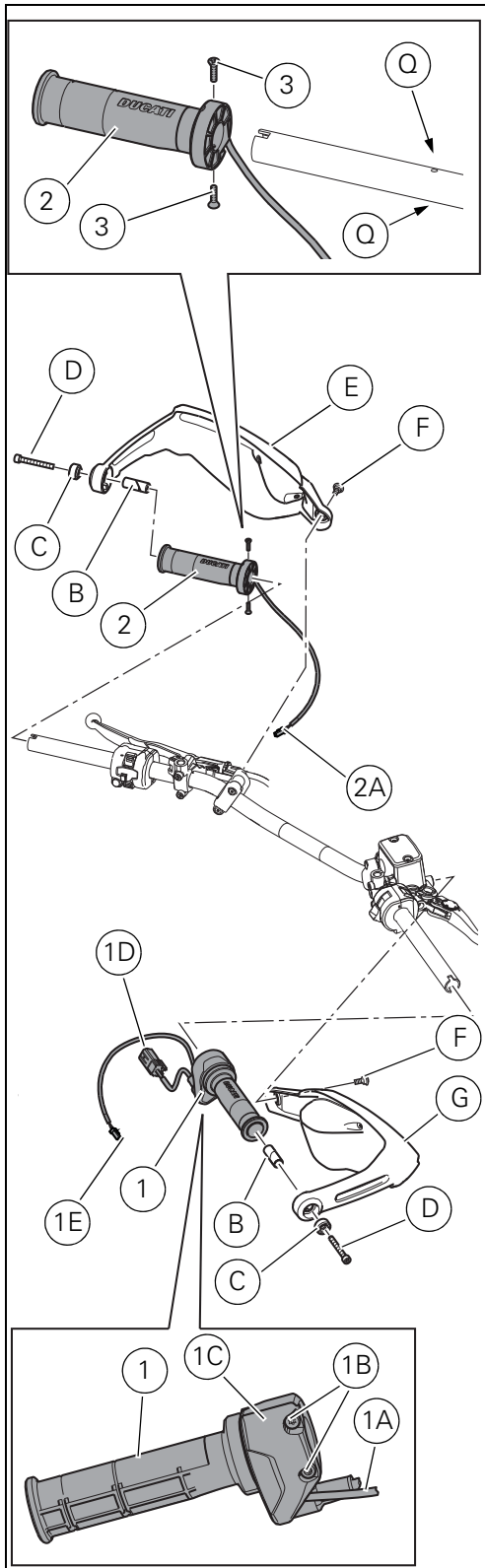

Pose composants kit

Important

Vérifier, avant la pose, que tous les composants sont propres et en parfait état. Adopter toutes les précautions nécessaires pour éviter d'endommager la surface externe des composants où on opère.

Introduire la poignée chauffante (2) sur le côté gauche du guidon et la tourner pour aligner les trous (Q) sur le guidon avec ceux qui se trouvent sur la partie intérieure de la poignée.
Fixer la poignée (2) au guidon avec les vis (3)

Important

Ne pas bloquer excessivement les vis (3) pour ne pas endommager la partie intérieure de la poignée.

Pré-monter le contrepoids (C) et la cheville expansible (B) sur la vis (D) et les introduire dans le trou relatif qui se trouve sur la protection main gauche d'origine (E). Introduire la cheville expansible (B) à peine pré-montée dans le côté gauche du guidon, visser et serrer la vis (D) au couple de serrage 10 ± 10 % Nm.

Fixer la protection main gauche (E) en vissant et en serrant la vis (F) au couple de serrage 5 ± 10 % Nm.

Desserrer les vis (1B) et introduire la poignée chauffante (1) sur le côté droit du guidon.

Positionner le petit pion qui se trouve à l'intérieur du couvercle (1C) en correspondance du trou présent sur le guidon et fixer la poignée droite (1) en vissant et en serrant les vis (1B) au couple de serrage $4,5 \pm 0,5$ Nm.

Pré-monter le contrepoids (C) et la cheville expansible (B) sur la vis (D) et les introduire dans le trou relatif qui se trouve sur la protection main droite d'origine (G).

Introduire la cheville expansible (B) à peine pré-montée dans le côté droit du guidon, visser et serrer la vis (D) au couple de serrage 10 ± 10 % Nm.

Fixer la protection main droite (G) en vissant et en serrant la vis (F) au couple de serrage 5 ± 10 % Nm.

Raccorder le connecteur du câble accélérateur (1D) dans la position d'origine en utilisant le passage d'origine des câbles jusqu'au câblage principal.

Montage der Komponenten des Kits

Wichtig

Vor der Montage überprüfen, dass sich alle Komponenten im sauberen und perfekten Zustand befinden.

Alle erforderlichen Vorsichtsmaßnahmen treffen, um eine Beschädigung der Oberflächen der Komponenten, die vom Eingriff betroffen sind, zu vermeiden.

Den beheizten Lenkergriff (2) an der linken Seite des Lenkers anfügen und so lange drehen, bis die Bohrungen (Q) im Lenker mit denen an der Innenseite des Lenkergriffs gesetzten Bohrungen untereinander übereinstimmen.
Den Lenkergriff (2) mit den Schrauben (3) am Lenker befestigen.

Wichtig

Die Schrauben (3) dabei nicht zu stark anziehen, so dass der Innenbereich des Lenkergriffs nicht beschädigt wird.

Das Gegengewicht (C) und die Expansionshülse (B) auf der Schraube (D) ansetzen, dann in die im linken Original-Handschutz (E) vorhandene Bohrung einfügen.

Die soeben vormontierte Expansionshülse (B) an der linken Seite des Lenkers ansetzen, dann die Schraube (D) mit einem Anzugsmoment von 10 ± 10 % Nm anziehen.

Den linken Handschutz (E) befestigen, dazu die Schraube (F) einschrauben und mit einem Anzugsmoment von 5 ± 10 % Nm anziehen.

Die Schrauben (1B) lockern, dann den beheizten Lenkergriff (1) an der rechten Seite des Lenkers anfügen.

Den im Deckel (1C) vorhandenen Stift an der Bohrung im Lenker ausrichten, dann den rechten Lenkergriff (1) mit den Schrauben (1B) befestigen und diese mit einem Anzugsmoment von $4,5 \pm 0,5$ Nm anziehen.

Das Gegengewicht (C) und die Expansionshülse (B) auf der Schraube (D) ansetzen, dann in die im rechten Original-Handschutz (G) vorhandene Bohrung einfügen.

Die soeben vormontierte Expansionshülse (B) an der rechten Seite des Lenkers ansetzen, dann die Schraube (D) mit einem Anzugsmoment von 10 ± 10 % Nm anziehen.

Den rechten Handschutz (G) befestigen, dazu die Schraube (F) einschrauben und mit einem Anzugsmoment von 5 ± 10 % Nm anziehen.

Den Verbinder des Gaskabels (1D) in der Originalführung der Kabel bis zur Hauptverkabelung führen und in seiner ursprünglichen Position anschließen.

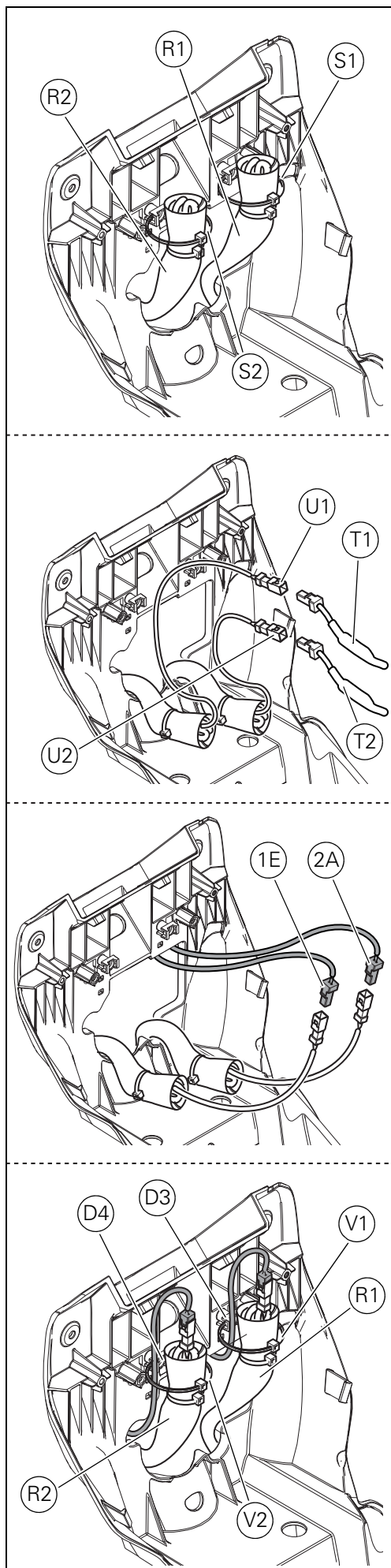

Le câblage de la moto est déjà prédisposé pour le raccordement des poignées chauffantes et les connecteurs relatifs sont insérés derrière le soufflet de protection (R1) et (R2).

Déployer les câbles des poignées chauffantes (1) et (2) en suivant le parcours d'origine des autres câbles et en les introduisant dans les colliers relatifs, jusqu'à proximité des soufflets (R1) et (R2). Couper les colliers (S1) et (S2) qui supportent les soufflets de protection (R1) et (R2).

Déposer les bouchons (T1) et (T2) des extrémités des câbles (U1) et (U2) identifiés par des « GRIP HEATHER » et brancher les connecteurs (1E) et (2A) des poignées chauffantes.

Introduire les deux colliers (V1) et (V2) dans les plaquettes (D3) et (D4) et appliquer les colliers aux soufflets de protection (R1) et (R2).

Important

Les câbles des poignées chauffantes pourraient être inversés pendant le raccordement avec le câblage principal.

Die Verkabelung des Motorrads ist bereits für den Anschluss der beheizten Lenkergriffe ausgelegt und die entsprechenden Verbinder befinden sich unter den Schutzkappen (R1) und (R2).

Die Kabel der beheizten Lenkergriffe (1) und (2) dem Originalverlauf der anderen Kabel entsprechend bis zu den Schutzkappen (R1) und (R2) verlegen und in die entsprechenden Schellen einfügen. Die Schellen (S1) und (S2), die für den Halt der Schutzkappen (R1) und (R2) sorgen durchschneiden.

Die Verschlüsse (T1) und (T2) von den durch die Angabe „GRIP HEATHER“ gekennzeichneten Kabeln (U1) und (U2) abziehen, dann die Verbinder (1E) und (2A) von den beheizten Lenkergriffen entfernen.

Zwei Schellen (V1) und (V2) in die Fassungen (D3) und (D4) einfügen, dann die Schutzkappen (R1) und (R2) damit feststellen.

Wichtig

Die Kabel der beheizten Lenkergriffe könnten bei der Verbindungsherstellung mit dem Hauptkabelbaum untereinander vertauscht angeschlossen werden.

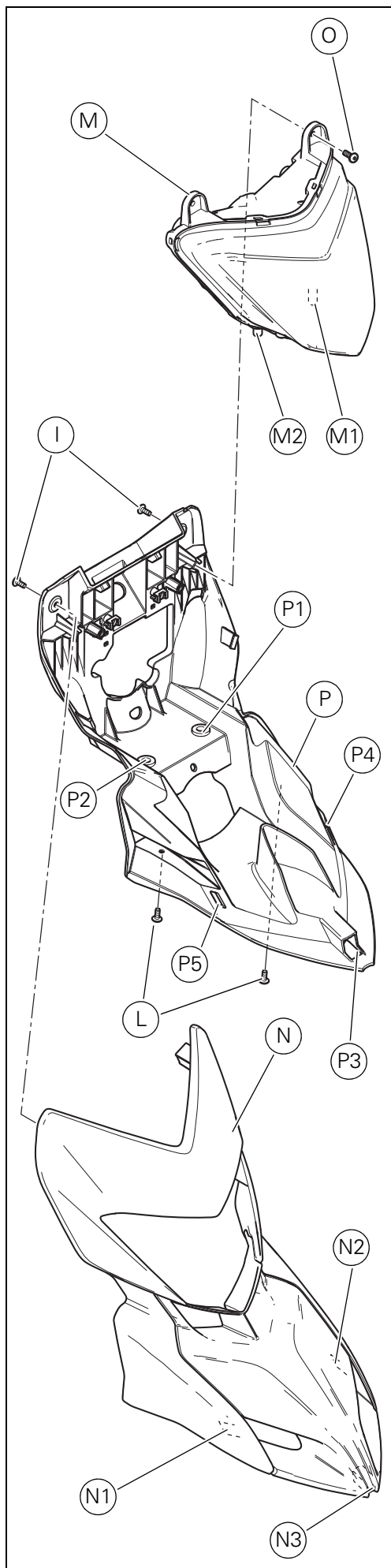

Introduire les éléments en saillie (M1) et (M2) du phare (M) dans les plots en caoutchouc (P1) et (P2).

Brancher le connecteur du phare au câblage principal et fixer le phare (M) en vissant et en serrant les vis (O) au couple de serrage 3 ± 10 % Nm.

Poser la plaque de phare (N) sur le cadre de la bulle (P) en introduisant les éléments en saillie (N1), (N2) et (N3) respectivement dans les cavités (P4), (P5) et (P3) ; visser et serrer les vis d'origine (I) et (L) au couple de serrage 2 ± 10 % Nm.



Important

Pour l'activation des poignées il est nécessaire d'activer le diagnostic avec le système BBS/DTC et sélectionner le menu des configurations où les commandes d'activation et de désactivation des poignées chauffantes sont présentes.

Die Nippel (M1) und (M2) des Scheinwerfers (M) in die Gummielemente (P1) und (P2) einfügen.

Den Verbinder des Scheinwerfers an den Hauptkabelbaum anschließen, dazu die Schrauben (O) mit einem Anzugsmoment von 3 ± 10 % Nm anziehen.

Die Scheinwerfermaske (N) auf dem Cockpitverkleidungsrahmen (P) montieren und die Nippel (N1), (N2) und (N3) in die jeweiligen Aussparungen (P4), (P5) und (P3) einfügen, dann die Original-Schrauben (I) und (L) einsetzen und mit einem Anzugsmoment von 2 ± 10 % Nm anziehen.



Wichtig

Zur Aktivierung der Lenkergriffe muss man in die Diagnose des BBS/DTC-Systems gehen und hier das Einstellungs-menü wählen, wo die Aktivierungs- und Deaktivierungssteuerungen der beheizten Lenkergriffe verfügbar sind.



Modelos de referência: / Reference Ducati Motorcycles:

Hypermotard

Kit de manípulos aquecidos / Heated handgrip kit - 96680091A

- 1 Manípulo aquecido do lado direito
- 2 Manípulo aquecido do lado esquerdo
- 3 Parafuso



Notas

Para poder utilizar este acessório, ativando-o/desativando-o através do painel de instrumentos, é necessário implementar esta função através do instrumento de diagnóstico DDS.

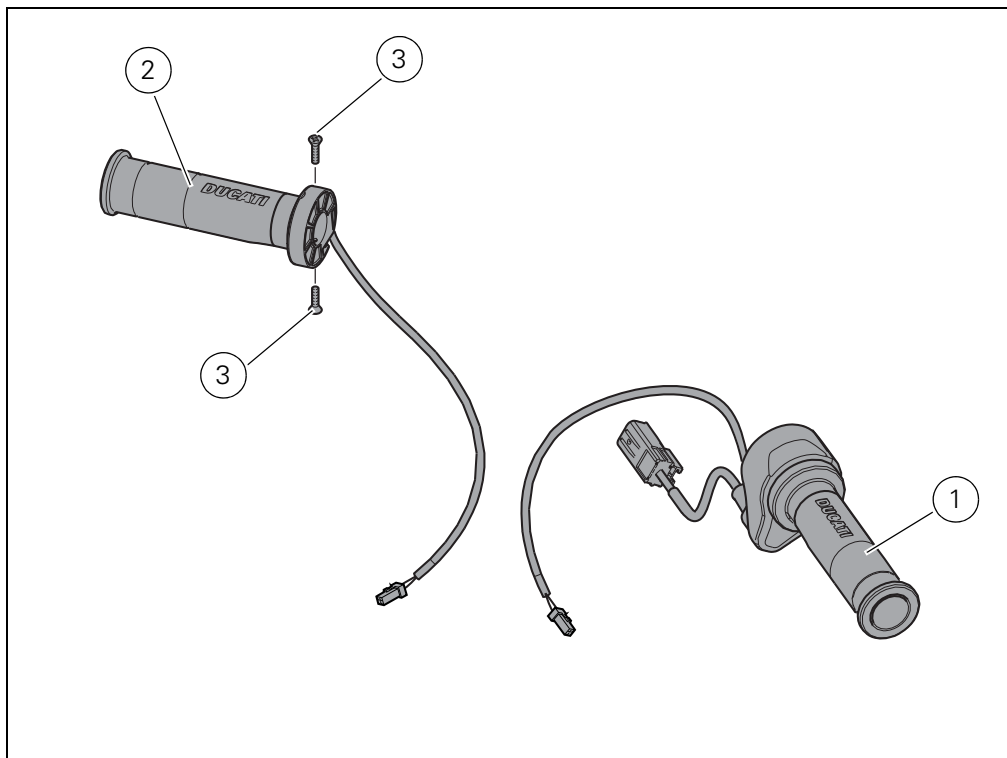

- 1 RH heated handgrip
- 2 LH heated handgrip
- 3 Screw



Note

In order to use this accessory, enabling or disabling it from the instrument panel, it is necessary to implement this function by means of DDS diagnostic equipment.

Os particulares com referência evidenciados por um círculo representam o acessório a instalar e os eventuais componentes de montagem.

Aqueles que não estiverem evidenciados por um círculo, referem-se aos componentes originais que devem ser reutilizados.

Para uma leitura rápida e correta, foram usados símbolos que evidenciam situações de máxima atenção, conselhos práticos ou simples informações.

Todas as indicações direita ou esquerda, referem-se ao sentido de marcha da moto.

Part nos. that are circled represent the accessory to be installed and possible relevant fittings.

Part nos. that are not circled refer to original parts to be re-used.

For easy and rational reading, this document uses graphic symbols for highlighting situations in which maximum care is required, practical advice or simple information. Any right- or left-hand indication refers to the vehicle direction of travel.



Atenção / Warning

O não cumprimento das instruções mostradas pode criar uma situação de perigo e causar graves lesões pessoais e até mesmo a morte. / Failure to follow these instructions might give rise to a dangerous situation and provoke severe personal injuries or even death.



Importante / Caution

Indica a possibilidade de causar danos ao veículo e/ou aos seus componentes se as instruções mostradas não forem executadas. / Failure to follow these instructions might cause damages to the vehicle and/or its components.



Notas / Note

Fornecer informações úteis sobre a operação em curso. / Useful information on the procedure being described.

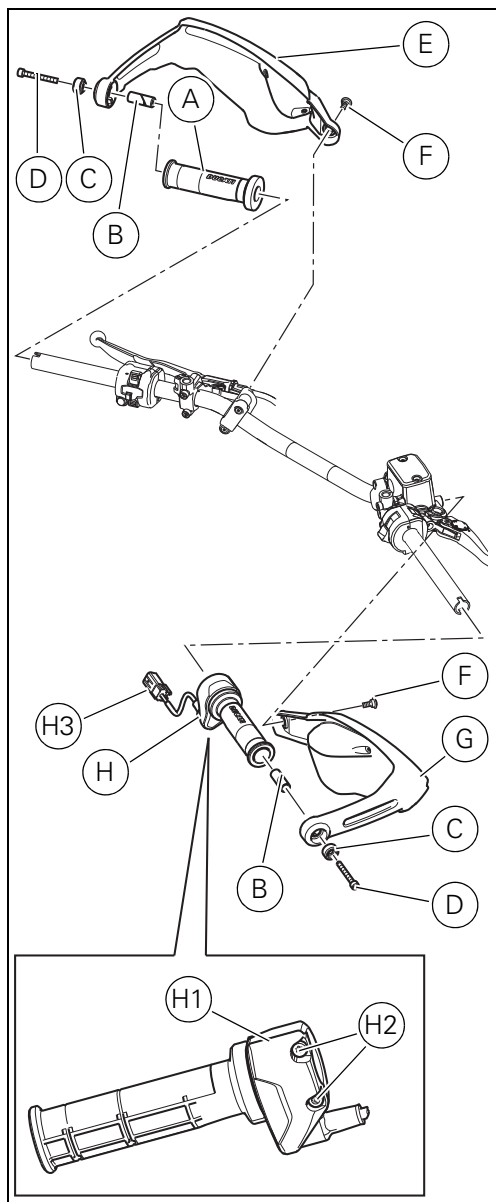

Notas
Antes de iniciar a operação, leia atentamente as advertências mostradas na primeira página.

Atenção
As operações mostradas a seguir devem ser executadas por um técnico especializado ou por uma oficina autorizada DUCATI.

Desmontagem dos componentes originais

Attenzione
As operações mostradas a seguir, se não forem executadas com boa técnica, podem prejudicar a segurança do condutor.

Afrouxe o parafuso (D) para descarregar a expansão interna (B) no contrapeso (C) posicionado na extremidade esquerda do guidador.

Desatarraxe o parafuso (F) e remova o protetor de mãos esquerdo (E).

Remova o manípulo esquerdo original (A) utilizando um jato de ar comprimido.

Afrouxe o parafuso (D) para descarregar a expansão interna (B) no contrapeso (C) posicionado na extremidade direita do guidador.

Desatarraxe o parafuso (F) e remova o protetor de mãos direito (G).

Desengate a braçadeira de borracha que fixa o conector (H3) na cablagem principal.

Afrouxe os parafusos (H2) e desengate o pino presente dentro da cobertura (H1) do guidador.

Desligue o conector (H3) da cablagem principal e remova o manípulo direito (H).

Note
Read the instructions on the first page carefully before proceeding.

Warning
Have the kit installed by a trained technician or at a DUCATI Authorized Workshop.

Removing the original components

Warning
Incorrect installation of this kit may put the rider's safety at risk.

Loosen screw (D) to allow relieving of expansion pin (B) within balancing weight (C) located at handlebar left end.

Loosen screw (F) and remove left handguard (E).

Remove original left handgrip (A) by means of a compressed air jet.

Loosen screw (D) to allow relieving of expansion pin (B) within balancing weight (C) located at handlebar right end.

Loosen screw (F) and remove right handguard (G).

Release rubber tie, fastening connector (H3) to main wiring.

Loosen screws (H2) and release peg located inside cap (H1) from handlebar.

Disconnect wiring connector (H3) from main wiring and remove right handgrip (H).

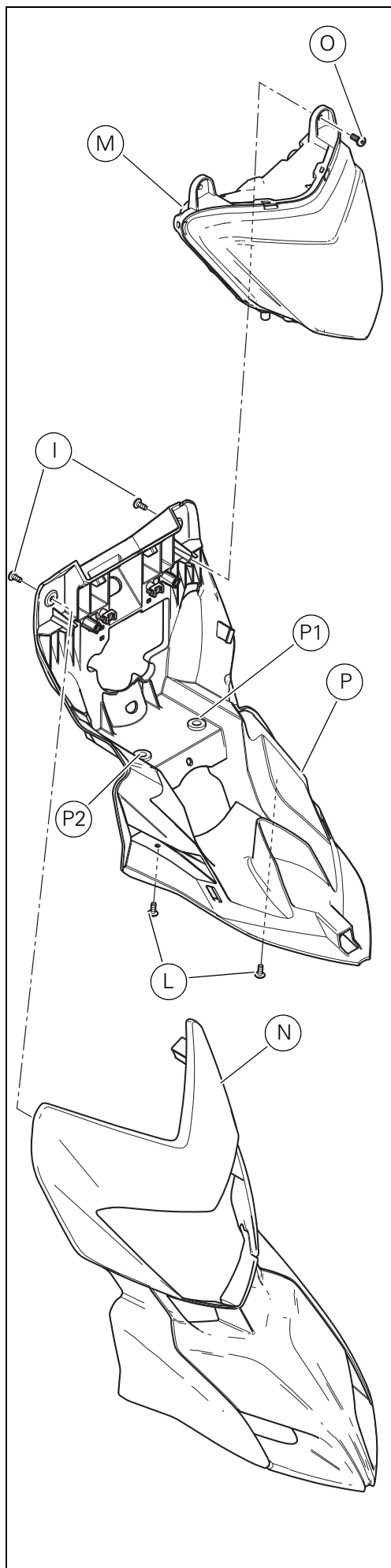

Desatarraxe os parafusos (I) e os parafusos (L).

Desmonte a proteção do farol (N) do chassi da cúpula (P).

Desatarraxe os parafusos (O), retire o farol (M) dos anéis de borracha (P1) e (P2), e remova a conexão elétrica da cablagem principal.

Loosen screws (I) and (L).

Remove headlight template (N) from headlight fairing frame (P).

Loosen screws (O), slide headlight (M) out of grommets (P1) and (P2) and remove electrical connection from main wiring.

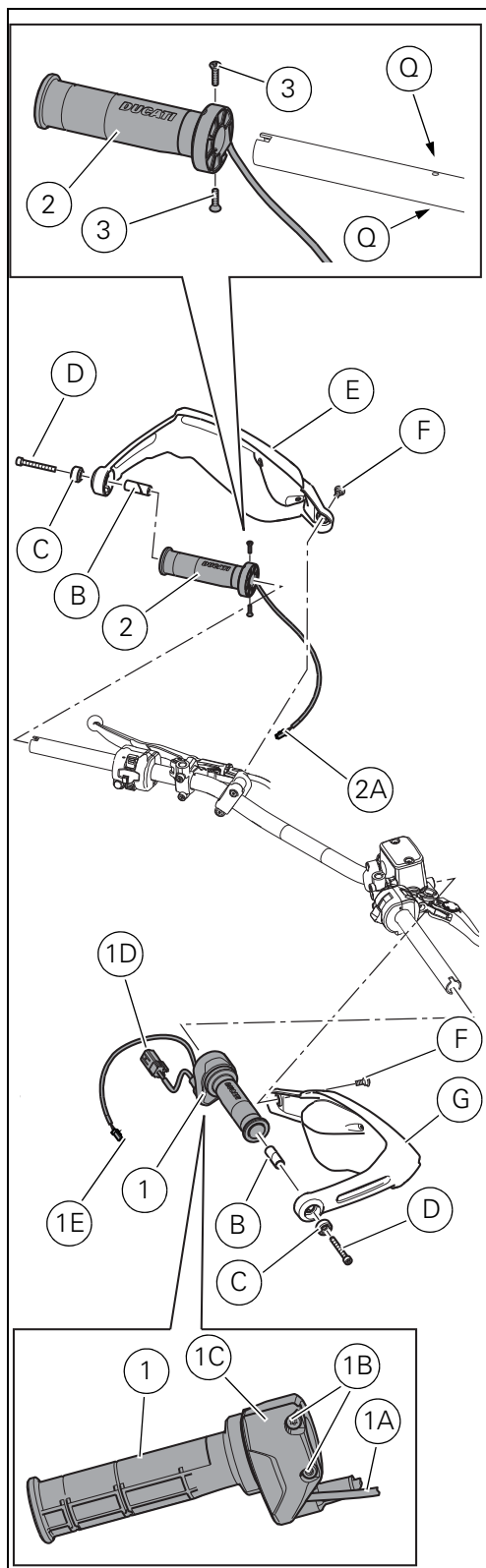

Montagem dos componentes do kit

Importante
Verifique, antes da montagem, se todos os componentes estão limpos e em perfeito estado. Adote todas as precauções necessárias para evitar danificar qualquer peça com a qual deve trabalhar.

Insira o manípulo aquecido (2) no lado esquerdo do guidador e gire-o para alinhar os furos (Q) no guidador com aqueles obtidos na parte interna do manípulo.
Fixe o manípulo (2) no guidador com os parafusos (3)

Importante
Não bloqueie excessivamente os parafusos (3), para não danificar a parte interna do manípulo.

Monte o contrapeso (C) e a expansão (B) no parafuso (D) e insira no respectivo furo existente no protetor de mãos esquerdo original (E).

Insira a expansão (B) apenas montada no lado esquerdo do guidador, atarraxe e aperte o parafuso (D) a um binário de aperto de $10 \pm 10\%$ Nm.

Fixe o protetor de mãos esquerdo (E) atarraxando e apertando o parafuso (F) a um binário de aperto de $5 \pm 10\%$ Nm.

Afrouxe os parafusos (1B) e insira o manípulo aquecido (1) no lado direito do guidador.

Posicione o pino existente dentro da cobertura (1C) em correspondência do furo existente no guidador e fixe o manípulo direito (1) atarraxando e apertando os parafusos (1B) a um binário de aperto de $4,5 \pm 0,5$ Nm.

Monte o contrapeso (C) e a expansão (B) no parafuso (D) e insira no respectivo furo existente no protetor de mãos direito original (G).

Insira a expansão (B) apenas montada no lado direito do guidador, atarraxe e aperte o parafuso (D) a um binário de aperto de $10 \pm 10\%$ Nm.

Fixe o protetor de mãos direito (G) atarraxando e apertando o parafuso (F) a um binário de aperto de $5 \pm 10\%$ Nm.

Ligue o conector do cabo do acelerador (1D) na posição original, utilizando a passagem original dos cabos até a cablagem principal.

Kit installation

Caution
Check that all components are clean and in perfect condition before installation. Take adequate measures to avoid damaging the internal components of the engine.

Fit heated handgrip (2) on handlebar left side and rotate it to align the holes (Q) on the handlebar to the holes on the inside of the handgrip.
Secure handgrip (2) to handlebar by means of the screws (3)

Caution
Do not over-tighten the screws (3) to avoid damaging the inside of the handgrip.

Pre-assemble the balancing weight (C) and the expansion pin (B) on screw (D) and insert it into the special hole located on original left hand guard (E).

Insert the just installed expansion pin (B) into handlebar left side, start and tighten screw (D) to a torque of $10 \pm 10\%$ Nm.
Secure left hand guard (E) by starting and tightening screw (F) to a torque of $5 \pm 10\%$ Nm.

Loosen screws (1B) and fit heated handgrip (1) on handlebar right side.

Position the peg located inside the cap (1C) at handlebar hole and secure right handgrip (1) by starting and tightening screws (1B) to a torque of 4.5 ± 0.5 Nm.

Pre-assemble the balancing weight (C) and the expansion pin (B) on the screw (D) and insert it into the special hole located on original right hand guard (G).

Insert the just installed expansion pin (B) into handlebar right side, start and tighten screw (D) to a torque of $10 \pm 10\%$ Nm.

Secure right hand guard (G) by starting and tightening screw (F) to a torque of $5 \pm 10\%$ Nm.

Connect throttle cable connector (1D) to the original position using the original cable runway up to the main wiring.

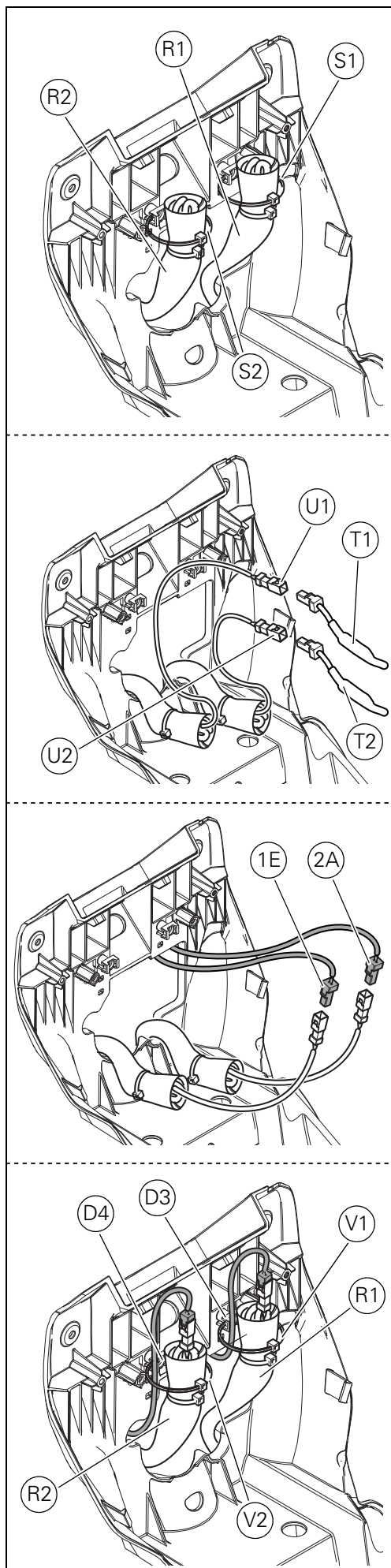

A cablagem da moto já está preparada para a ligação dos manípulos aquecidos e os relativos conectores estão inseridos atrás da capa de proteção (R1) e (R2).

Estenda os cabos dos manípulos aquecidos (1) e (2) seguindo o percurso original dos outros cabos, e inserindo-os nas relativas braçadeiras até próximo das capas (R1) e (R2).

Corte as braçadeiras (S1) e (S2) que sustentam as capas de proteção (R1) e (R2). Remova as fichas (T1) e (T2) das extremidades dos cabos (U1) e (U2) identificados por "GRIP HEATHER" e ligue os conectores (1E) e (2A) dos manípulos aquecidos.

Insira duas braçadeiras (V1) e (V2) nas bases (D3) e (D4), e prenda com uma braçadeira as capas de proteção (R1) e (R2).

The motorcycle wiring is preset for the connection of the heated handgrips and the relevant connectors are fitted behind the rubber gaiter (R1) and (R2).

Stretch heated handgrip cables (1) and (2), following the original route of the other cables and inserting them into the relevant ties, till the rubber gaiters (R1) and (R2) are close by.

Remove ties (S1) and (S2) holding the rubber gaiters (R1) and (R2).

Remove plugs (T1) and (T2) from cable ends (U1) and (U2) identified by "GRIP HEATHER" and connect heated handgrip connectors (1E) and (2A).

Fit two ties (V1) and (V2) into holders (D3) and (D4), and tie rubber gaiters (R1) and (R2).

Importante

Os cabos dos manípulos aquecidos podem ser invertidos na conexão com a cablagem principal.

Caution

Heated handgrip cable connection could be inverted with the main wiring.

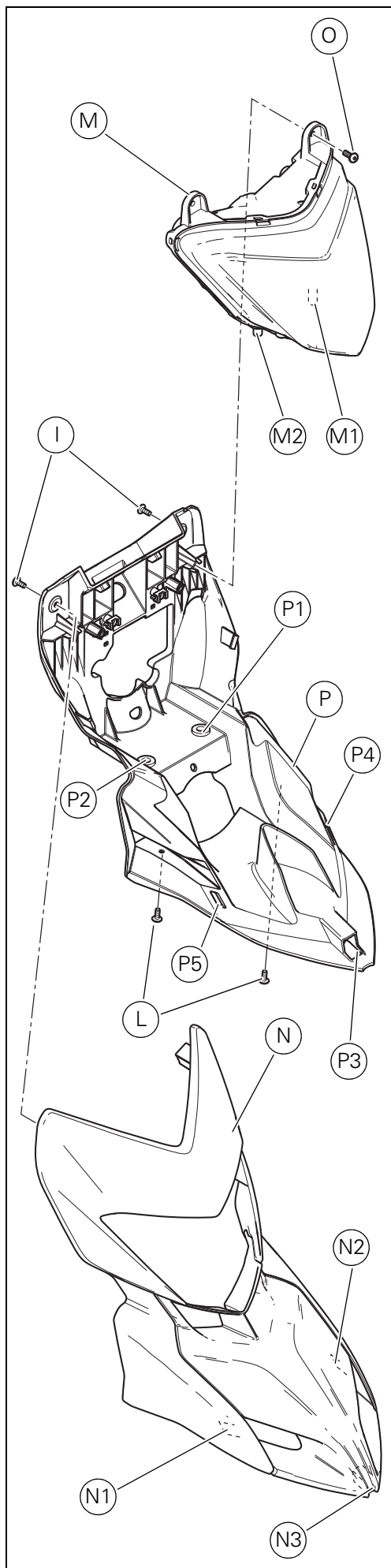

Insira os apêndices (M1) e (M2) do farol (M) nos anéis de borracha (P1) e (P2).

Ligue o conector do farol na cablagem principal e fixe o farol (M) atarraxando e apertando os parafusos (O) a um binário de aperto de $3 \pm 10\%$ Nm.

Monte a proteção do farol (N) no chassi da cúpula (P), inserindo os apêndices (N1), (N2) e (N3) respetivamente nas cavidades (P4), (P5) e (P3); atarraxe e aperte os parafusos originais (I) e (L) a um binário de aperto de $2 \pm 10\%$ Nm.

Importante

Para a ativação dos manípulos, é necessário entrar no modo diagnóstico com o sistema BBS/DTC e selecionar o menu das programações onde existem os comandos de ativação e desativação dos manípulos aquecidos.

Fit tabs (M1) and (M2) of headlight (M) into grommets (P1) and (P2).

Connect headlight connector to main wiring and secure headlight (M) by starting and tightening screws (O) to a torque of $3 \pm 10\%$ Nm.

Fit headlight template (N) to headlight fairing frame (P), inserting tabs (N1), (N2) and (N3) respectively in slots (P4), (P5) and (P3); start and tighten the original screws (I) and (L) to a torque of $2 \pm 10\%$ Nm.

Caution

In order to enable the handgrips use the diagnosis function for the BBS/DTC system and select the setting menu where it is possible to enable/disable heated handgrips.



Modelos de referencia: / 参照モデル :

Hypermotard

Kit puños calefactados / ヒートグリップキット - 96680091A

- 1 Puño calefactado lado derecho
- 2 Puño calefactado lado izquierdo
- 3 Tornillo



Nota

Para poder utilizar este accesorio, activándolo/desactivándolo desde el salpicadero es necesario implementar esta función a través del instrumento de diagnosis DDS.

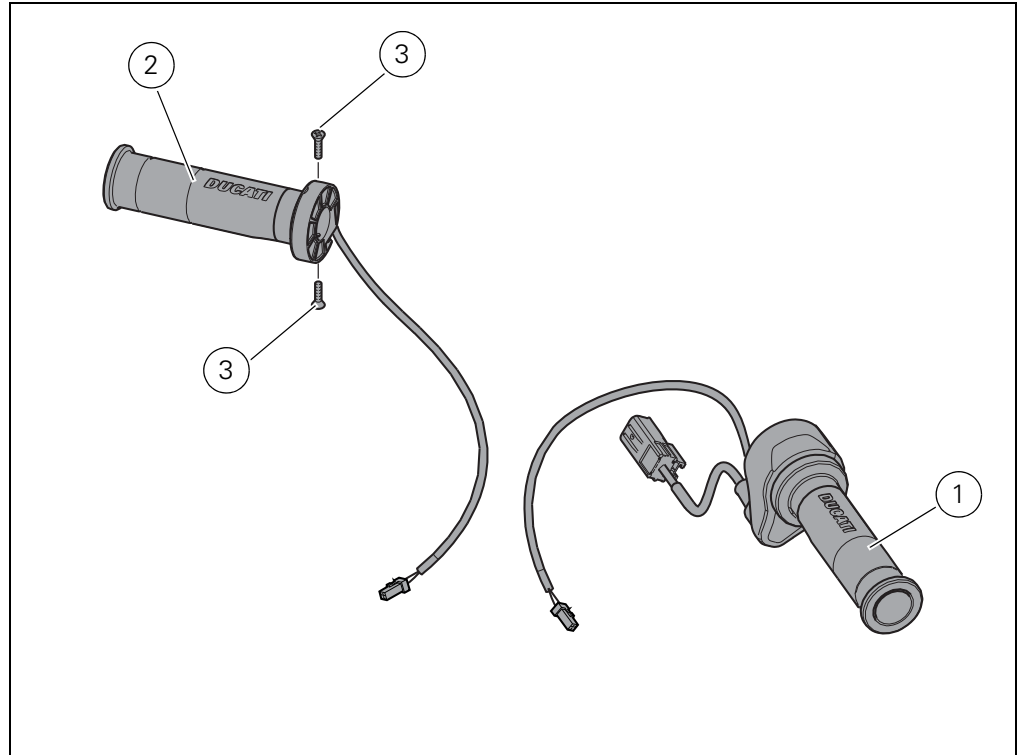

- 1 右ヒートグリップ
- 2 左ヒートグリップ
- 3 スクリュー



参考

このアクセサリを使用するには、インストルメントパネルから起動 / 解除し、DDS 診断テスターを介してこの機能を実行する必要があります。

Los componentes con referencia marcada representan el accesorio a instalar y los eventuales componentes de montaje.

Aquellos no marcados se refieren a los componentes originales que deben ser utilizados nuevamente.

Para una lectura rápida y racional, se han utilizado símbolos que evidencian situaciones de máxima atención, consejos prácticos o simples informaciones.

Todas las indicaciones derecha o izquierda se refieren al sentido de marcha de la motocicleta.

参照が丸で囲まれたものは取り付けるべき部品及び取り付けの際に必要な部品です。

丸で囲まれていないものは再利用するオリジナル部品です。

迅速かつ容易に読み進めていただくため、特別な注意を必要とするもの、実用的なアドバイス、簡素な情報を際立たせるシンボルが使用されています。

すべての右及び左の指示は車体の進行方向を向いたものです。



Atención / 注記

El incumplimiento de las instrucciones indicadas puede crear una situación de peligro y ocasionar graves lesiones e incluso la muerte. / この説明書に従わずに使用すると危険な状況を招き、重大なけが、あるいは死をももたらす原因となることがあります。



Importante / 重要

Indica la posibilidad de provocar un daño al vehículo y/o a sus componentes si no se siguen las instrucciones indicadas. / この説明書に従わずに使用すると、車体及び / 又はその部品に損害を招く可能性があります。



Nota / 参考

Suministra útiles informaciones sobre la operación en curso. / 操作中の内容に関する有用な情報を掲載しています。

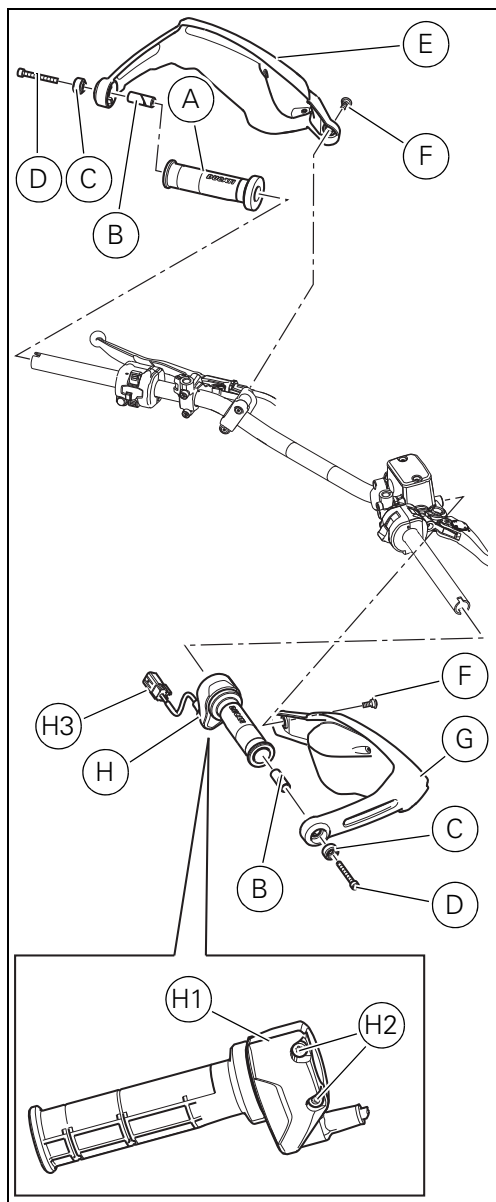

👁️ Nota
Antes de iniciar la operación leer atentamente las advertencias indicadas en la primera página.

⚠️ Atención
Las operaciones indicadas a continuación deben ser realizadas por un técnico especializado o por un taller autorizado DUCATI.

Desmontaje componentes originales

⚠️ Atención
Si las siguientes operaciones no se realizan de manera profesional, se puede poner en peligro la seguridad del piloto.

Aflojar el tornillo (D) para descargar el perno de expansión interior (B) al contrapeso (C) ubicado en el extremo izquierdo del manillar.

Desatornillar el tornillo (F) y quitar el protector mano izquierdo (E).

Quitar el puño izquierdo original (A) utilizando un chorro de aire comprimido.

Aflojar el tornillo (D) para descargar el perno de expansión interior (B) al contrapeso (C) ubicado en el extremo derecho del manillar.

Desatornillar el tornillo (F) y quitar el protector mano derecho (G).

Desenganchar la abrazadera de goma que fija el conector (H3) al cableado principal.

Aflojar los tornillos (H2) y desenganchar el perno presente en la parte interior de la tapa (H1) del manillar.

Desconectar el conector (H3) del cableado principal y quitar el puño derecho (H).

👁️ 参考
作業を始める前に、最初のページに記載されている注意事項を注意深くお読みください。

⚠️ 注記
ここに記載されている一連の作業は熟練の技術者又はドゥカティオフィシャルサービスセンターが行わなければなりません。

オリジナル部品の取り外し

⚠️ 注記
以下の作業は指示の通り行わないとライダーの安全を脅かす可能性があります。

スクリュー (D) を緩め、ハンドルバーの左端にあるカウンターウェイト (C) の内部エキスパンダー (B) を緩めます。

スクリュー (F) を緩め、左ハンドガード (E) を取り外します。

圧縮空気のジェットでオリジナル左グリップ (A) を取り外します。

スクリュー (D) を緩め、ハンドルバーの右端にあるカウンターウェイト (C) の内部エキスパンダー (B) を緩めます。

スクリュー (F) を緩め、右ハンドガード (G) を取り外します。

コネクター (H3) を主要配線に固定しているラバークランプを外します。

スクリュー (H2) を緩め、カバー (H1) 内のつまみをハンドルバーから外します。

コネクター (H3) を主要配線から切り離し、右グリップ (H) を取り外します。

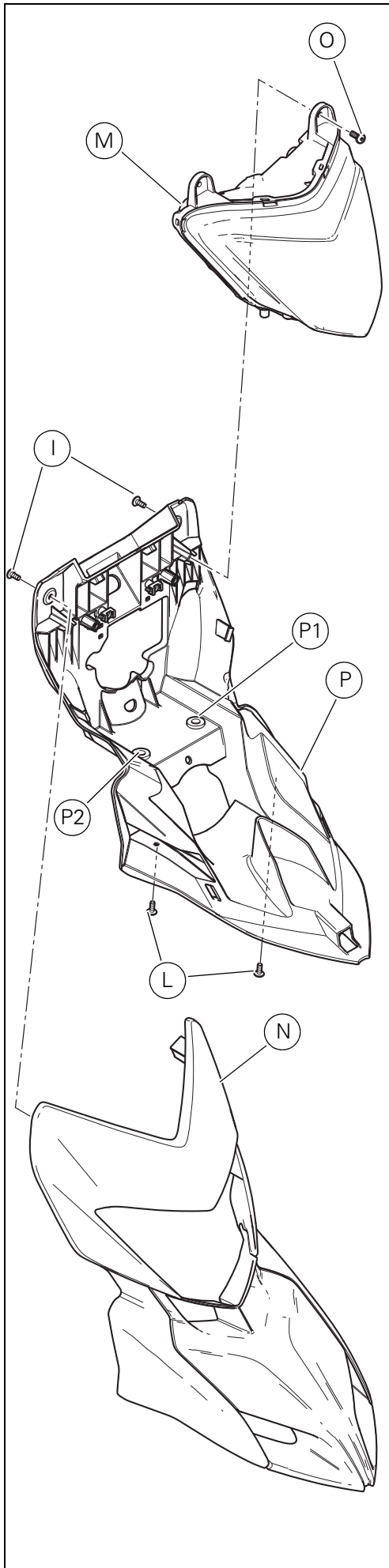

Desatornillar los tornillos (I) y (L).
Desmontar la moldura faro (N) del bastidor cúpula (P).
Desatornillar los tornillos (O), extraer el faro (M) de las gomas (P1) y (P2) y quitar la conexión eléctrica del cableado principal.

スクリュー (I) およびスクリュー (L) を緩めます。
ヘッドライトフェアリングのフレーム (P) からヘッドライトカバー (N) を取り外します。
スクリュー (O) を緩め、ラバー (P1) および (P2) からヘッドライト (M) を抜き取り、主要配線から電気接続を切り離します。

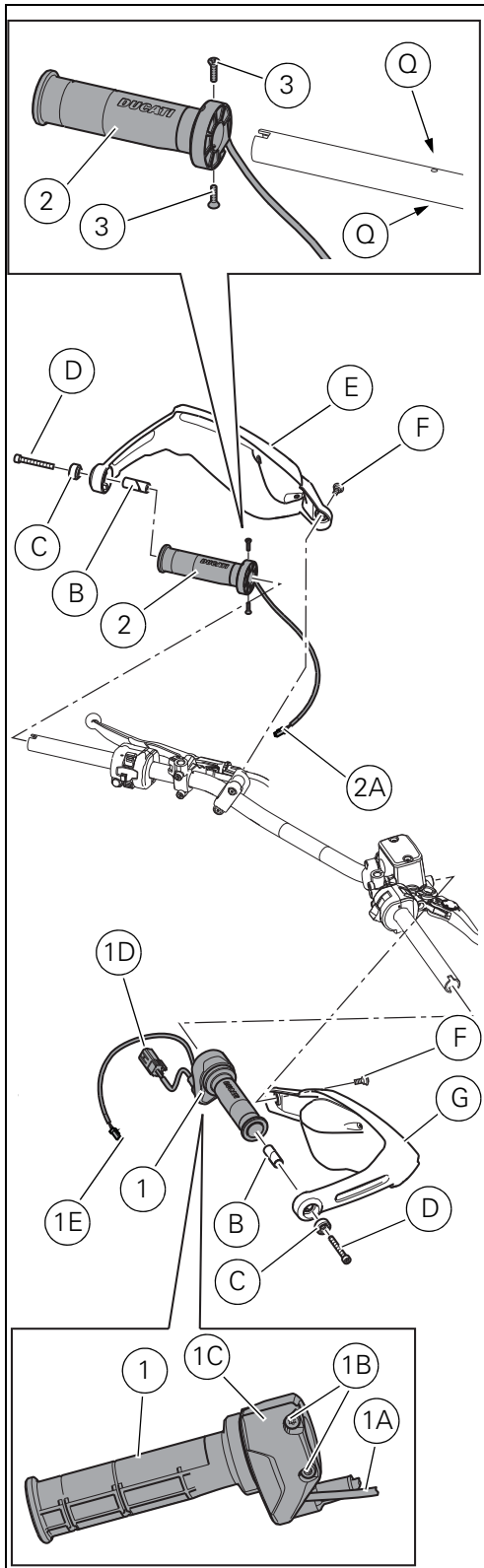

Montaje componentes kit

● Importante

Controlar, antes del montaje, que todos los componentes se encuentren limpios y en perfecto estado. Adoptar todas las precauciones necesarias para evitar daños en la superficie exterior de los componentes donde se debe operar.

Introducir el puño calefactado (2) por el lado izquierdo del manillar y girarlo para alinear los orificios (Q) del manillar con los que se encuentran en el interior del puño. Fijar el puño (2) al manillar con los tornillos (3)

● Importante

No bloquear excesivamente los tornillos (3) para no dañar la parte interior del puño.

Premontar el contrapeso (C) y el perno de expansión (B) en el tornillo (D) e introducir en el orificio específico en el protector mano izquierdo (E). Introducir el perno de expansión (B) apenas premontado en el lado izquierdo del manillar, atornillar y ajustar el tornillo (D) al par de apriete de $10 \pm 10\%$ Nm. Fijar el protector mano izquierdo (E) atornillando y ajustando el tornillo (F) al par de apriete de $5 \pm 10\%$ Nm. Aflojar los tornillos (1B) e introducir el puño calefactado (1) por el lado derecho del manillar. Colocar el perno presente dentro a la tapa (1C) en correspondencia con el orificio presente en el manillar y fijar el puño derecho (1) atornillando y ajustando los tornillos (1B) al par de apriete de $4,5 \pm 0,5$ Nm.

Premontar el contrapeso (C) y el perno de expansión (B) en el tornillo (D) e introducir en el orificio específico en el protector mano derecho original (G). Introducir el perno de expansión (B) apenas premontada en el lado derecho del manillar, atornillar y ajustar el tornillo (D) al par de apriete de $10 \pm 10\%$ Nm. Fijar el protector mano derecho (G) atornillando y ajustando el tornillo (F) al par de apriete de $5 \pm 10\%$ Nm. Conectar el conector del cable del acelerador (1D) en la posición original utilizando el pasaje original de los cables hasta el cableado principal.

キット部品の取り付け

● 重要

取り付け前にすべての部品に汚れがなく、完璧な状態であることを確認します。作業する部品の外側表面を傷つけないために、必要な予防措置を取ってください。

ヒートグリップ (2) をハンドルバーの左側に挿入し、回転させてハンドルバーの穴 (Q) にグリップ内側の穴を合わせます。スクリュー (3) でグリップ (2) をハンドルバーに固定します。

● 重要

グリップの内側を破損させないように、スクリュー (3) を過度に固定しないでください。

カウンターウェイト (C) およびエキスパンダー (B) をスクリュー (D) に仮取り付けし、オリジナルの左ハンドガード (E) の所定の位置に挿入します。先ほど仮取り付けしたエキスパンダー (B) をハンドルバーの左側に挿入し、スクリュー (D) をねじ込み、 $10 \pm 10\%$ Nm のトルクで締め付けます。左ハンドガード (E) を固定し、スクリュー (F) をねじ込み、 $5 \pm 10\%$ Nm のトルクで締め付けます。スクリュー (1B) を緩め、ヒートグリップ (1) をハンドルバーの右側に挿入します。カバー (1C) 内部のつまみをハンドルバーの穴の位置に合わせて配置し、スクリュー (1B) をねじ込み、 $4,5 \pm 0,5$ Nm のトルクで締め付けて右グリップ (1) を固定します。カウンターウェイト (C) およびエキスパンダー (B) をスクリュー (D) に仮取り付けし、オリジナルの右ハンドガード (G) の所定の位置に挿入します。先ほど仮取り付けしたエキスパンダー (B) をハンドルバーの右側に挿入し、スクリュー (D) をねじ込み、 $10 \pm 10\%$ Nm のトルクで締め付けます。スクリュー (F) をねじ込み、 $5 \pm 10\%$ Nm のトルクで締め付けて右ハンドガード (G) を固定します。ガスケーブルコネクター (1D) をもとの位置に接続します。この時、主要配線まではケーブルの元の通り道に配置します。

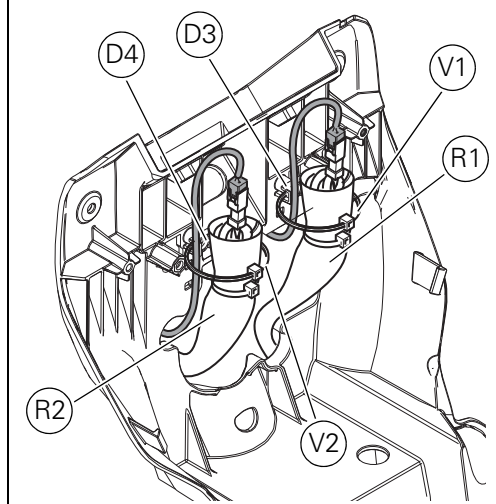
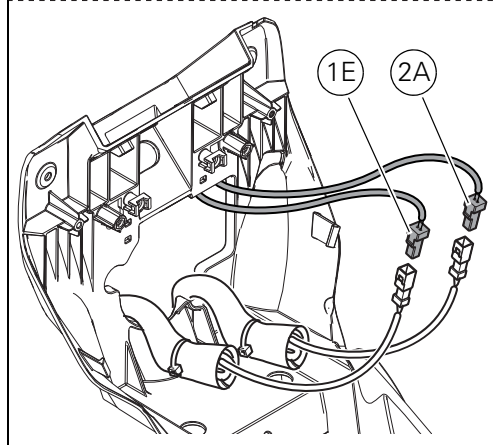
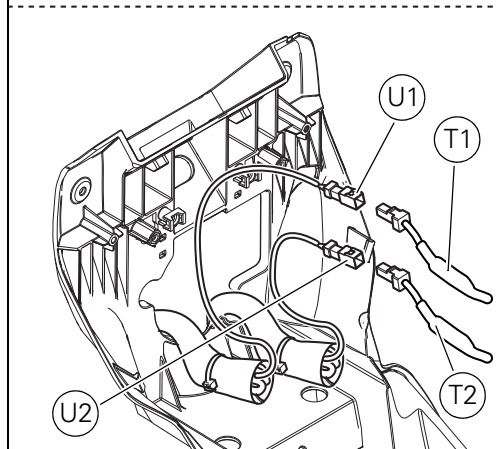
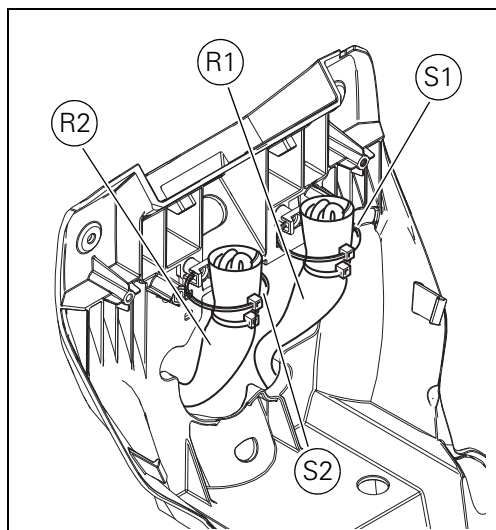

El cableado de la moto ya está predispuesto para la conexión de los puños calefactados y los relativos conectores están introducidos detrás de la protección (R1) y (R2).

Estirar los cables de los puños calefactados (1) y (2) siguiendo el recorrido original de los demás cables e introduciéndolos en las relativas abrazaderas hasta estar cercano a las protecciones (R1) y (R2).

Cortar las abrazaderas (S1) y (S2) que sostienen las protecciones (R1) y (R2).

Quitar las tapas (T1) y (T2) de los extremos de los cables (U1) y (U2) identificados con "GRIP HEATHER" y conectar los conectores (1E) y (2A) de los puños calefactados.

Introducir las dos abrazaderas (V1) y (V2) en las pequeñas bases (D3) y (D4) y colocarlas alrededor de las protecciones (R1) y (R2).

Importante

Los cables de los puños calefactados podrían estar invertidos en la conexión con el cableado principal.

車両の配線にはヒートグリップ用の接続があらかじめ用意されており、関連するコネクタは保護キャップ (R1) の後ろに挿入されています。

ヒートグリップ (1)、(2) のケーブルをキャップ (R1)、(R2) 近くまで伸ばします。このとき、他のケーブルの元の通り道に沿わせ、対応するクランプに入します。

保護キャップ (R1)、(R2) を支えているクランプ (S1)、(S2) を切断します。

"GRIP HEATHER" と書かれているキャップ (T1)、(T2) をケーブル (U1)、(U2) 先端から取り外し、ヒートグリップのコネクタ (1E)、(2A) を接続します。

2つのクランプ (V1)、(V2) をベース (D3)、(D4) に挿入し、保護キャップ (R1)、(R2) を固定します。

重要

ヒートグリップのケーブルは主要配線との接続で入れ違いになっても問題ありません。

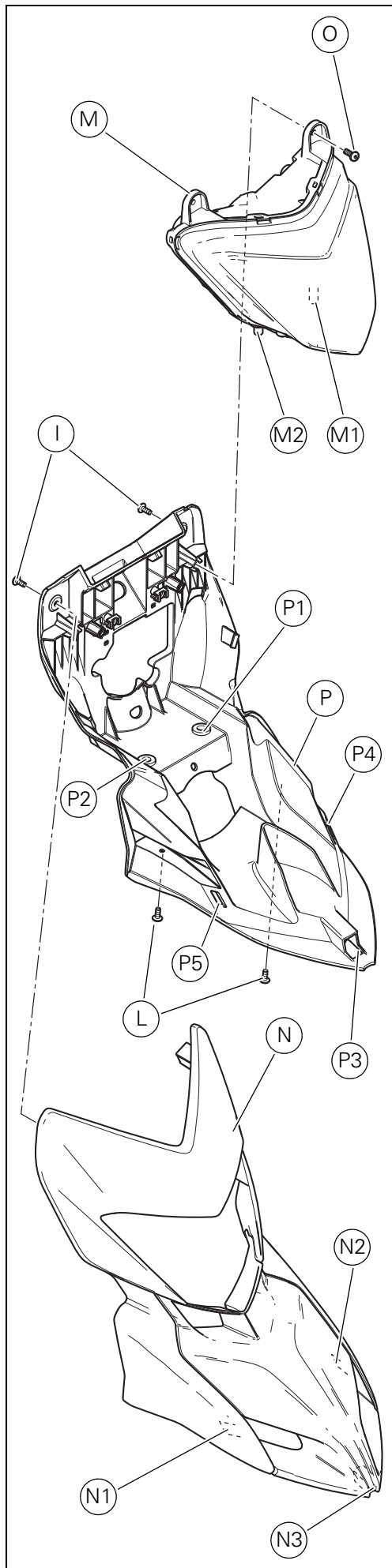

Introducir las extremidades (M1) y (M2) del faro (M) en las gomas (P1) y (P2).

Conectar el conector del faro al cableado principal y fijar el faro (M) atornillando y ajustando los tornillos (O) al par de apriete de $3 \pm 10\%$ Nm.

Montar la moldura faro (N) en el bastidor cúpula (P) introduciendo las extremidades (N1), (N2) y (N3) respectivamente en las cavidades (P4), (P5) y (P3); atornillar y ajustar los tornillos originales (I) y (L) al par de apriete de $2 \pm 10\%$ Nm.

Importante

Para activar los puños es necesario entrar en diagnosis con el equipo BBS/DTC y seleccionar el menú de las programaciones donde se encuentran presentes los mandos de habilitación y deshabilitación puños calefactados.

ヘッドライト (M) の付属品 (M1)、(M2) をラバー (P1)、(P2) に挿入します。ヘッドライトのコネクターを主要配線に接続し、スクリュー (O) をねじ込み、 $3 \pm 10\%$ Nm のトルクで締め付けてヘッドライト (M) を固定します。

溝 (P4)、(P5)、(P3) にそれぞれ付属品 (N1)、(N2)、(N3) を挿入し、ヘッドライトカバー (N) をヘッドライトフェアリングのフレーム (P) に取り付けます。オリジナルスクリュー (I) および (L) をねじ込み、 $2 \pm 10\%$ Nm のトルクで締め付けます。

参考

グリップを起動させるには、BBS/DTC システムで診断テスターに入り、ヒートグリップの起動 / 解除コマンドのある設定メニューを選択します。



DUCATI PERFORMANCE accessories

レース専用部品 ご注文書

ご注文商品

1	P/N	商品名
2	P/N	商品名
3	P/N	商品名
4	P/N	商品名
5	P/N	商品名

お客様ご記入欄

私は上記レース専用部品を下記車両に装着し、サーキット走行のみに利用し、一般公道には利用しません。

車台番号 ZDM モデル名

お客様署名 ご注文日

ドゥカティ正規ネットワーク店記入欄

お客様に上記レース専用部品を販売し、レース専用部品のご利用方法を説明いたしました。

販売店署名 販売日 年 月 日

販売店様へお願い

- 上記ご記入の上、弊社アフターセールス部までFAXしてください。FAX:03-6692-1317
- 取り付け車両1台に1枚でご使用ください。