



Modelli di riferimento: / Reference Ducati Motorcycles:

SBK 1199

Kit sella pilota / Rider seat kit - 96797110B (comfort) /96797010B (Racing)

- 1 Sella pilota Racing
- 2 Sella pilota comfort

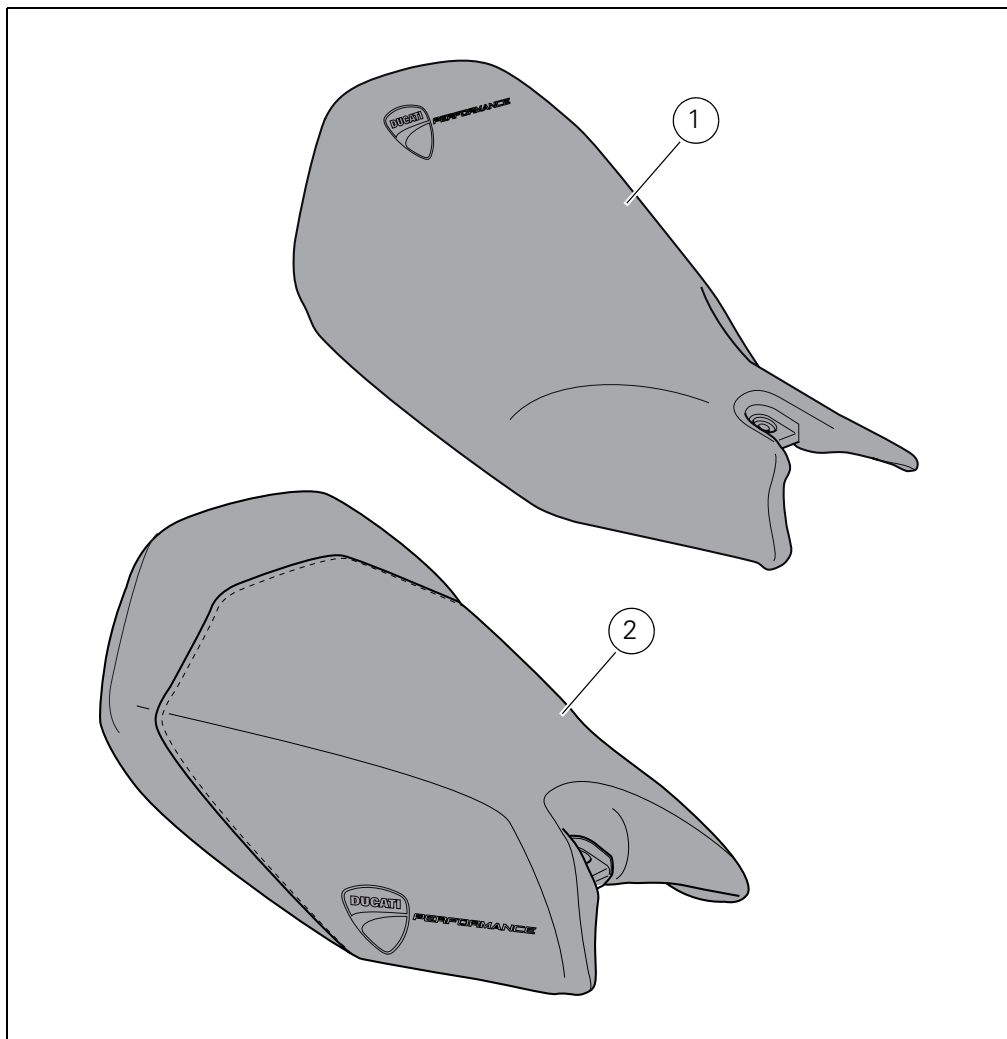

- 1 Racing rider seat
- 2 Comfort rider seat

I particolari con riferimento cerchiato rappresentano l'accessorio da installare e gli eventuali componenti di montaggio.

Quelli non cerchiati si riferiscono ai componenti originali che devono essere riutilizzati.

Per una lettura rapida e razionale sono stati impiegati simboli che evidenziano situazioni di massima attenzione, consigli pratici o semplici informazioni.

Tutte le indicazioni destro o sinistro si riferiscono al senso di marcia del motociclo.

Part nos. that are circled represent the accessory to be installed and possible relevant fittings.

Part nos. that are not circled refer to original parts to be re-used.

For easy and rational reading, this document uses graphic symbols for highlighting situations in which maximum care is required, practical advice or simple information.

Any right- or left-hand indication refers to the vehicle direction of travel.



Attenzione / Warning

La non osservanza delle istruzioni riportate può creare una situazione di pericolo e causare gravi lesioni personali e anche la morte. / Failure to follow these instructions might give raise to a dangerous situation and provoke severe personal injuries or even death.



Importante / Caution

Indica la possibilità di arrecare danno al veicolo e/o ai suoi componenti se le istruzioni riportate non vengono eseguite. / Failure to follow these instructions might cause damages to the vehicle and/or its components.



Note / Note

Fornisce utili informazioni sull'operazione in corso. / Useful information on the procedure being described.

**DUCATI**  
PERFORMANCE

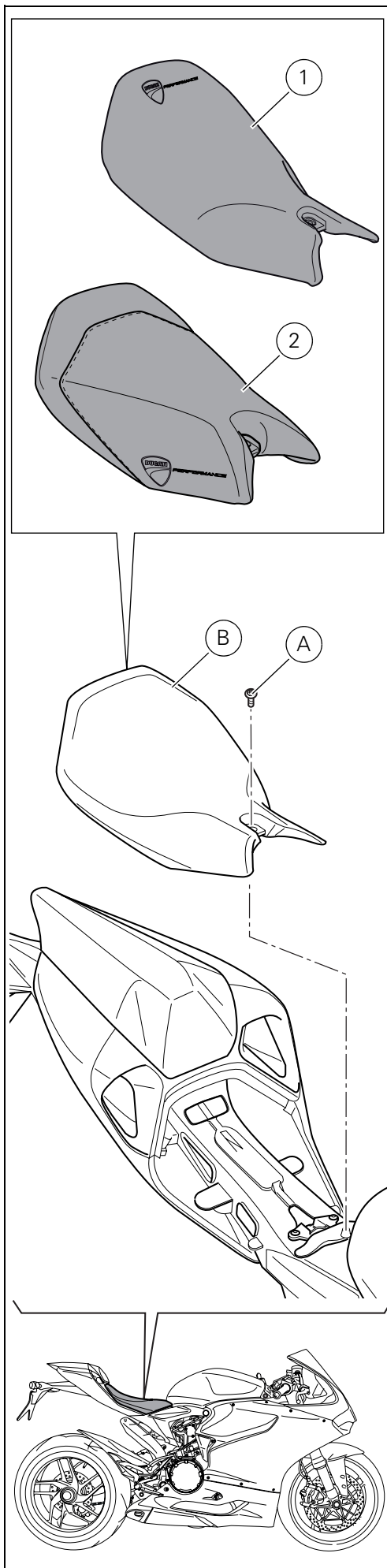

**Note**  
Prima di iniziare l'operazione, leggere attentamente le avvertenze riportate nella prima pagina.

### Smontaggio componenti originali

Svitare la vite (A) e rimuovere la sella pilota (B) sfilandola verso l'anteriore della moto.

### Montaggio componenti kit

**Importante**  
Verificare, prima del montaggio, che tutti i componenti risultino puliti e in perfetto stato. Adottare tutte le precauzioni necessarie per evitare di danneggiare qualsiasi parte nella quale ci si trova ad operare.

Posizionare la sella pilota Racing (1) o la sella pilota comfort (2) sulla moto, impuntare la vite (A) e serrarla.

Assicurarsi che la sella sia fissata saldamente altrimenti procedere al corretto montaggio della stessa ripetendo le operazioni precedentemente descritte.

**Importante**  
È assolutamente vietato lavare la sella con detergenti aggressivi, solventi o idropulitrice che la danneggerebbero irrimediabilmente.

**Importante**  
È assolutamente vietato strisciare energicamente la superficie esterna della sella con strumenti abrasivi che la danneggerebbero irrimediabilmente.

È consentito lavare con acqua saponata evitando di strisciare energicamente.

**Note**  
Read the instructions on the first page carefully before proceeding.

### Original component removal

Loosen screw (A) and remove rider seat (B) sliding it forward.

### Kit installation

**Caution**  
Check that all components are clean and in perfect condition before installation. Adopt any precaution necessary to avoid damages to any part of the motorcycle you are working on.

Position Racing rider seat (1) or Comfort rider seat (2) onto bike, start screw (A) and tighten it.

Ensure that seat is tightly fixed; if not so, fit it again properly following the instructions above.

**Caution**  
Do not wash seat with aggressive detergents, solvents or by means of a high-pressure water cleaner or it could be seriously damaged.

**Caution**  
Do not rub the seat external surface too hard with any abrasive tool or it could be seriously damaged.

Seat can be washed with soapy water; in any case, do not rub it too hard.



Modèles de référence: / Bezugsmodelle:

SBK 1199

Kit selle pilote / Kit Fahrersitzbank - 96797110B (comfort) /96797010B (Racing)

- 1 Selle pilote Racing
- 2 Selle pilote Confort

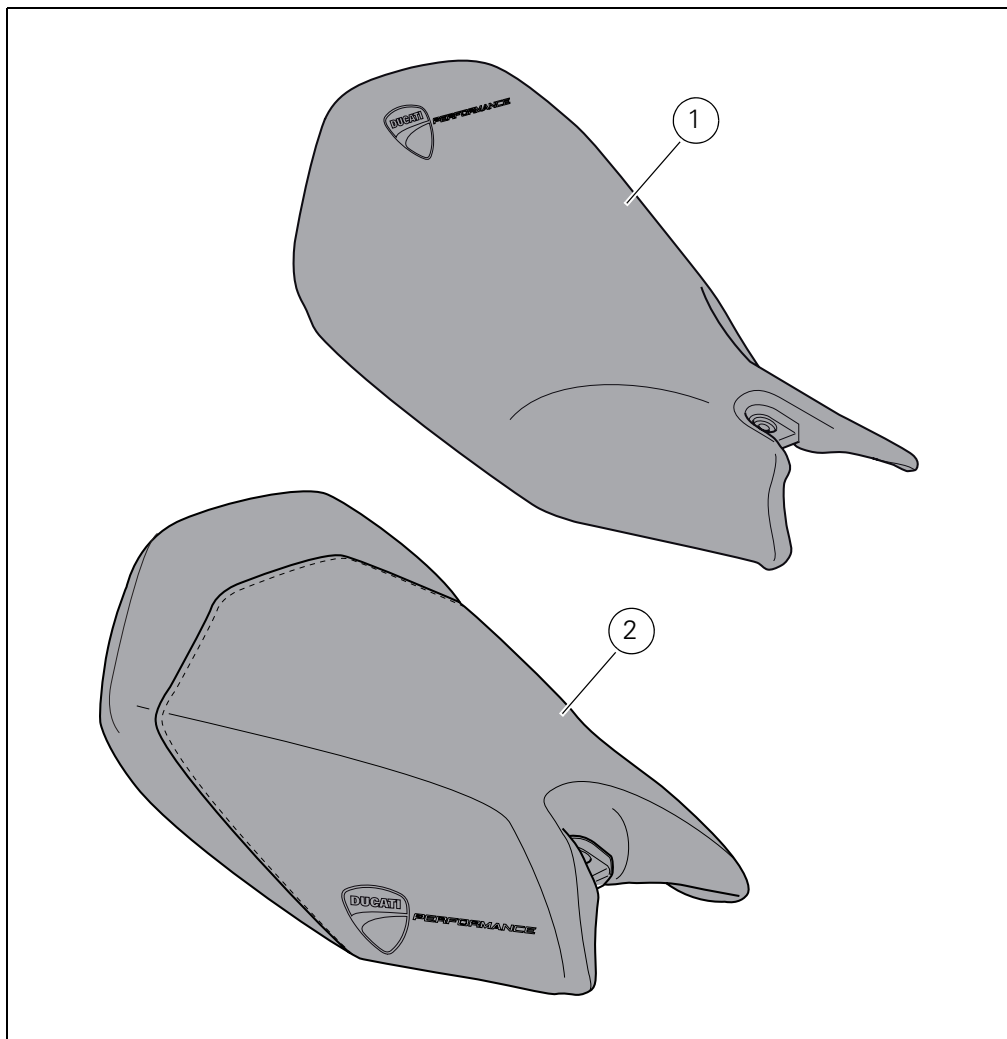

- 1 Racing Fahrersitzbank
- 2 Comfort Fahrersitzbank

Les détails entourés représentent l'accessoire à installer et les éventuels composants nécessaires pour le montage. Ceux non entourés se réfèrent aux composants d'origine qui doivent être réutilisés. Pour une lecture rapide et rationnelle ont été utilisés des symboles qui mettent en évidence les situations exigeant une attention particulière, les conseils pratiques ou bien encore de simples informations. Toutes les indications droite ou gauche se réfèrent au sens de marche la moto.

Bei den mit einer umkreisten Bezugsnummer gekennzeichneten Bestandteilen handelt es sich um das zu installierende Zubehör und die eventuell vorgesehenen Montagekomponenten. Die nicht eingekreisten Nummern stehen für die Originalteile, die wieder verwendet werden müssen. Im Sinne einer schnellen und rationellen Erfassung beim Lesen wurden Symbole verwendet, die auf Situationen hinweisen, bei denen maximale Aufmerksamkeit geboten ist, oder die praktische Empfehlungen bzw. einfache Informationen hervorheben. Alle Angaben wie „rechts“ oder „links“ beziehen sich auf die Fahrtrichtung des Motorrads.



#### Attention / Achtung

La non-observance des instructions reportées ci-dessous peut créer une situation dangereuse et provoquer de graves lésions personnelles voire la mort. / Eine Nichtbeachtung der hier wiedergegebenen Anweisungen kann Gefahrensituationen schaffen und zu schweren Verletzungen und auch zum Tod führen.



#### Important / Wichtig

Indique la possibilité d'endommager le véhicule et/ou ses composants si les instructions reportées ci-dessous ne sont pas suivies. / Weist darauf hin, dass bei Nichteinhaltung der hier wiedergegebenen Anweisungen die Möglichkeit für Schäden am Fahrzeug und/oder seiner Komponenten besteht.



#### Remarques / Hinweis

Fournit des informations utiles sur l'opération en cours. / Übermittelt nützliche Informationen zum betreffenden Arbeitseingriff.

**DUCATI**  
PERFORMANCE

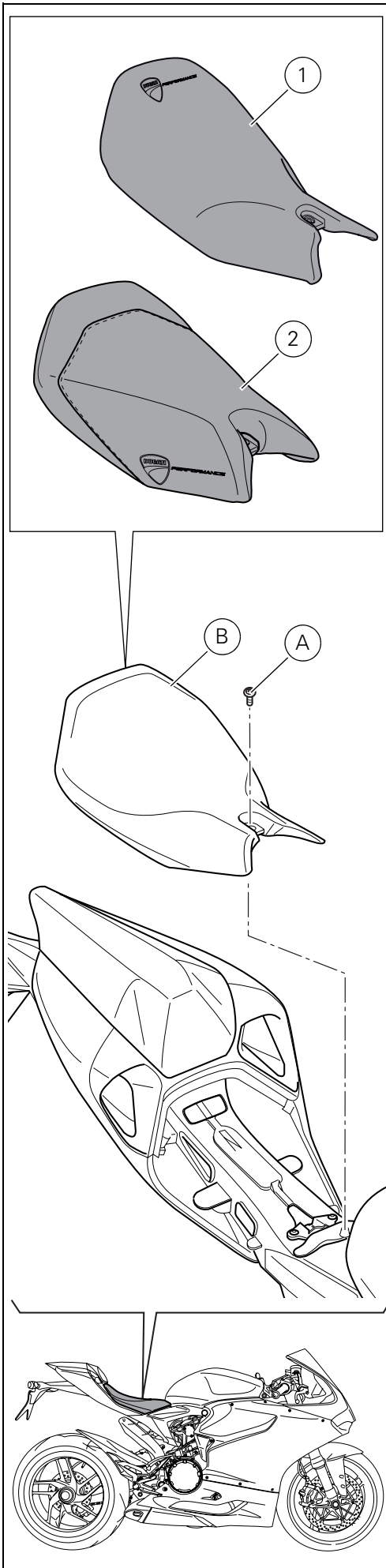
**Remarques**

Avant de commencer l'opération, lire attentivement les avertissements reportés sur la première page.

**Dépose des composants d'origine**

Dévisser la vis (A) et déposer la selle pilote (B) en la sortant vers la partie avant de la moto.

**Pose composants kit****Important**

Vérifier, avant la pose, que tous les composants sont propres et en parfait état. Adopter toutes les précautions nécessaires pour éviter d'endommager la surface externe des composants où on opère.

Positionner la selle pilote Racing (1) ou la selle pilote Confort (2) sur la moto, présenter la vis (A) et la serrer. S'assurer que la selle soit bien fixée, sinon effectuer la pose correcte de la selle en répétant les opérations décrites précédemment.

**Important**

Il est absolument interdit de laver la selle à l'aide de détergents agressifs, de solvants ou du nettoyeur haute pression car ils pourraient causer des dommages irrémediables.

**Important**

Il est absolument interdit de frotter énergiquement la surface extérieure de la selle à l'aide d'outils abrasifs car ils pourraient causer des dommages irrémediables.

Le lavage à l'eau savonneuse est admis, mais il ne faut pas frotter énergiquement.

**Hinweis**

Vor Beginn der Arbeitseingriffe die Warnhinweise auf der ersten Seite aufmerksam durchlesen.

**Ausbau der Originalteile**

Die Schraube (A) lösen und die Fahrersitzbank (B) abnehmen und zum vorderen Bereich des Motorrads hin abziehen.

**Montage der Komponenten des Kits****Wichtig**

Vor der Montage überprüfen, dass sich alle Komponenten im sauberen und perfekten Zustand befinden. Alle erforderlichen Vorsichtsmaßnahmen treffen, um eine Beschädigung der Oberflächen der Komponenten, die vom Eingriff betroffen sind, zu vermeiden.

Die Racing Fahrersitzbank (1) oder die Comfort Fahrersitzbank (2) am Motorrad anordnen, die Schraube (A) ansetzen und anziehen.

Sicherstellen, dass die Sitzbank gut befestigt ist, andernfalls sie korrekt montieren und dazu die vorstehend beschriebenen Arbeitsschritte wiederholen.

**Wichtig**

Es ist strikt verboten die Sitzbank mit aggressiven Reinigungsmitteln, Lösungsmitteln oder Hochdruckreinigern zu reinigen, da sie dabei in irreparabler Weise beschädigt werden könnte.

**Wichtig**

Es ist strikt verboten, die Außenfläche energisch mit reibendem Vorrichtungen anzureiben, da sie dadurch in irreparabler Weise beschädigt werden könnte.

Sie kann mit Seifenwasser abgewaschen werden, ohne dabei zu stark zu reiben.



Modelos de referencia: / 参照モデル :

SBK 1199

Kit asiento piloto / ライダーシートキット - 96797110B (comfort) /96797010B (Racing)

- 1 Asiento piloto Racing
- 2 Asiento piloto Comfort

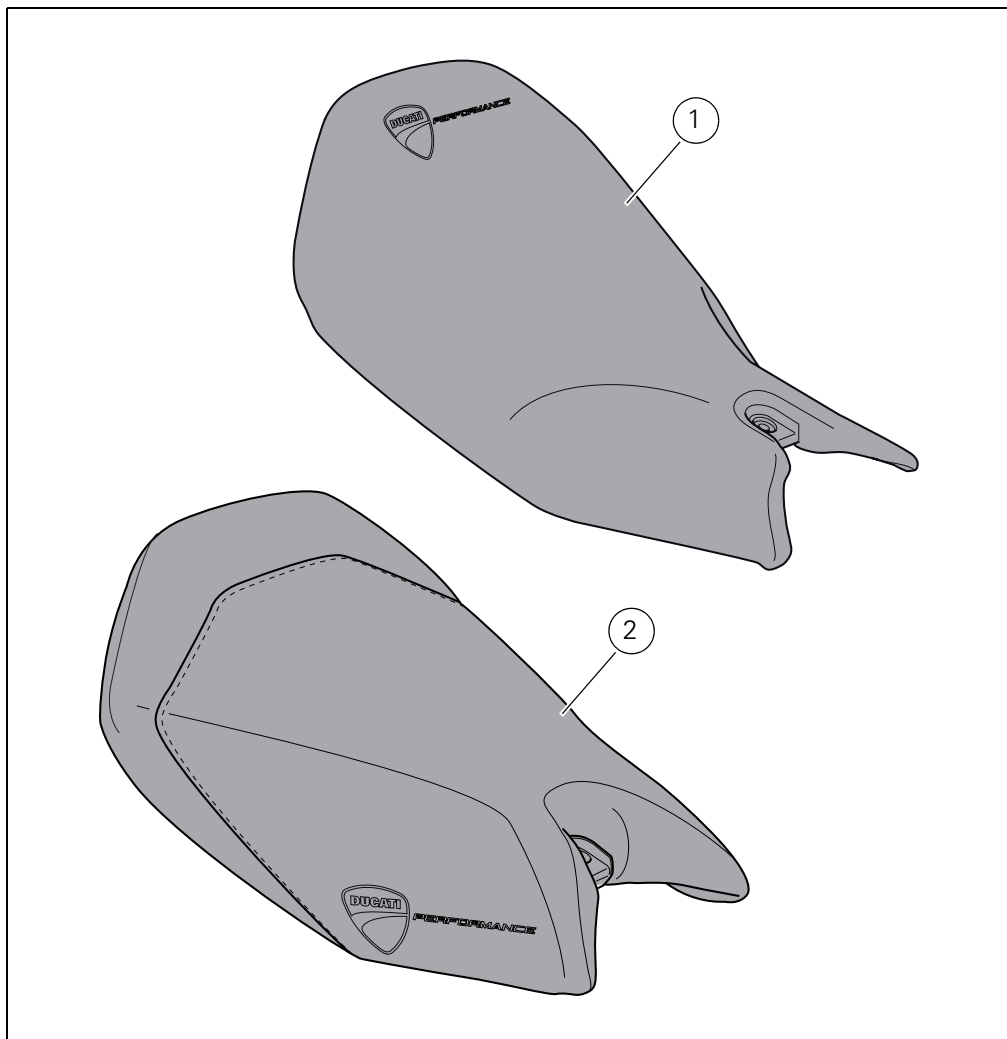

- 1 レーシングライダーシート
- 2 コンフォートライダーシート

Los componentes con referencia marcada representan el accesorio a instalar y los eventuales componentes de montaje.

Aquellos no marcados se refieren a los componentes originales que deben ser utilizados nuevamente.

Para una lectura rápida y racional, se han utilizado símbolos que evidencian situaciones de máxima atención, consejos prácticos o simples informaciones.

Todas las indicaciones derecha o izquierda se refieren al sentido de marcha de la motocicleta.

参照が丸で囲まれたものは取り付けるべき部品及び取り付けの際に必要な部品です。

丸で囲まれていないものは再利用するオリジナル部品です。

迅速かつ容易に読み進めていただくため、特別な注意を必要とするもの、実用的なアドバイス、簡素な情報を際立たせるシンボルが使用されています。

すべての右及び左の指示は車体の進行方向を向いたものです。



#### Atención / 注記

El incumplimiento de las instrucciones indicadas puede crear una situación de peligro y ocasionar graves lesiones e incluso la muerte. / この説明書に従わずに使用すると危険な状況を引き、重大なけが、あるいは死をもたらす原因となることがあります。



#### Importante / 重要

Indica la posibilidad de provocar un daño al vehículo y/o a sus componentes si no se siguen las instrucciones indicadas. / この説明書に従わずに使用すると、車体及び / 又はその部品に損害を招く可能性があります。



#### Nota / 参考

Suministra útiles informaciones sobre la operación en curso. / 操作中の内容に関する有用な情報を掲載しています。

**DUCATI**  
PERFORMANCE

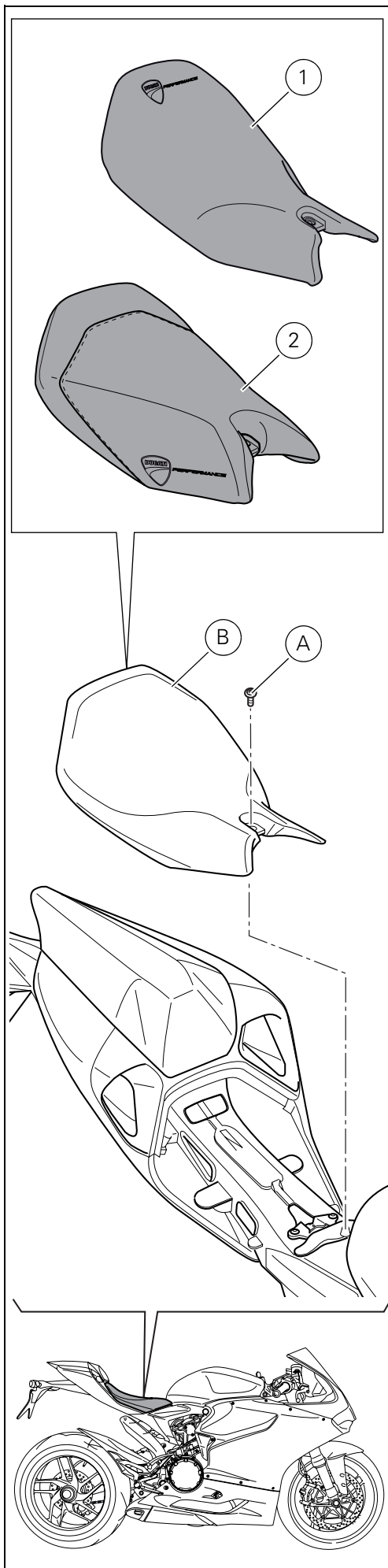

**Nota**  
Antes de iniciar la operación leer atentamente las advertencias indicadas en la primera página.

## Desmontaje componentes originales

Desatornillar el tornillo (A) y quitar el asiento del piloto (B) extrayéndolo hacia la parte delantera de la moto.

## Montaje componentes kit

**Importante**  
Controlar, antes del montaje, que todos los componentes se encuentren limpios y en perfecto estado. Adoptar todas las precauciones necesarias para evitar daños en la superficie exterior de los componentes donde se debe operar.

Posicionar el asiento piloto Racing (1) o el asiento piloto Confort (2) en la moto, introducir el tornillo (A) y ajustarlo. Asegurarse que el asiento se fije firmemente, caso contrario, repetir las operaciones anteriormente mencionadas para el correcto montaje del mismo.

**Importante**  
Está absolutamente prohibido lavar el asiento con detergentes agresivos, solventes o hidrolavadora porque lo dañarían.

**Importante**  
Está absolutamente prohibido frotar de manera agresiva la superficie exterior del asiento con instrumentos abrasivos porque podrían dañarla.

Está permitido lavar con agua con jabón, evitando frotar de manera enérgica.

**参考**  
作業を始める前に、最初のページに記載されている注意事項を注意深くお読みください。

## オリジナル部品の取り外し

スクリー (A) を緩め、車両の前方に引き抜きながらライダーシート (B) を取り外します。

## キット部品の取り付け

**重要**  
取り付け前にすべての部品に汚れがなく、完璧な状態であることを確認します。作業する部品の外側表面を傷つけないために、必要な予防措置を取ってください。

レーシングライダーシート (1) 又はコンフォートライダーシート (2) を車両に配置し、スクリー (A) を差し込み締め付けます。シートが完全に固定されていることを確認してください。そうでない場合は、先に記載されている作業を行い、シートを正しく取り付けてください。

**重要**  
取り返しのつかない損壊の原因になるので、刺激の強い洗剤、溶剤、高圧洗浄機ではシートを洗浄することは禁止されています。

**重要**  
取り返しのつかない損壊の原因になるので、研磨器具でシートの外表面を力強くこすことは禁止されています。

力強くこすらずに石鹸水で洗浄することができます。





**DUCATI** PERFORMANCE accessories

## レース専用部品 ご注文書

### ご注文商品

1 P/N

商品名

2 P/N

商品名

3 P/N

商品名

4 P/N

商品名

5 P/N

商品名

### お客様ご記入欄

私は上記レース専用部品を下記車両に装着し、サーキット走行のみに利用し、一般公道には利用しません。

車台番号 ZDM

モデル名

お客様署名

ご注文日

### ドゥカティ正規ネットワーク店記入欄

お客様に上記レース専用部品を販売し、レース専用部品のご利用方法を説明いたしました。

販売店署名

販売日

年

月

日

販売店様へお願い

1. 上記ご記入の上、弊社アフターセールス部までFAXしてください。FAX:03-6692-1317
2. 取り付け車両1台に1枚でご使用ください。