

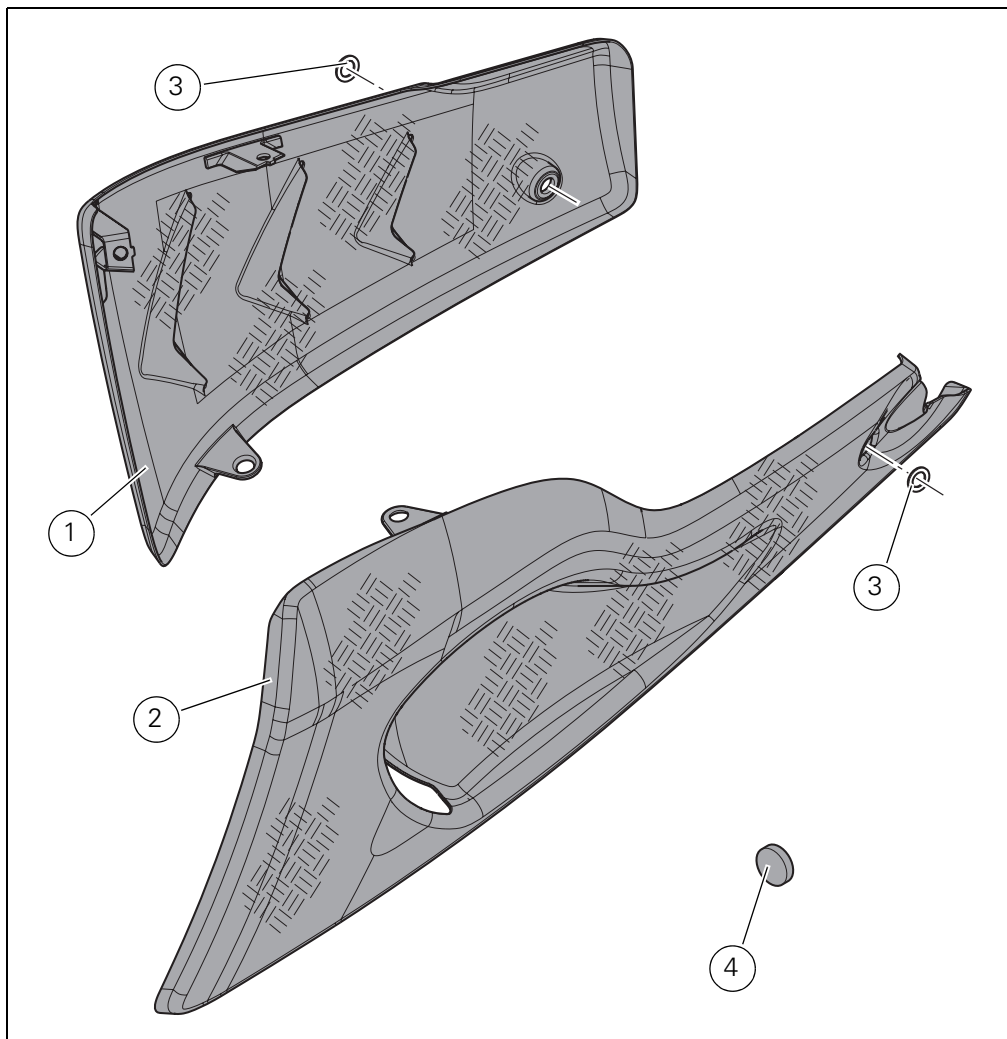

Kit puntale in carbonio / Carbon cowling kit - 96903910A

- 1 Semipuntale destro in carbonio
- 2 Semipuntale sinistro in carbonio
- 3 Rosetta speciale (q.tà 2)
- 4 Tampone



- 1 Carbon RH cowling half
- 2 Carbon LH cowling half
- 3 Special washer (q.ty 2)
- 4 Pad

I particolari con riferimento cerchiato rappresentano l'accessorio da installare e gli eventuali componenti di montaggio.

Quelli non cerchiati si riferiscono ai componenti originali che devono essere riutilizzati.

Per una lettura rapida e razionale sono stati impiegati simboli che evidenziano situazioni di massima attenzione, consigli pratici o semplici informazioni.

Tutte le indicazioni destro o sinistro si riferiscono al senso di marcia del motociclo.

Part nos. that are circled represent the accessory to be installed and possible relevant fittings.

Part nos. that are not circled refer to original parts to be re-used.

For easy and rational reading, this document uses graphic symbols for highlighting situations in which maximum care is required, practical advice or simple information. Any right- or left-hand indication refers to the vehicle direction of travel.



Attenzione / Warning

La non osservanza delle istruzioni riportate può creare una situazione di pericolo e causare gravi lesioni personali e anche la morte. / Failure to follow these instructions might give raise to a dangerous situation and provoke severe personal injuries or even death.



Importante / Caution

Indica la possibilità di arrecare danno al veicolo e/o ai suoi componenti se le istruzioni riportate non vengono eseguite. / Failure to follow these instructions might cause damages to the vehicle and/or its components.



Note / Note

Fornisce utili informazioni sull'operazione in corso. / Useful information on the procedure being described.

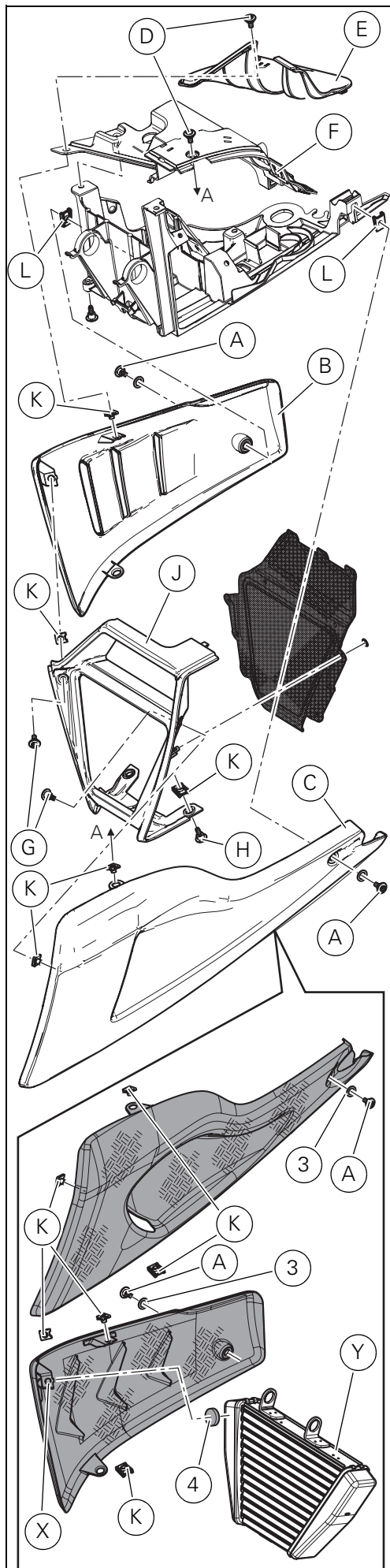

Note
Prima di iniziare l'operazione, leggere attentamente le avvertenze riportate nella prima pagina.

Smontaggio componenti originali

Svitare e rimuovere la vite laterale posteriore (A) con rosetta che fissa il semipuntale destro (B) e sinistro (C) al supporto batteria.
Svitare e rimuovere la vite superiore (D) che fissa i semipuntali alla protezione scarico (E) e al coperchio (F) del supporto batteria.
Svitare e rimuovere la vite frontale (G) e la vite inferiore (H) che fissa i semipuntali alla mascherina (J).
Rimuovere i semipuntali originali dal veicolo e recuperare tutti i dadi a graffetta (K) e le viti rimosse che saranno riutilizzate. Ripulire le viti dal bloccante preapplicato.

Montaggio componenti kit

Importante
Verificare, prima del montaggio, che tutti i componenti risultino puliti e in perfetto stato. Adottare tutte le precauzioni necessarie per evitare di danneggiare qualsiasi parte nella quale ci si trova ad operare.

Attenzione
Durante il montaggio di componenti in carbonio porre particolare attenzione al serraggio delle viti di fissaggio. Serrare gli elementi di fissaggio senza forzare eccessivamente per evitare che il carbonio si danneggi.

Montare i dadi a graffetta (K) originali sui supporti interni dei semipuntali destro (1) e sinistro (2). Verificare che gli altri dadi a graffetta (L) siano correttamente installati sul supporto batteria.
Posizionare i semipuntali sul supporto batteria, facendo corrispondere le forature. La staffa (X) entra in contatto con il radiatore olio (Y), applicare in questa posizione sul radiatore il tampone (4).
Installare le rosette speciali (3) sulle viti laterali posteriori (A) e applicare un frenafilietti medio (LOCK 2) su tutte le viti. Inserire le viti nelle rispettive sedi e bloccarle a 4 Nm.

Note
Read the instructions on the first page carefully before proceeding.

Removing the original components

Loosen and remove the rear side screw (A) with washer that is retaining the RH cowling half (B) and LH cowling half (C) to battery mount.
Loosen and remove the top screw (D) fastening the cowling halves to the exhaust protection (E) and cover (F) of the battery mount.
Loosen and remove the front screw (G) and the bottom screw (H) fastening the cowling halves to mount (J).
Remove the original cowling halves from the vehicle and collect all clip nuts (K) and screws removed that will be reused. Clean screws of all pre-applied sealant.

Kit installation

Caution
Check that all components are clean and in perfect condition before installation. Adopt any precaution necessary to avoid damages to any part of the motorcycle you are working on.

Warning
When fitting carbon parts, take special care when tightening fastening screws. Tighten fasteners without forcing too much to prevent carbon parts from being damaged.

Install the original clip nuts (K) on the internal mounts of the RH cowling half (1) and LH cowling half (2). Ensure that the other clip nuts (L) are correctly installed onto battery mount.
Position the cowling halves on battery mount, ensuring that holes match.
The bracket (X) touches the oil cooler (Y), in this position fit the pad on the cooler.
Install the special washers (3) onto the rear side screws (A) and smear all screws with a medium-strength threadlocker (LOCK 2). Fit the screws in their holes and tighten them to 4 Nm.



DUCATI PERFORMANCE accessories

レース専用部品 ご注文書

ご注文商品

1 P/N

商品名

2 P/N

商品名

3 P/N

商品名

4 P/N

商品名

5 P/N

商品名

お客様ご記入欄

私は上記レース専用部品を下記車両に装着し、サーキット走行のみに利用し、一般公道には利用しません。

車台番号 ZDM

モデル名

お客様署名

ご注文日

ドゥカティ正規ネットワーク店記入欄

お客様に上記レース専用部品を販売し、レース専用部品のご利用方法を説明いたしました。

販売店署名

販売日

年

月

日

販売店様へお願い

1. 上記ご記入の上、弊社アフターセールス部までFAXしてください。FAX:03-6692-1317
2. 取り付け車両1台に1枚でご使用ください。