

レース専用部品 ご注文書

ご注文商品

1	P/N	商品名
2	P/N	商品名
3	P/N	商品名
4	P/N	商品名
5	P/N	商品名

お客様ご記入欄

私は上記レース専用部品を下記車両に装着し、サーキット走行のみに利用し、一般公道には利用しません。

車台番号 ZDM	モデル名
お客様署名	ご注文日

ドウカティ正規ネットワーク店記入欄

お客様に上記レース専用部品を販売し、レース専用部品のご利用方法を説明いたしました。

販売店署名	販売日	年	月	日
-------	-----	---	---	---

販売店様へお願い

- 上記ご記入の上、弊社アフターセールス部までFAXしてください。FAX : 03 - 6692 - 1317
- 取り付け車両 1台に 1枚でご使用ください。

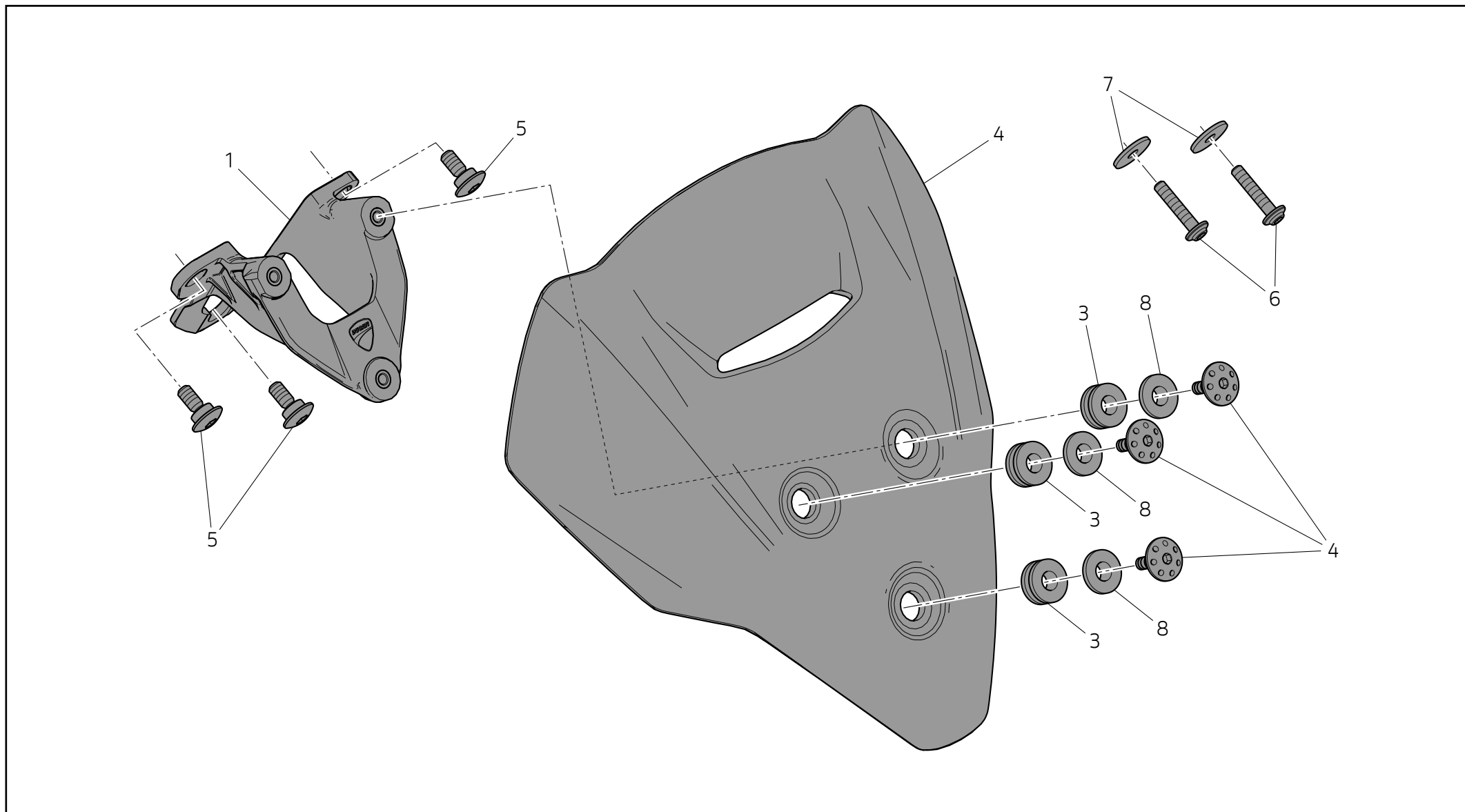

Pos.	Art.-Nr.	Denominazione	Name	Dénomination	Bezeichnung	Denominação	Denominación	名称	Q.ty
1	97111141A	Supporto cupolino	Headlight fairing support	Support bulle	Halter für Cockpitverkleidung	Suporte da cúpula	Soporte cúpula	ヘッドライトフェアリングマウント	1
2	97111151A	Cupolino roadster fumè	Smoke-tinted roadster headlight fairing	Bulle roadster fumé	Cockpitverkleidung Roadster rauchfarben	Cúpula roadster fumada	Cúpula roadster ahumada	スモークヘッドライトフェアリング Roadster	1
3	76410841B	Gommino	Grommet	Plot caoutchouc	Gummielement	Borracha	Aro de goma	ラバー	3
4	97612281AA	Vite TBEI M5x8.5	TBEI screw M5x8.5	Vis TBHC M5x8.5	Linsenkopfschraube mit Innensechskant M5x8.5	Parafuso de cabeça abaulada com sextavado interno M5x8.5	Tornillo TBEI M5x8.5	スクリュー TBEI M5x8.5	3
5	77914391D	Vite TBEI M6x16	TBEI screw M6x16	Vis TBHC M6x16	Linsenkopfschraube mit Innensechskant M6x16	Parafuso de cabeça abaulada com sextavado interno M6x16	Tornillo TBEI M6x16	スクリュー TBEI M6x16	3
6	77244233B	Vite TBEI M5x25	TBEI screw M5x25	Vis TBHC M5x25	Linsenkopfschraube mit Innensechskant M5x25	Parafuso de cabeça abaulada com sextavado interno M5x25	Tornillo TBEI M5x25	スクリュー TBEI M5x25	2
7	85213111AA	Rondella	Washer	Rondelle	Unterlegscheibe	Anilha	Arandela	ワッシャー	2
8	85213101A	Rondella	Washer	Rondelle	Unterlegscheibe	Anilha	Arandela	ワッシャー	3