

Kit protezione inferiore motore Engine lower protection kit



Simbologia

Per una lettura rapida e razionale sono stati impiegati simboli che evidenziano situazioni di massima attenzione, consigli pratici o semplici informazioni.

Prestare molta attenzione al significato dei simboli, in quanto la loro funzione è quella di non dovere ripetere concetti tecnici o avvertenze di sicurezza. Sono da considerare, quindi, dei veri e propri "promemoria".

Consultare questa pagina ogni volta che sorgeranno dubbi sul loro significato.



Attenzione

La non osservanza delle istruzioni riportate può creare una situazione di pericolo e causare gravi lesioni personali e anche la morte.



Importante

Indica la possibilità di arrecare danno al veicolo e/o ai suoi componenti se le istruzioni riportate non vengono eseguite.



Note

Fornisce utili informazioni sull'operazione in corso.

Riferimenti

I particolari evidenziati in grigio e riferimento numerico (Es. ①) rappresentano l'accessorio da installare e gli eventuali componenti di montaggio forniti a kit.

I particolari con riferimento alfabetico (Es. A) rappresentano i componenti originali presenti sul motoveicolo.

Tutte le indicazioni destro o sinistro si riferiscono al senso di marcia del motociclo.

Avvertenze generali



Attenzione

Le operazioni riportate nelle pagine seguenti devono essere eseguite da un tecnico specializzato o da un'officina autorizzata DUCATI.



Attenzione

Le operazioni riportate nelle pagine seguenti se non eseguite a regola d'arte possono pregiudicare la sicurezza del pilota.



Note

Documentazione necessaria per eseguire il montaggio del Kit è il MANUALE OFFICINA, relativo al modello di moto in vostro possesso.



Note

Nel caso fosse necessaria la sostituzione di un componente del kit consultare la tavola ricambi allegata.

Symbols

To allow quick and easy consultation, this manual uses graphic symbols to highlight situations in which maximum care is required, as well as practical advice or information.

Pay attention to the meaning of the symbols since they serve to avoid repeating technical concepts or safety warnings throughout the text. The symbols should therefore be seen as real reminders. Please refer to this page whenever in doubt as to their meaning.



Warning

Failure to follow these instructions might give rise to a dangerous situation and provoke severe personal injuries or even death.



Caution

Failure to follow these instructions might cause damages to the vehicle and/or its components.



Notes

Useful information on the procedure being described.

References

Parts highlighted in grey and with a numeric reference (Example ①) are the accessory to be installed and any assembly components supplied with the kit.

Parts with an alphabetic reference (Example A) are the original components fitted on the vehicle.

Any right- or left-hand indication refers to the vehicle direction of travel.

General notes



Warning

Carefully perform the operations on the following pages since they might negatively affect rider safety.



Warning

Carefully perform the operations on the following pages since they might negatively affect rider safety.



Notes

The following documents are necessary for assembling the Kit: WORKSHOP MANUAL of your bike model.



Notes

Should it be necessary to change any kit parts, please refer to the attached spare part table.

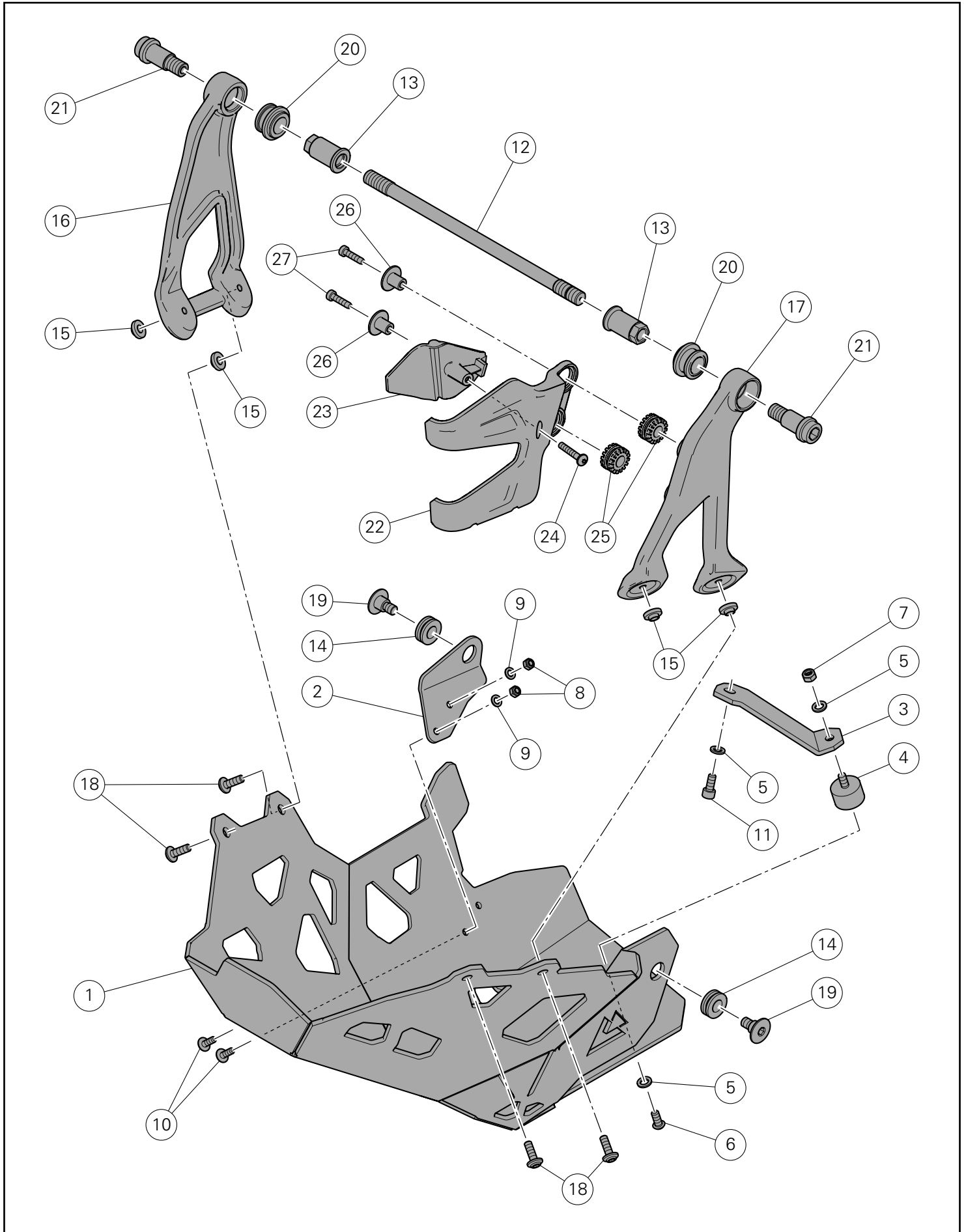

Pos.	Denominazione	Description
1	Paracoppa	Sump guard
2	Staffa posteriore destra	RH rear bracket
3	Staffa centrale	Central bracket
4	Antivibrante	Vibration damper
5	Rosetta M6	M6 washer
6	Vite TBEI M6X14	TBEI screw M6X14
7	Dado M6	Nut M6
8	Dado M5	Nut M5
9	Rosetta	Washer
10	Vite TBEIF M5x14	TBEIF screw M5x14
11	Vite TCEI M6x14	TCEI screw M6x14
12	Vite speciale	Special screw
13	Dado	Nut
14	Antivibrante	Vibration damper
15	Distanziale	Spacer
16	Staffa destra supporto paracoppa	Sump guard RH support bracket
17	Staffa sinistra supporto paracoppa	Sump guard LH support bracket
18	Vite TBEI M6X18	TBEI M6x18 screw
19	Vite speciale M8	Special M8 screw
20	Antivibrante	Vibration damper
21	Vite speciale TCEI M12	Special TCEI M12 screw
22	Cover	Cover
23	Morsetto	Clamp
24	Vite AF 5X30	Self-tapping screw 5X30
25	Antivibrante	Vibration damper
26	Distanziale con collare	Spacer with collar
27	Vite TCEIR M5X20	TCEIR screw M5X20

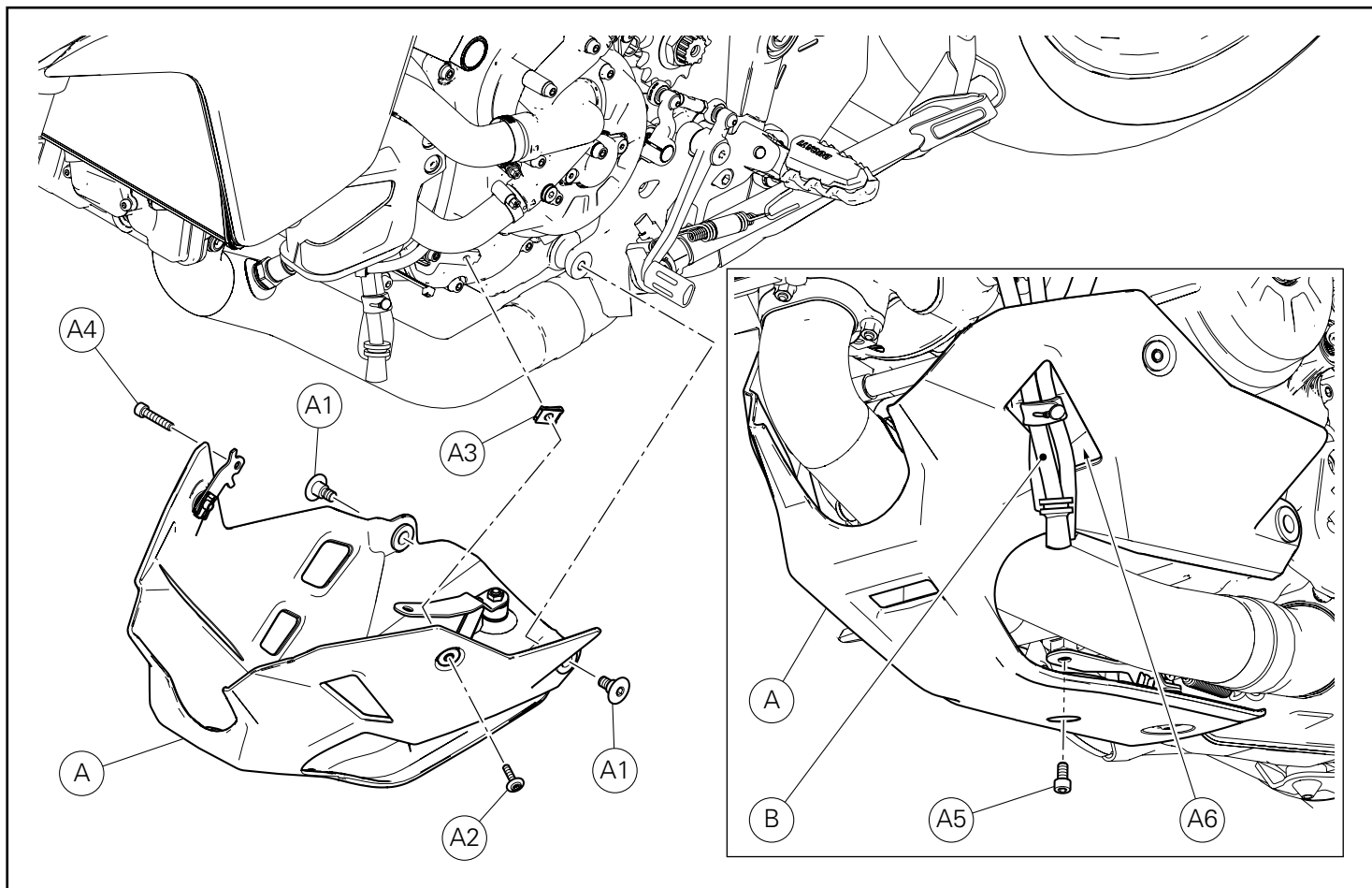

Smontaggio componenti originali

Smontaggio paracoppa

Svitare le n.2 viti (A1) di fissaggio del paracoppa (A) alle piastre portapedana.

Operando sul lato sinistro del motoveicolo svitare la vite (A2) e rimuovere la clip (A3).

Operando sul lato destro del motoveicolo svitare la vite (A4).

Operando sulla parte inferiore del motoveicolo svitare la vite (A5) e rimuovere il paracoppa (A).

Durante l'operazione sfilare il gruppo tubi drenaggio serbatoio carburante, drenaggio vaso espansione e drenaggio airbox (B) dall'apertura (A6) del paracoppa (A) come mostrato in figura.

Removing the original components

Disassembling the sump guard

Loosen no.2 screws (A1) fastening sump guard (A) to footpeg holder plates.

Working on LH side of the motorcycle, loosen screw (A2) and remove clip (A3).

Working on RH side of the motorcycle, loosen screw (A4).

Working on the lower side of the motorcycle, loosen screw (A5) and remove sump guard (A).

During this operation, slide fuel tank drain pipe, expansion reservoir drain pipe and airbox drain pipe unit (B) out of opening (A6) of sump guard (A), as shown in the figure.

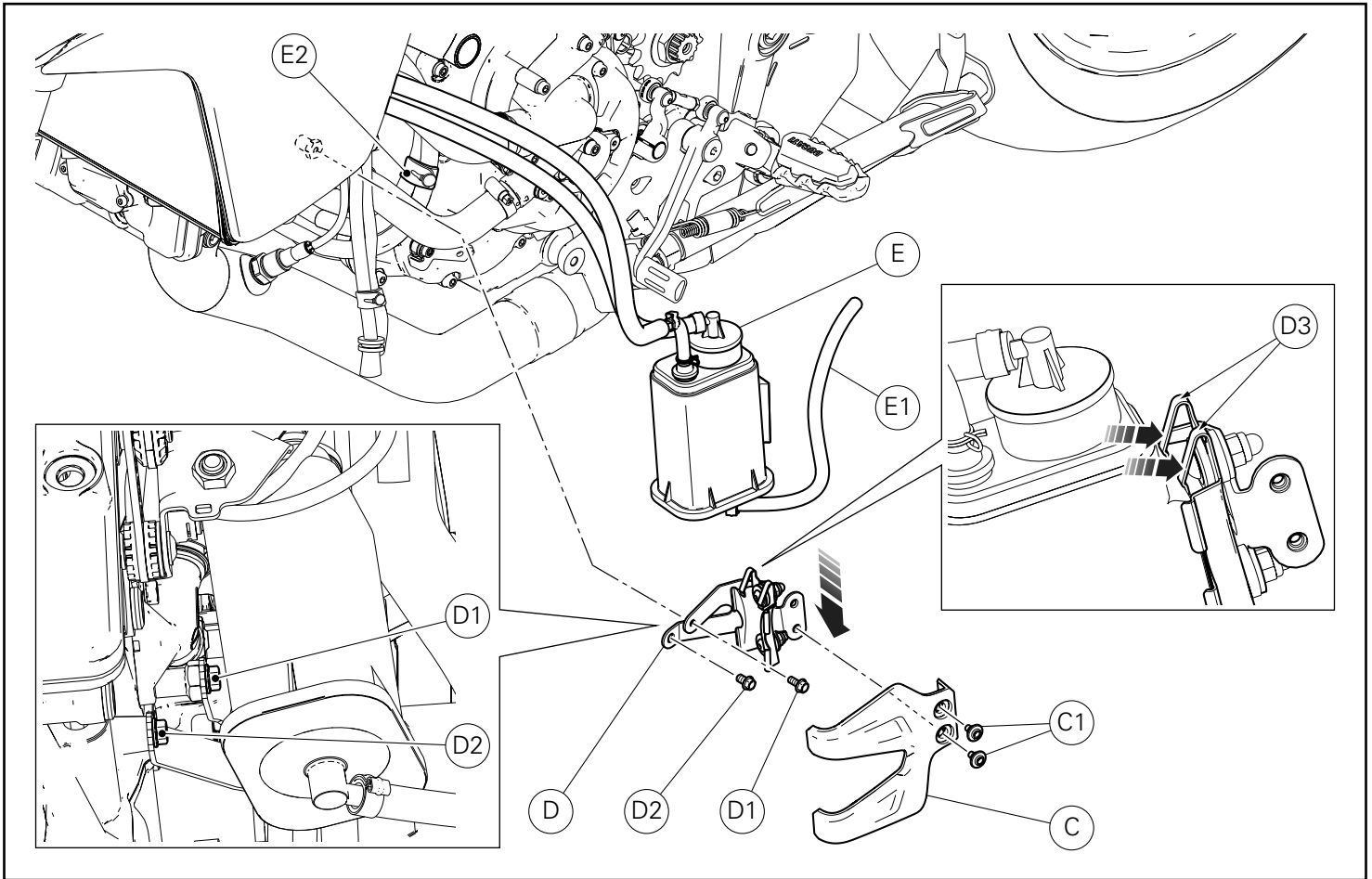

Smontaggio supporto canister



Note

La lunghezza dei tubi canister rappresentati in figura è da ritenersi puramente indicativa.

Svitare le n.2 viti (C1) e rimuovere la cover (C).
Svitare la vite (D1) e la vite (D2) di fissaggio supporto canister (D) alla testa orizzontale.
Sostenendo il canister (E) premere sulle linguette (D3) e sfilare verso il basso il supporto canister (D).
Rimuovere la fascetta a bottone (E2) e liberare il tubo di sfiato (E1).

Canister support removal



Notes

The length of the canister pipes shown in the figure is to be considered purely indicative.

Loosen no.2 screws (C1) and remove cover (C).
Loosen screw (D1) and screw (D2) fastening canister support (D) to the horizontal head.
Supporting canister (E), press down on tabs (D3) and slide canister support (D) downwards.
Remove button tie (E2) and release breather tube (E1).

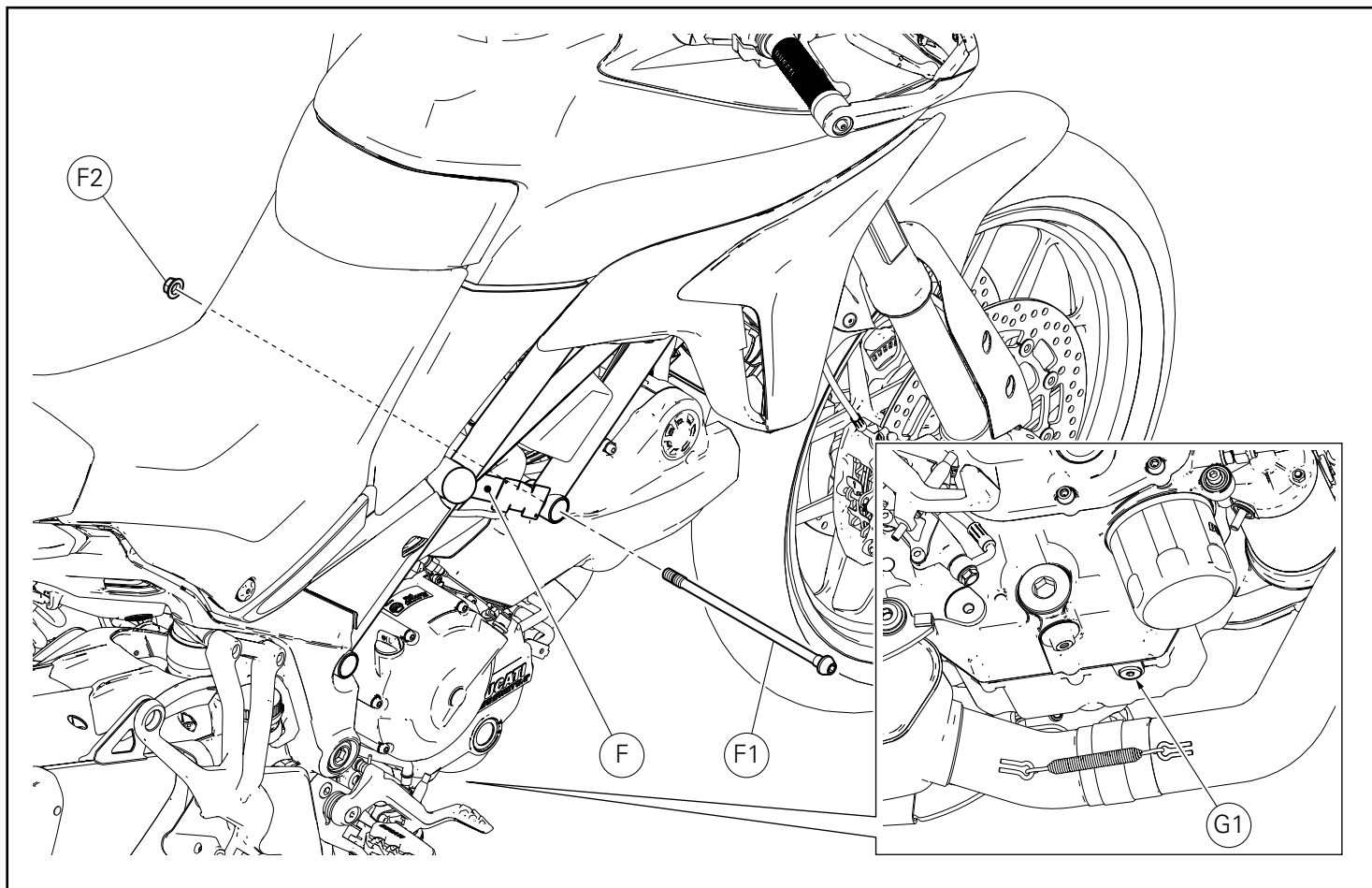

Smontaggio vite speciale telaio

● Importante

Per la rimozione della vite speciale telaio (F1) occorre predisporre un sostegno per il motore.
E' fondamentale che il motoveicolo risulti stabile anche nella parte anteriore.

Con apposita attrezzatura bloccare la ruota anteriore.
Posizionare un martinetto pneumatico al di sotto del motoveicolo, in corrispondenza del tappo scarico olio (G1).
Azionare il martinetto portandolo in appoggio, interponendo uno strato di materiale sufficientemente robusto tra il carter motore e il martinetto stesso.
Svitare e rimuovere il dado (F2).
Sollevare il motoveicolo e sfilare la vite speciale telaio (F1) dal telaio (F).

Removing the frame special screw

● Caution

To remove frame special screw (F1), provide a support for the engine.
Also the front side of the motorcycle must be stable.

Lock the front wheel by means of suitable equipment.
Position a pneumatic jack under the motorcycle, near oil drain plug (G1).
Work the jack making it rest, placing a sufficiently-robust layer of material between the crankcase and the jack itself.
Loosen and remove nut (F2).
Lift the motorcycle and slide frame special screw (F1) out of frame (F).

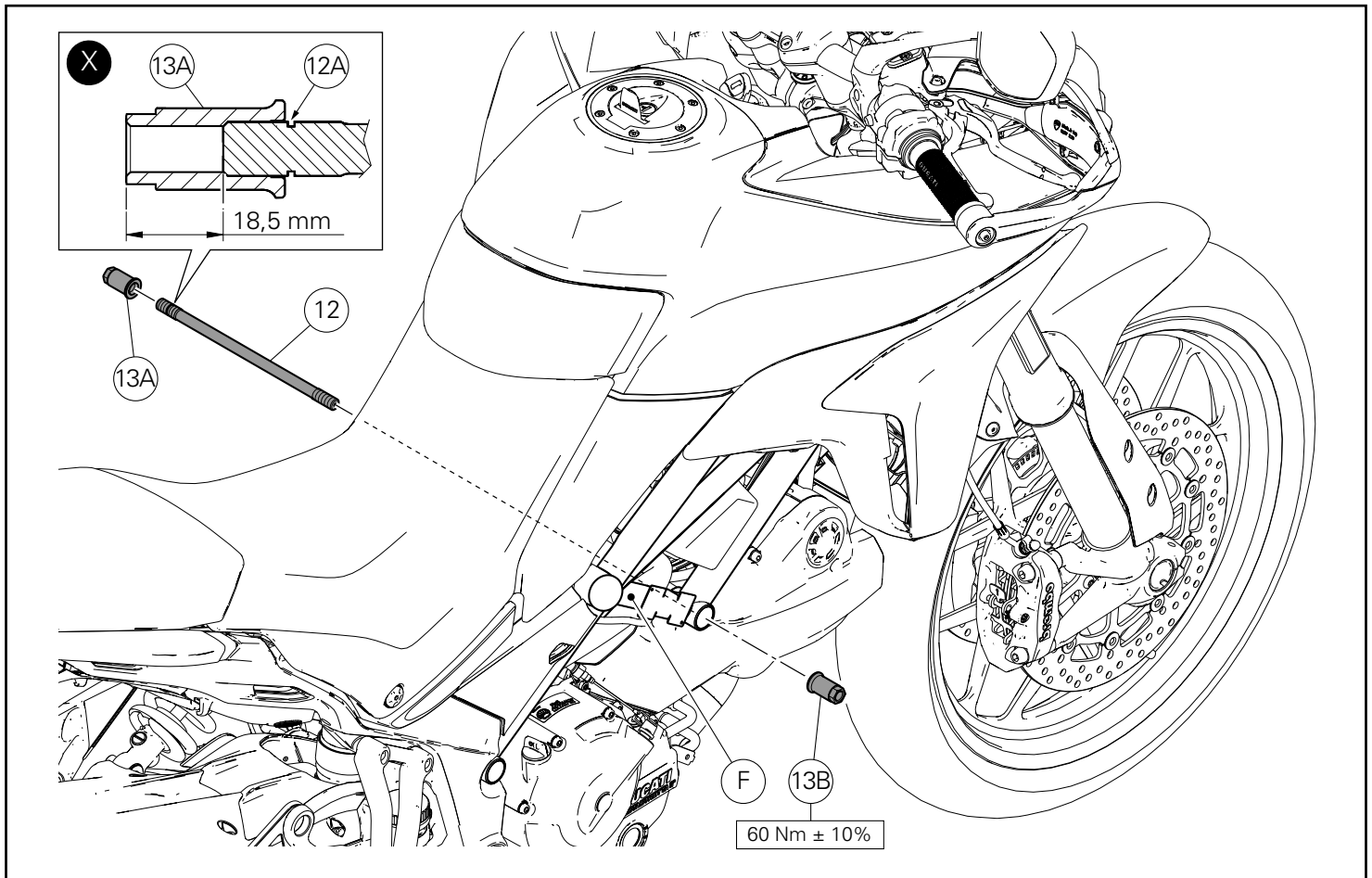

Montaggio componenti kit

● Importante

Verificare, prima del montaggio, che tutti i componenti risultino puliti e in perfetto stato.
Adottare tutte le precauzioni necessarie per evitare di danneggiare qualsiasi parte nella quale ci si trova ad operare.

Montaggio vite speciale

Applicare LOCTITE 601 sull'estremità filettata che presenta la gola di scarico (12A) della vite speciale (12).
Avvitare il dado (13A) sulla vite speciale (12), posizionandolo alla quota indicata nel riquadro (X), prendendo come riferimento la presa di chiave del dado e l'estremità della vite speciale.
Attendere la polimerizzazione della LOCTITE.
Applicare GRASSO GADUS S2 V220 AD 2 nel sotto testa del dado (13A), sullo stelo e sull'estremità filettata della vite speciale (12).
Introdurre la vite speciale (12) sul lato sinistro del telaio (F), portando a battuta il dado (13A).
Applicare GRASSO GADUS S2 V220 AD 2 nel sotto testa del dado (13B).
Impuntare il dado (13B) sulla vite speciale (12).
Serrare il secondo dado (13B) alla coppia indicata, contrastando dal lato opposto il primo dado (13A).
Abbassare e rimuovere il martinetto pneumatico.

Kit installation

● Caution

Check that all components are clean and in perfect condition before installation.
Adopt any precaution necessary to avoid damages to any part of the motorcycle you are working on.

Special screw assembly

Apply LOCTITE 601 on the threaded end with exhaust groove (12A) of special screw (12).
Screw nut (13A) on special screw (12), positioning it according to the value shown in box (X), taking the nut flat and the end of the special screw as a reference.
Wait for LOCTITE polymerisation.
Apply GADUS S2 V220 AD 2 GREASE in the underhead of nut (13A), on the stem and threaded end of special screw (12).
Insert special screw (12) on LH side of frame (F), driving nut (13A) fully home.
Apply GADUS S2 V220 AD 2 GREASE in the underhead of nut (13B).
Start nut (13B) on special screw (12).
Tighten second nut (13B) to the specified torque while holding first nut (13A) on the opposite side.
Lower and remove the pneumatic jack.

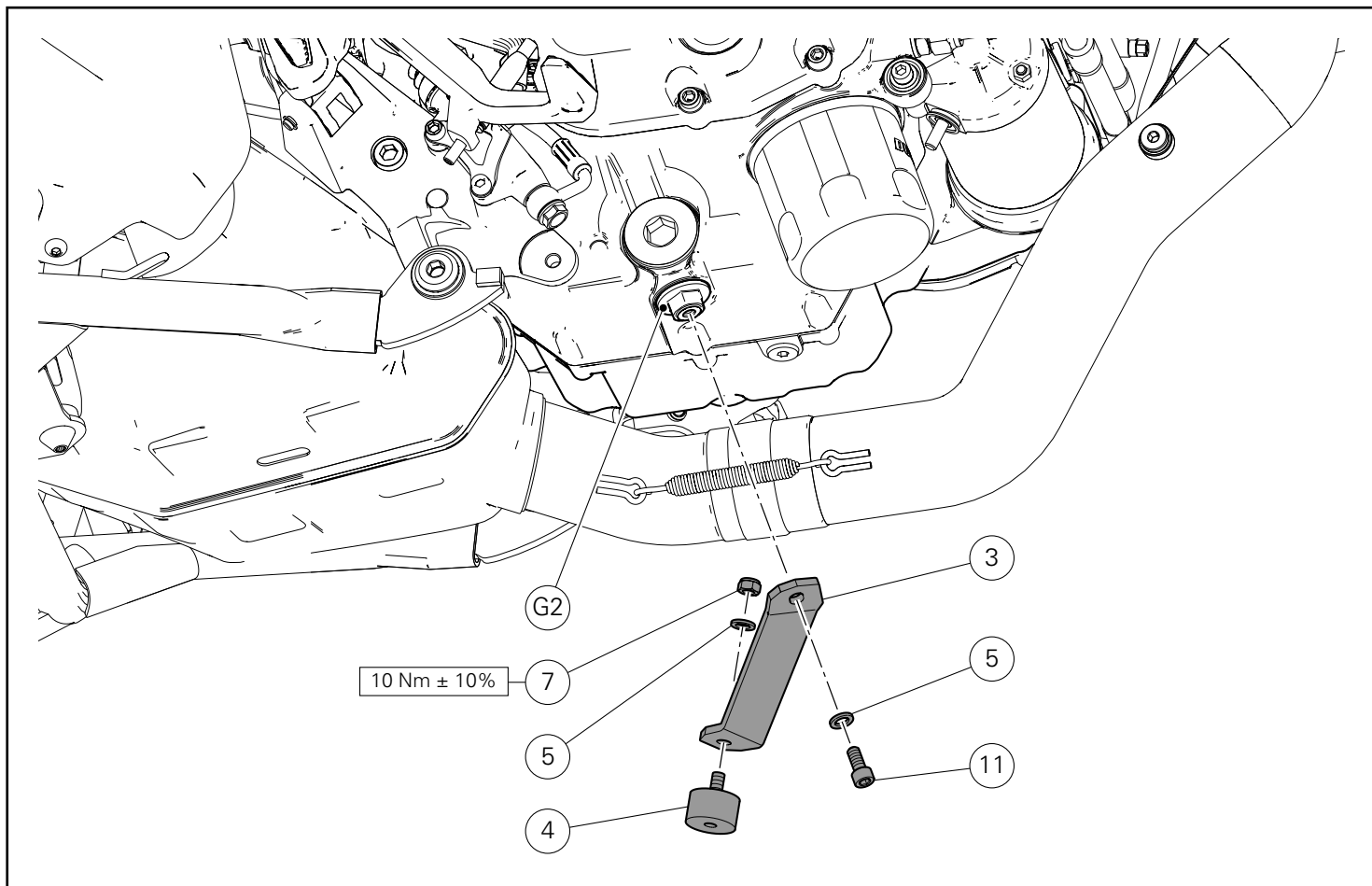

Premontaggio gruppo staffa centrale

Montare l'antivibrante (4) sul foro della staffa (3) orientandolo come mostrato in figura.

Dal lato opposto inserire sull'estremità filettata dell'antivibrante (4) la rosetta (5) e avvitare il dado (7).

Serrare il dado (7) alla coppia indicata.

Montaggio gruppo staffa centrale

Inserire la rosetta (5) sulla vite (11).

Operando sulla parte inferiore del motoveicolo, posizionare il gruppo staffa centrale (3) sul tappo scarico olio (G2), orientandola come mostrato in figura.

Impuntare senza serrare la vite (11).

Central bracket unit pre-assembly

Fit vibration damper (4) on the hole of bracket (3), positioning it as shown in the figure.

On the opposite side, fit washer (5) on the threaded end of vibration damper (4) and screw nut (7).

Tighten nut (7) to the specified torque.

Central bracket unit assembly

Fit washer (5) on screw (11).

Working on the lower side of the motorcycle, position central bracket unit (3) on oil drain plug (G2), aiming it as shown in the figure.

Start, but do not tighten, screw (11).

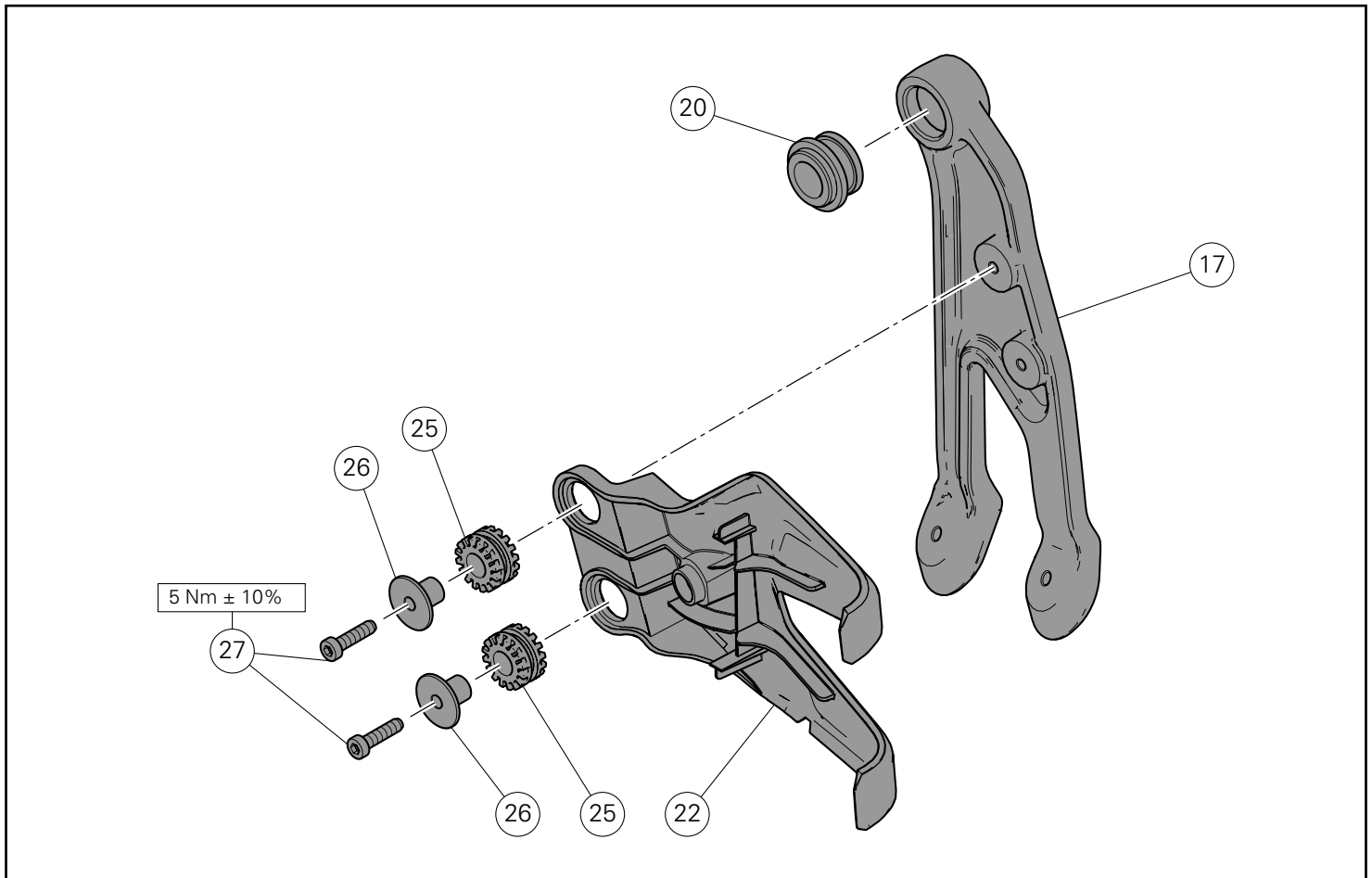

Premontaggio gruppo staffa sinistra

Montare i n.2 antivibranti (25) sulla cover (22).
 Inserire i n.2 distanziali con collare (26) sui n.2 antivibranti (25).
 Posizionare la cover (22) sulla staffa sinistra supporto paracoppa (17) e impuntare le n.2 viti (27).
 Serrare le n.2 viti (27) alla coppia indicata.
 Introdurre l'antivibrante (20) sulla staffa sinistra supporto paracoppa (17), orientandolo come mostrato in figura.

LH bracket unit pre-assembly

Fit no.2 vibration dampers (25) on cover (22).
 Fit no.2 spacers with collar (26) on no.2 vibration dampers (25).
 Position cover (22) on sump guard LH support bracket (17) and start no.2 screws (27).
 Tighten the no.2 screws (27) to the specified torque.
 Insert vibration damper (20) on sump guard LH support bracket (17), aiming it as shown in the figure.

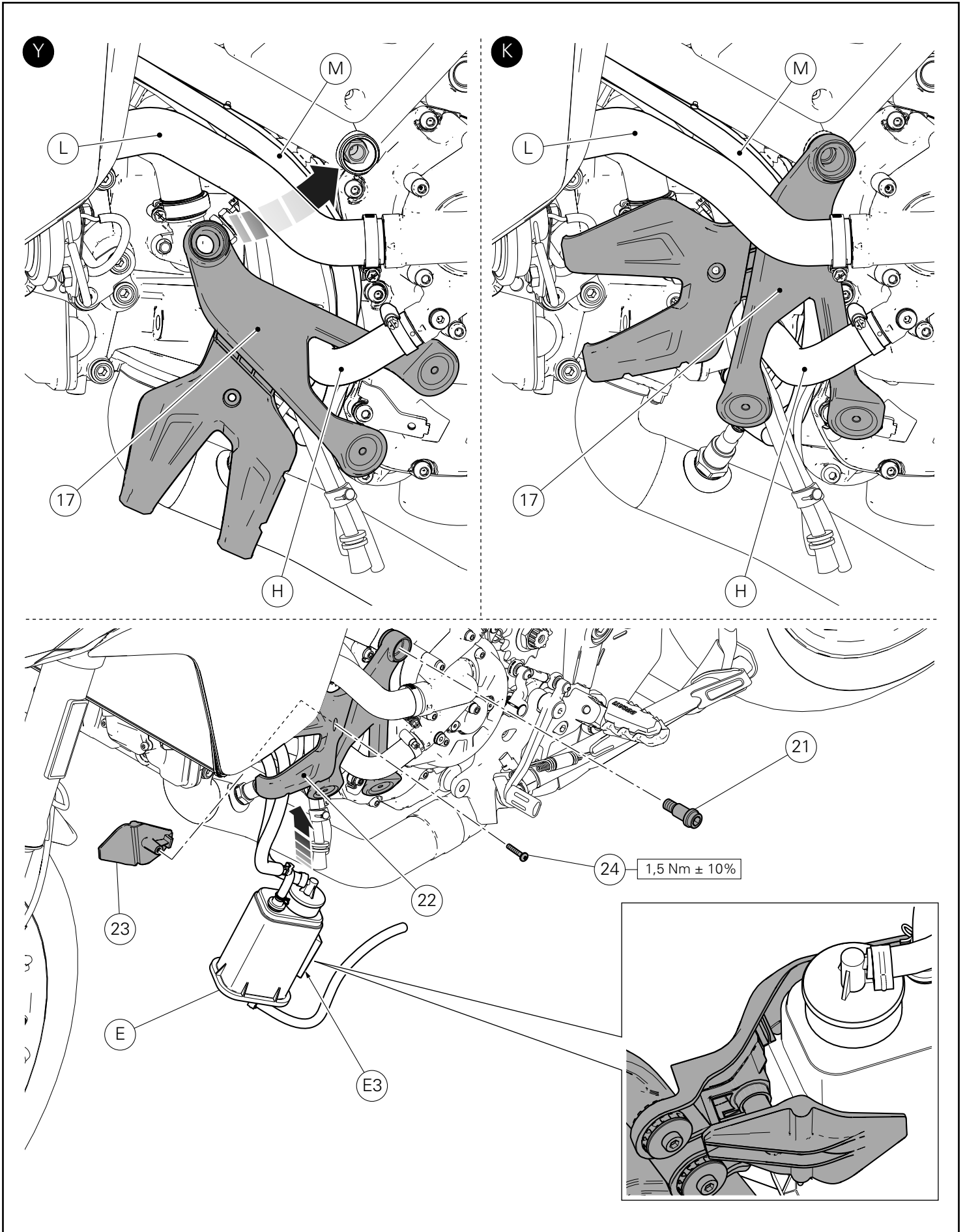

Montaggio gruppo staffa sinistra

Operando sul lato sinistro del motoveicolo, introdurre il gruppo staffa sinistra (17) sul tubo ritorno acqua pompa cilindro orizzontale (H), come mostrato in figura (Y).

Successivamente traslare la parte superiore del gruppo staffa sinistra (17) verso il posteriore del motoveicolo, posizionandola tra il tubo acqua pompa-radiatore (L) e il tubo radiatore olio (M), come mostrato in figura (K).

Applicare grasso bianco su stelo e sotto testa della vite speciale (21) e grasso grafitato sulla filettatura.

Impuntare senza serrare la vite speciale (21) sul gruppo staffa sinistra (17).

Montaggio gruppo canister

Introdurre il gruppo canister (E) all'interno della cover (22).

Posizionare il morsetto (23) dal lato interno, avendo cura di farare la guida (E3) con le relative sedi presenti sulla cover (22) e il morsetto (23).

Impuntare la vite (24) sulla cover (22) e serrare alla coppia indicata.

LH bracket unit assembly

Working on LH side of the motorcycle, insert LH bracket unit (17) on horizontal cylinder pump water return pipe (H), as shown in figure (Y).

Then, move the upper side of LH bracket unit (17) towards the rear side of the motorcycle, positioning it between pump-radiator water pipe (L) and oil cooler pipe (M), as shown in figure (K).

Apply white grease on the stem and underhead of special screw (21) and graphite grease on the threading.

Start, but do not tighten, special screw (21) on LH bracket unit (17).

Canister unit assembly

Insert canister unit (E) inside cover (22).

Position clamp (23) on the inner side, paying attention to align guide (E3) with the corresponding seats on cover (22) and clamp (23).

Start screw (24) on cover (22) and tighten to the specified torque.

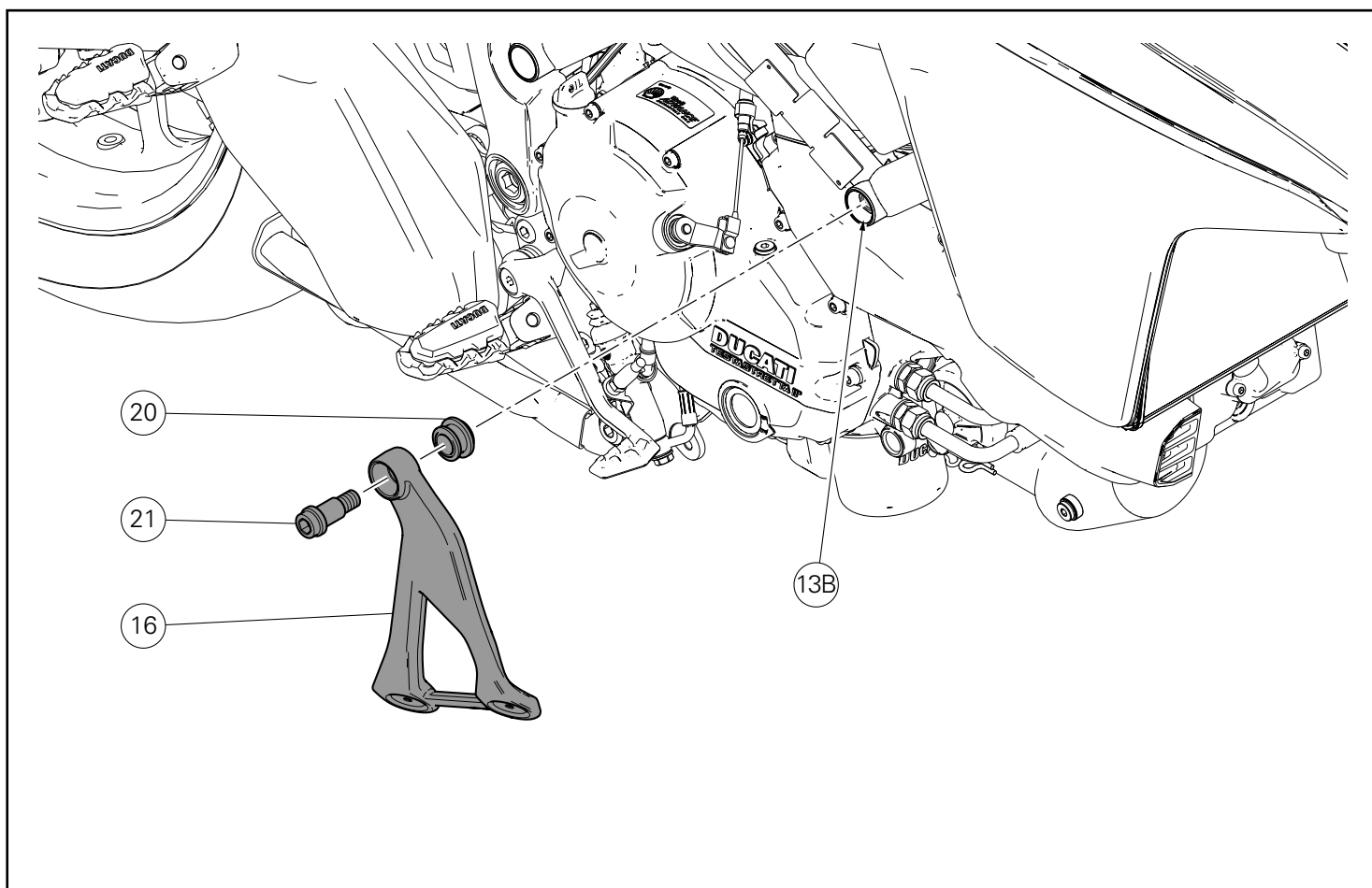

Montaggio staffa destra supporto paracoppa

Introdurre l'antivibrante (20) sulla staffa destra supporto paracoppa (16), orientandolo come mostrato in figura.

Applicare grasso bianco su stelo e sotto testa della vite speciale (21) e grasso grafitato sulla filettatura.

Operando sul lato destro del motoveicolo, posizionare la staffa destra supporto paracoppa (16) in corrispondenza del dado (13B), orientandola come mostrato in figura e impuntare senza serrare la vite speciale (21).

Sump guard RH support bracket assembly

Insert vibration damper (20) on sump guard RH support bracket (16), aiming it as shown in the figure.

Apply white grease on the stem and underhead of special screw (21) and graphite grease on the threading.

Working on RH side of the motorcycle, position sump guard RH support bracket (16) near nut (13B), aiming it as shown in the figure and start, but do not tighten, special screw (21).

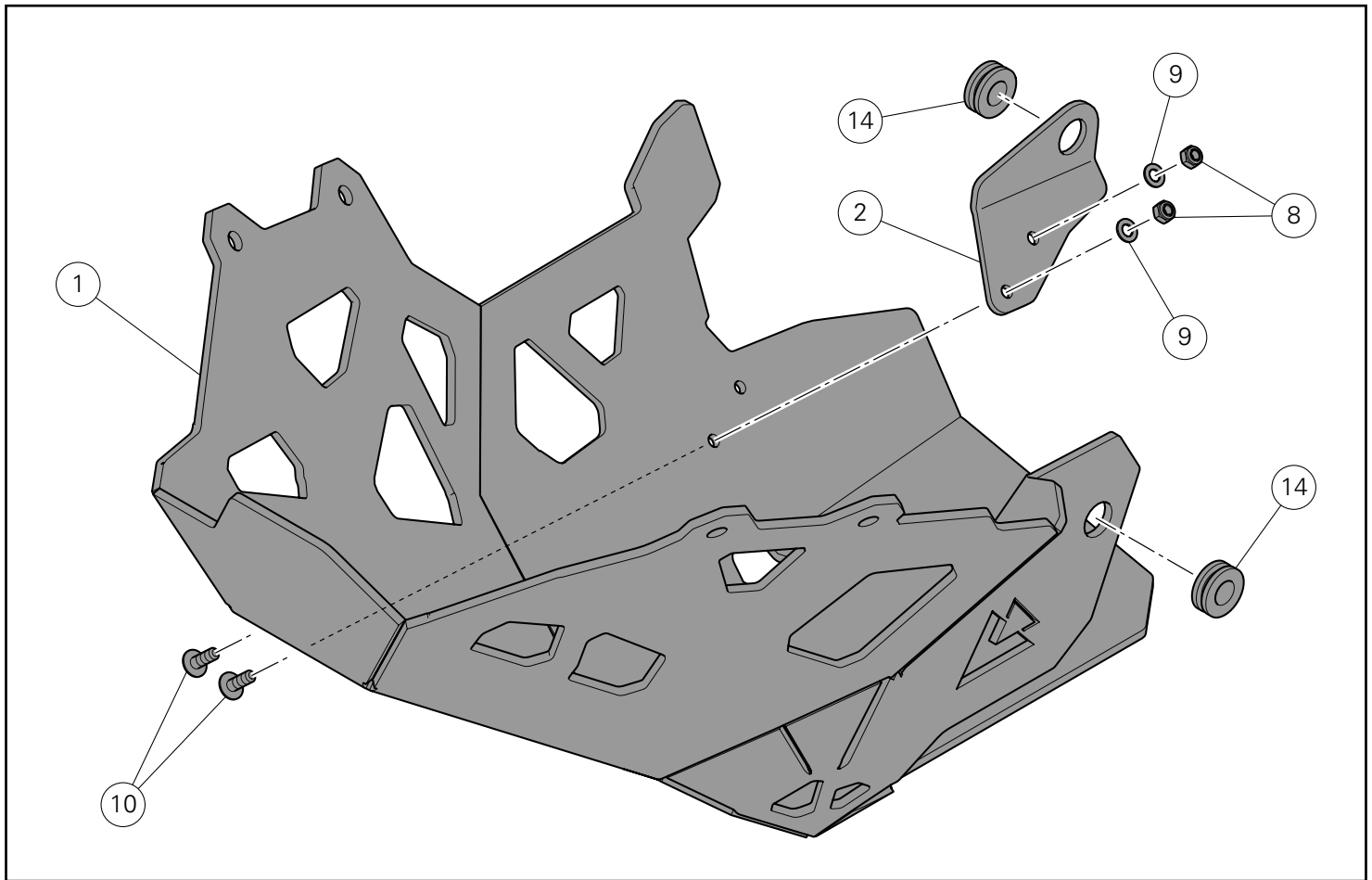

Premontaggio gruppo paracoppa

Posizionare la staffa posteriore destra (2) all'interno del paracoppa (1), orientandola come mostrato in figura e impuntare dall'esterno le n.2 viti (10).

Dal lato opposto, sulla sporgenza delle n.2 viti (10), inserire n.2 rosette (9) e avvitare senza serrare i n.2 dadi (8).

Montare i n.2 antivibranti (14) sul paracoppa (1) e sulla staffa posteriore destra (2), come mostrato in figura.

Sump guard unit pre-assembly

Position RH rear bracket (2) inside sump guard (1), aiming it as shown in the figure and start no.2 screws (10) from the outside. From the opposite side, on the protruding part of no.2 screws (10), fit no.2 washers (9) and screw, but do not tighten, no.2 nuts (8). Fit no.2 vibration dampers (14) on sump guard (1) and on RH rear bracket (2), as shown in the figure.

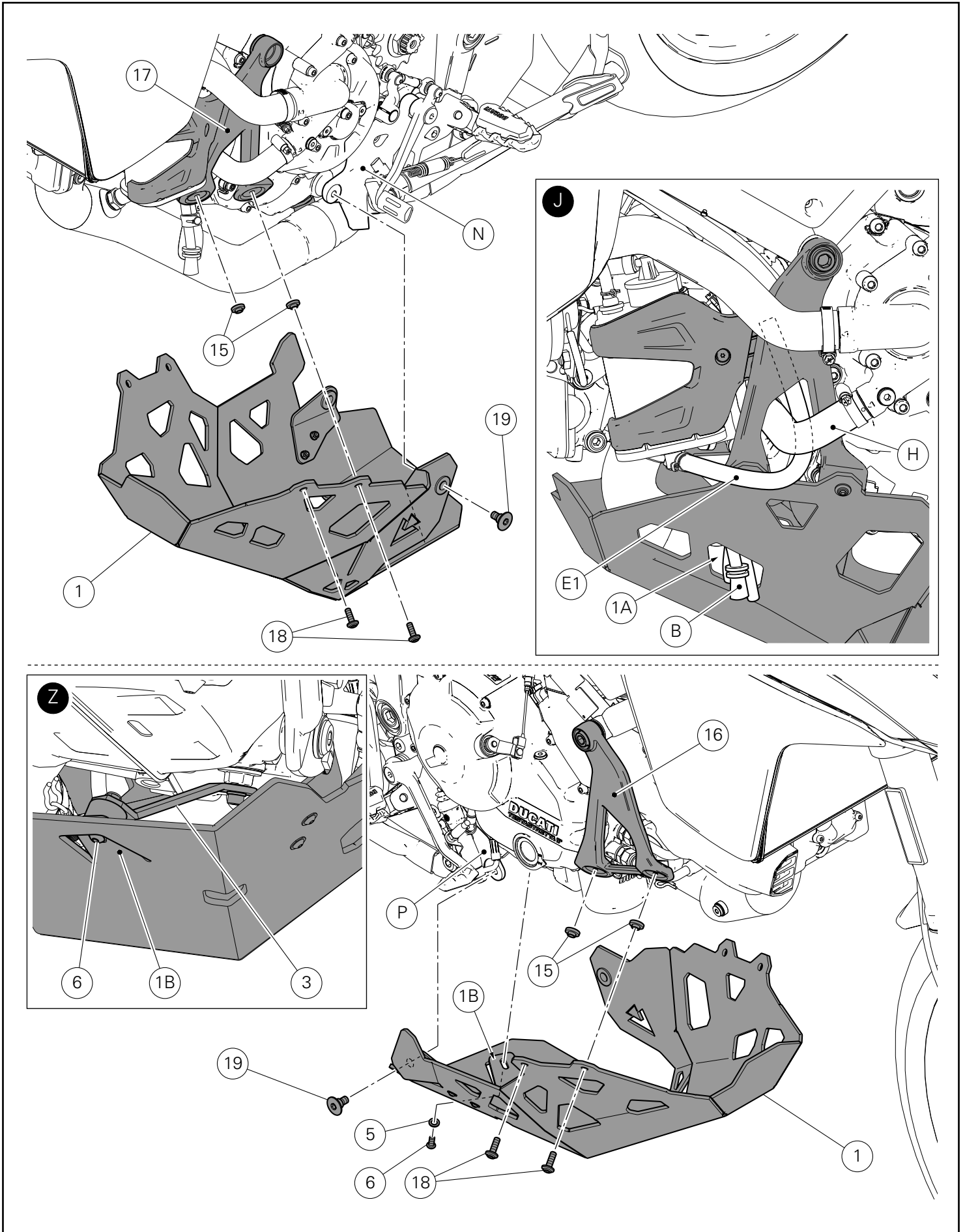

Montaggio gruppo paracoppa

Applicare grasso bianco su stelo e sotto testa della n.2 viti speciali (19).

Operando su entrambi i lati del motoveicolo, posizionare il gruppo paracoppa (1) accoppiandolo dalla parte posteriore alle piastre portapedana anteriori (N) e (P) e impuntare le n.2 viti speciali (19). Applicare grasso grafitato su filetto e sotto testa delle n.4 viti (18). Introdurre le n.4 viti (18) sul gruppo paracoppa (1), dal lato opposto inserire i n.4 distanziali (15), orientandoli come mostrato in figura. Sollevare il gruppo paracoppa (1) dalla parte anteriore portandolo in appoggio sulle staffe (16) e (17) e impuntare le n.4 viti (18). Durante l'operazione far scorrere il gruppo tubi drenaggio serbatoio carburante, drenaggio vaso espansione e drenaggio airbox (B) nell'apertura (1A) del gruppo paracoppa (1) e riposizionare il tubo di sfiato (E1) inserendolo al di sotto del tubo ritorno acqua pompa cilindro orizzontale (H) come mostrato nel riquadro (J).



Importante

Durante il montaggio controllare il corretto posizionamento dei n.4 distanziali con collare (15).

Inserire la rosetta (5) sulla vite (6).

Applicare grasso grafitato su filetto e sotto testa della vite (6). Posizionare il gruppo staffa centrale (3) fissato in precedenza in corrispondenza della linguetta (1B) e impuntare la vite (6) sulla parte inferiore del gruppo paracoppa (1), come mostrato nel riquadro (Z).

Fitting the sump guard unit

Apply white grease on the stem and underhead of no.2 special screws (19).

Working on both sides of the motorcycle, position sump guard unit (1) matching it to front footpeg holder plates (N) and (P) on the rear side and start no.2 special screws (19).

Apply graphite grease on the thread and underhead of no.4 screws (18).

Insert no.4 screws (18) on sump guard unit (1), on the opposite side fit no.4 spacers (15), aiming them as shown in the figure.

Lift sump guard unit (1) from the front side making it rest on brackets (16) and (17) and start no.4 screws (18).

During the operation, make fuel tank drain pipe, expansion reservoir drain pipe and airbox drain pipe unit (B) slide inside opening (1A) of sump guard unit (1) and reposition breather tube (E1) fitting it under horizontal cylinder pump water return pipe (H) as shown in box (J).



Caution

During assembly, check for correct positioning of no.4 spacers with collar (15).

Fit washer (5) on screw (6).

Apply graphite grease on the thread and underhead of screw (6). Position previously-fastened central bracket unit (3) near tab (1B) and start screw (6) on the lower side of sump guard unit (1), as shown in box (Z).

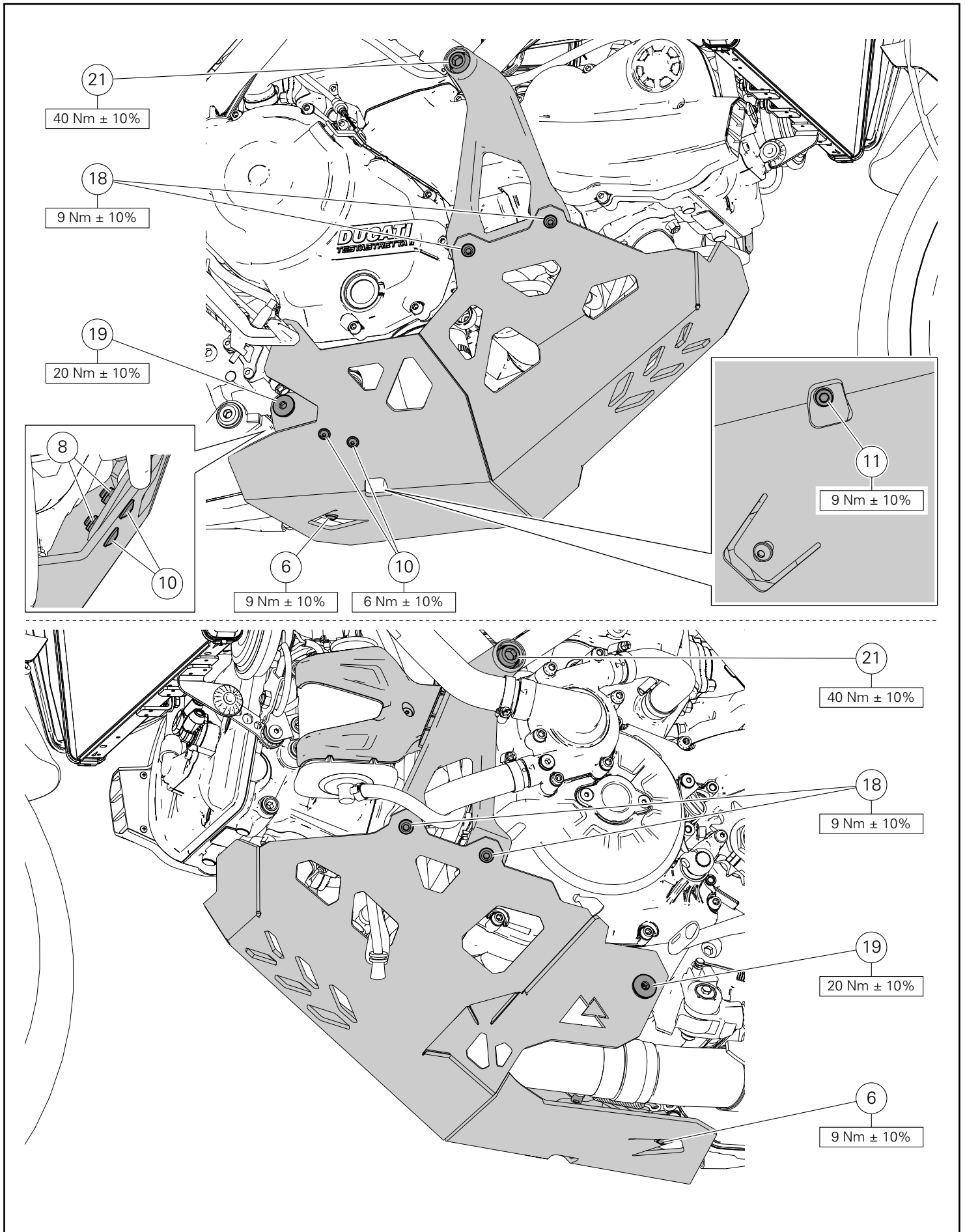

Serraggio gruppo paracoppa

Serrare la vite (11) alla coppia indicata.

Serrare le n.2 viti (10) alla coppia indicata, mantenendo dal lato opposto i n.2 dadi (8).

Serrare le n.2 viti speciali (21) alla coppia indicata.

Serrare le n.4 viti (18) alla coppia indicata.

Serrare la vite (6) alla coppia indicata.

Serrare le n.2 viti (19) alla coppia indicata.

Sump guard unit tightening

Tighten screw (11) to the specified torque.

Tighten no. 2 screws (10) to the specified torque while holding no. 2 nuts (8) from the opposite side.

Tighten no. 2 special screws (21) to the specified torque.

Tighten no.4 screws (18) to the specified torque.

Tighten screw (6) to the specified torque.

Tighten no.2 screws (19) to the specified torque.

NOTE / NOTES

A series of horizontal dotted lines for writing notes.

Kit de protection inférieure moteur Kit unterer Motorschutz



Symboles

Pour faciliter la consultation de ce manuel, des symboles signalent des situations exigeant le maximum d'attention, des conseils pratiques ou de simples informations. Lire attentivement la signification de ces symboles car ils renvoient à des concepts techniques ou des consignes de sécurité de la plus grande importance. Ils doivent être considérés comme de véritables « aide-mémoire ». Toujours consulter cette page en cas de doute concernant leur signification.



Attention

La non-observance des instructions reportées ci-dessous peut créer une situation dangereuse et provoquer de graves lésions personnelles voire la mort.



Important

Indique la possibilité d'endommager le véhicule et/ou ses composants si les instructions reportées ci-dessous ne sont pas suivies.



Remarques

Fournit des informations utiles sur l'opération en cours.

Références

Les pièces surlignées en gris et la référence numérique (Ex. ①) représentent l'accessoire à installer et les composants de montage éventuels fournis en kit.

Les pièces avec référence alphabétique (Ex. Ⓐ) représentent les composants d'origine présents sur le motorcycle.

Toutes les indications droite ou gauche se réfèrent au sens de marche la moto.

Avertissements généraux



Attention

Les opérations indiquées dans les pages suivantes, au cas où elles ne seraient pas effectuées selon les règles de l'art pourraient compromettre la sécurité du pilote.



Attention

Les opérations indiquées dans les pages suivantes, au cas où elles ne seraient pas effectuées selon les règles de l'art pourraient compromettre la sécurité du pilote.



Remarques

La documentation nécessaire pour effectuer la pose du Kit est le : MANUEL D'ATELIER, relatif au modèle de moto en votre possession.



Remarques

Au cas où il serait nécessaire d'effectuer le remplacement d'un composant du kit, il faudra consulter la planche relative aux pièces détachées ci-jointe.

Symbole

Zum schnellen und übersichtlichen Lesen werden Symbole verwendet, die außerordentlich wichtige Situationen, praktische Ratschläge oder auch nur einfache Informationen hervorheben. Der Bedeutung dieser Symbole ist besondere Aufmerksamkeit zu schenken, da sich hierdurch das ständige Wiederholen von technischen Konzepten oder Sicherheitshinweisen erübrigt. Sie stellen daher regelrechte „Merker“ dar. Diese Seite ist immer dann zur Hand zu nehmen, wenn Zweifel über die Bedeutung eines Symbols bestehen sollten.



Achtung

Eine Nichtbeachtung der hier wiedergegebenen Anweisungen kann Gefahrensituationen schaffen und zu schweren Verletzungen und auch zum Tod führen.



Wichtig

Weist darauf hin, dass bei Nichteinhaltung der hier wiedergegebenen Anweisungen die Möglichkeit für Schäden am Fahrzeug und/oder seiner Komponenten besteht.



Hinweis

Übermittelt nützliche Informationen zum betreffenden Arbeitseingriff.

Bezugsangaben

Die grau gekennzeichneten Bestandteile mit numerischem Bezug (Bsp. ①) geben das zu installierende Bestandteil und die eventuellen, im Kit enthaltenen Montagekomponenten wieder.

Die Bestandteile mit alphabetischem Bezug (Bsp. Ⓐ) geben die Original-Bestandteile wieder, die am Motorrad verbaut wurden.

Alle Angaben wie „rechts“ oder „links“ beziehen sich auf die Fahrtrichtung des Motorrads.

Allgemeine Warnhinweise



Achtung

Werden die auf den folgenden Seiten beschriebenen Arbeitsmaßnahmen nicht fachgerecht ausgeführt, kann sich dies auf die Sicherheit des Fahrers auswirken.



Achtung

Werden die auf den folgenden Seiten beschriebenen Arbeitsmaßnahmen nicht fachgerecht ausgeführt, kann sich dies auf die Sicherheit des Fahrers auswirken.



Hinweis

Für die Montage des Kits sind folgende Unterlagen erforderlich: WERKSTATTHANDBUCH, des sich in Ihrem Besitz befindlichen Motorrads.



Hinweis

Sollte sich der Austausch eines Bestandteils des Kits als erforderlich erweisen, ist dazu Bezug auf die beiliegende Ersatzteilliste zu nehmen.

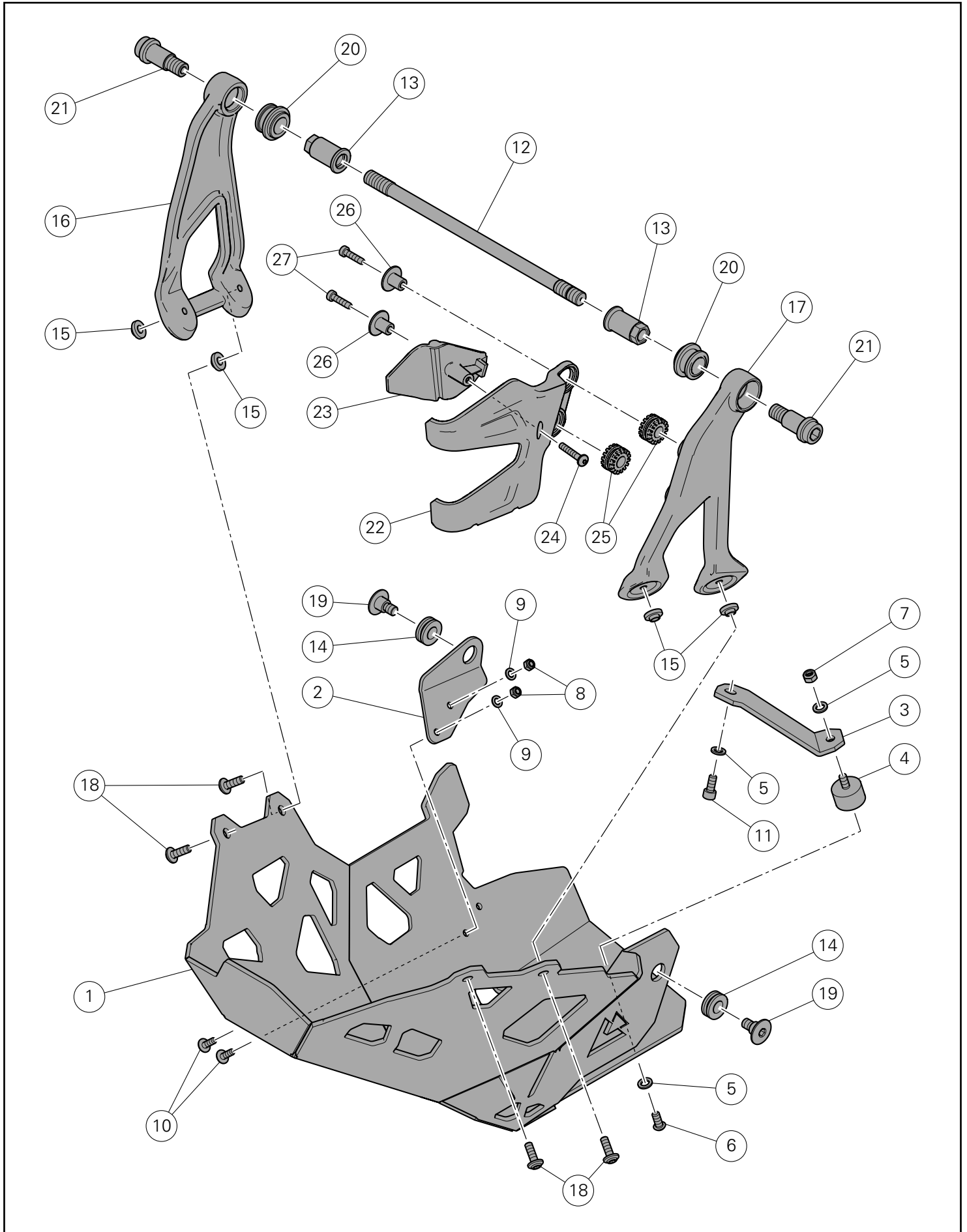

Pos.	Designation	Bezeichnung
1	Sous-carter d'huile	Ölwannenschutz
2	Bride arrière droite	Hinterer Bügel, rechts
3	Bride centrale	Mittlerer Bügel
4	Plot antivibratoire	Schwingungsdämpfer
5	Rondelle M6	Unterlegscheibe M6
6	Vis TBHC M6X14	Rundkopf-Innensechskantschraube M6x14
7	Écrou M6	Mutter M6
8	Écrou M5	Mutter M5
9	Rondelle	Unterlegscheibe
10	Vis TBHCF M5x14	Rundkopf-Inbusschraube M5x14
11	Vis TCHC M6x14	Zylinderschraube mit Innensechskant M6x14
12	Vis spéciale	Spezialschraube
13	Écrou	Mutter
14	Plot antivibratoire	Schwingungsdämpfer
15	Entretoise	Distanzstück
16	Bride droite de support sous-carter d'huile	Rechter Stützbügel Ölwanenschutz
17	Bride gauche de support sous-carter d'huile	Linker Stützbügel Ölwanenschutz
18	Vis TBHC M6X18	Rundkopf-Inbusschraube M6x18
19	Vis spéciale M8	Spezialschraube M8
20	Plot antivibratoire	Schwingungsdämpfer
21	Vis spéciale TCHC M12	Spezial-Innensechskantschraube M12
22	Cache	Cover
23	Collier	Klemmfaust
24	Vis auto-taraudeuse 5X30	Schraube AF 5X30
25	Plot antivibratoire	Schwingungsdämpfer
26	Entretoise à collerette	Distanzstück mit Bund
27	Vis TCHCF M5X20	Spezialinnensechskantschraube M5x20

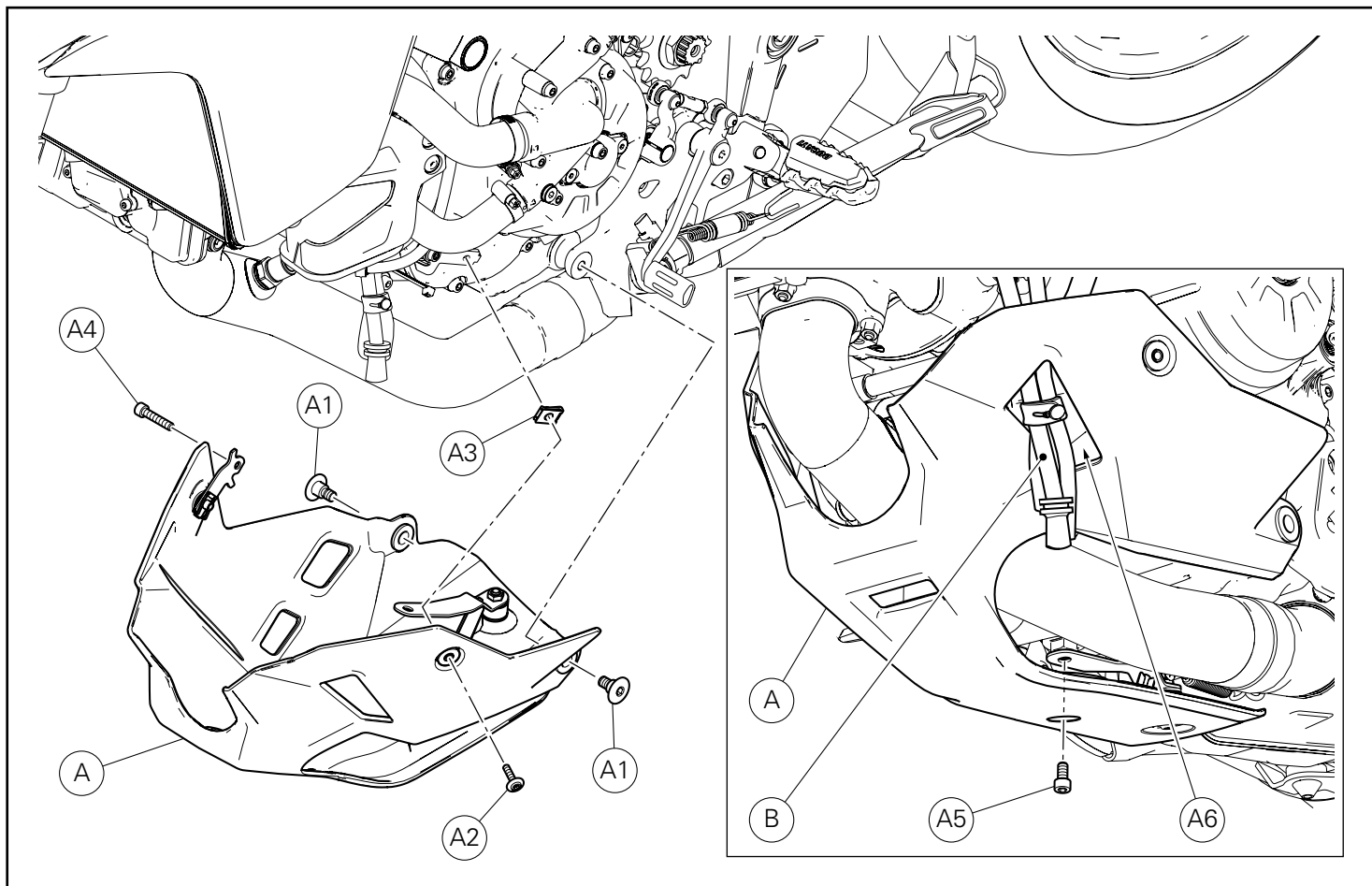

Dépose composants d'origine

Dépose sous-carter d'huile

Desserrer les deux vis (A1) fixant le sous-carter d'huile (A) aux platines de support repose-pied.
En intervenant du côté gauche du motorcycle, desserrer la vis (A2) et déposer le clip (A3).

En agissant du côté droit du motorcycle, desserrer la vis (A4).
En intervenant sur le côté inférieur du motorcycle, desserrer la vis (A5) et déposer le sous-carter d'huile (A).

Au cours de l'opération sortir le groupe durites de purge du réservoir de carburant, de purge du vase d'expansion et de purge de la boîte à air (B) par l'ouverture (A6) du sous-carter d'huile (A), comme la figure le montre.

Ausbau der Original-Bestandteile

Abnahme des Ölwanenschutzes

Die 2 Schrauben (A1) für die Befestigung des Ölwanenschutzes (A) an den Fußrastenhalterplatten lösen.
An der linken Motorradseite die Schraube (A2) lösen und den Clip (A3) entfernen.

An der rechten Seite des Motorrads die Schraube (A4) lösen.
Am unteren Teil des Motorrads die Schraube (A5) lösen und den Ölwanenschutz (A) entfernen.

Während dieser Arbeitsschritte die Einheit der Drainageschläuche des Kraftstofftanks, des Ausdehnungsbehälters und der Airbox (B) wie abgebildet auf der Öffnung (A6) im Ölwanenschutz (A) herausziehen.

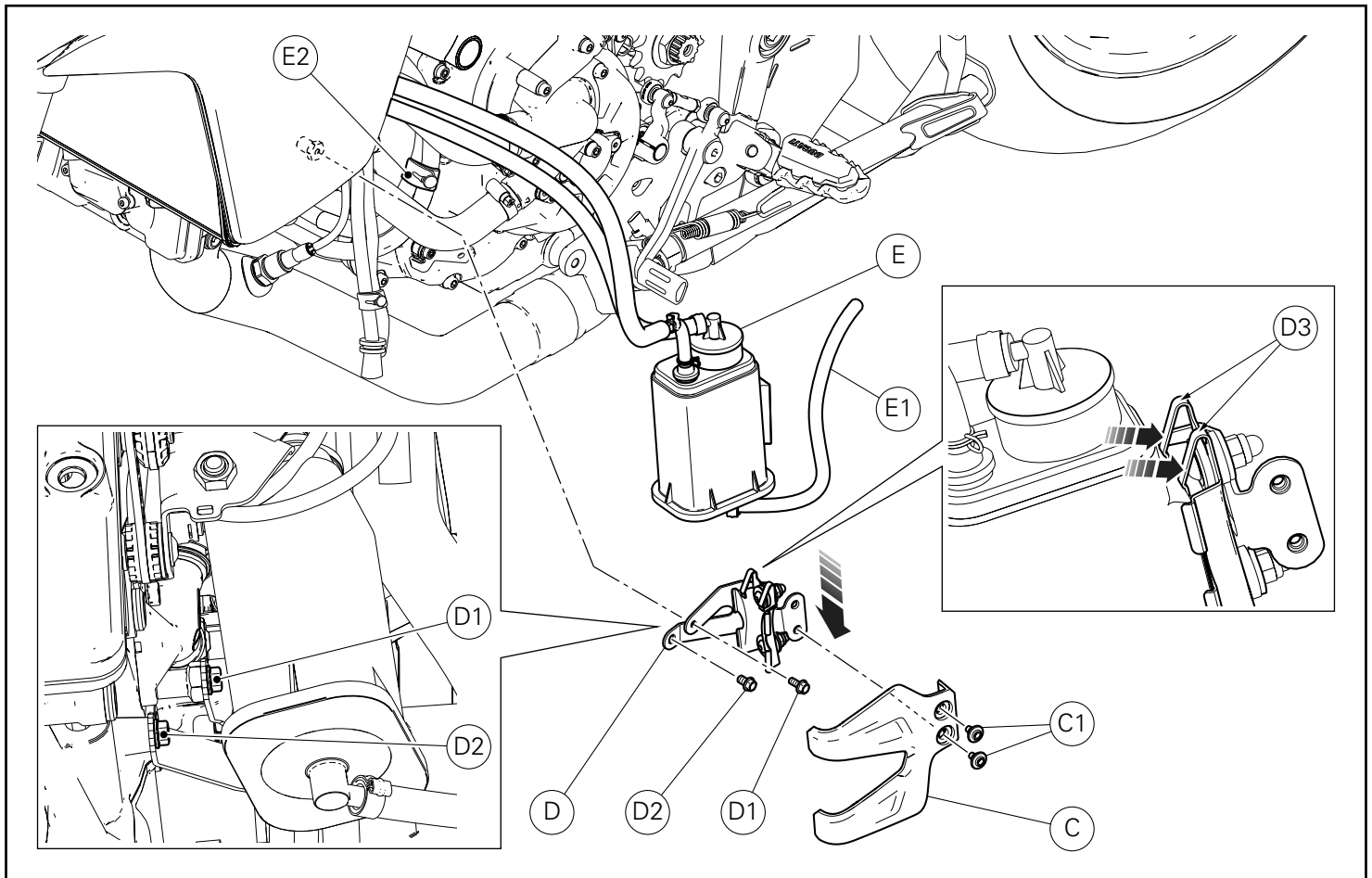

Dépose support canister



Remarques

La longueur des durites canister représentées dans la figure est sensée être indicative.

Desserrer les 2 vis (C1) et déposer le cache (C).
Desserrer la vis (D1) et la vis (D2) de fixation support canister (D) à la culasse horizontale.

En soutenant le canister (E) appuyer sur les languettes (D3) et sortir le support canister (D) vers le bas.

Déposer le collier à bouton (E2) et dégager la durite reniflard (E1).

Ausbau des Canister-Halters



Hinweis

Die Länge der in der Abbildung abgebildeten Canisterschläuche ist rein indikativ.

Die 2 Schrauben (C1) lösen, dann die Abdeckung (C) entfernen.
Die Schraube (D1) und die Schraube (D2) für die Befestigung des Canisters (D) am waagrechten Zylinderkopf lösen.

Während man den Canister (E) abstützt, auf die Laschen (D3) drücken, dann den Halter des Canisters (D) nach unten herausziehen.

Die Knopfschelle (E2) entfernen, dann den Entlüftungsschlauch (E1) freilegen.

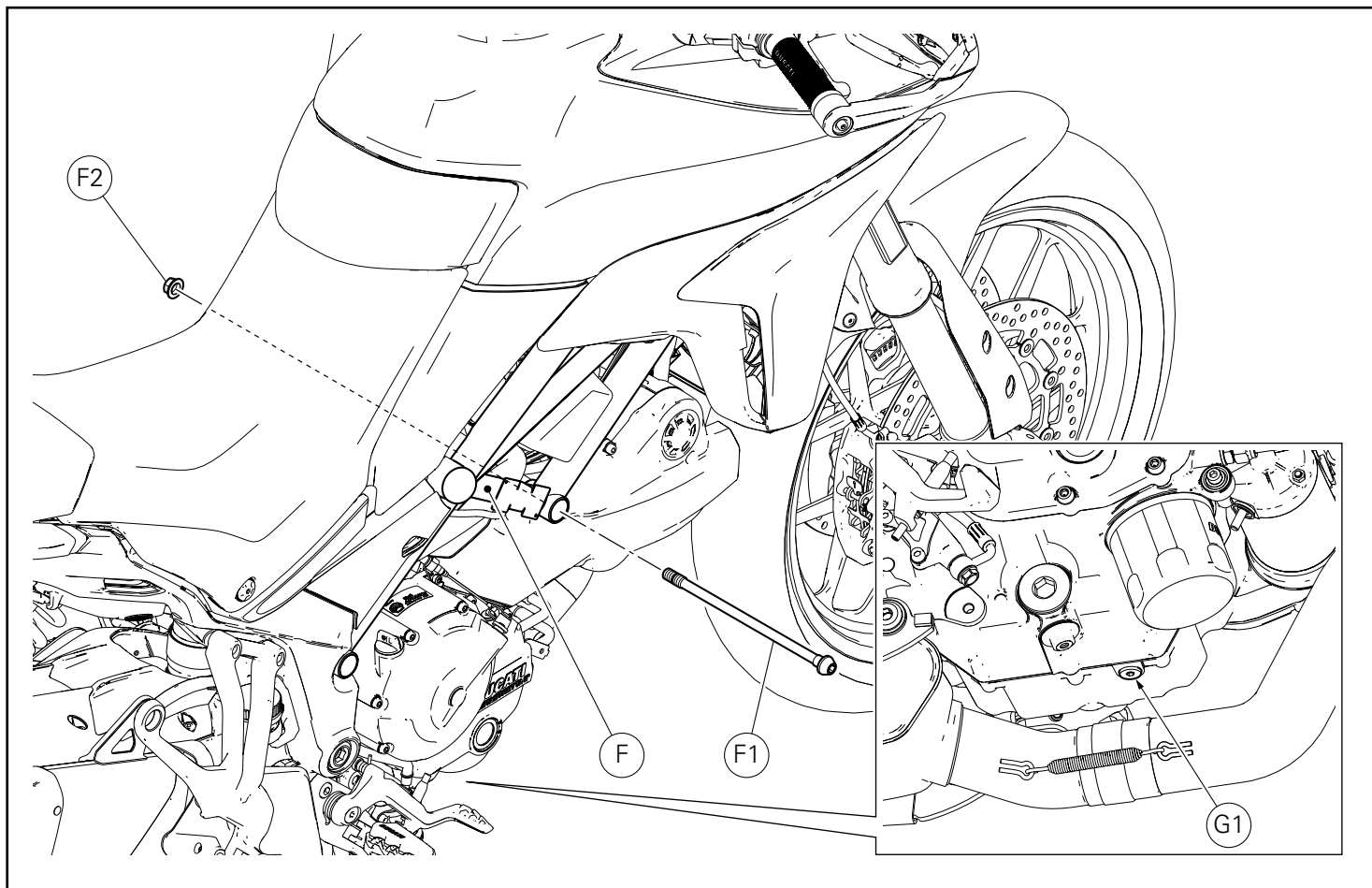

Dépose de la vis spéciale cadre

● Important

Pour la dépose de la vis spéciale cadre (F1) il faut prédisposer un soutien pour le moteur.
Il est fondamental que le motorcycle soit stable à l'avant aussi.

À l'aide de l'outil prévu, bloquer la roue avant.
Positionner un vérin pneumatique au dessous du motorcycle, au niveau bouchon d'évacuation huile (G1).
Actionner le vérin en l'amenant en appui, en interposant une couche de matériel suffisamment robuste entre le carter moteur et le vérin même.
Desserrer et retirer l'écrou (F2).
Soulever le motorcycle et retirer la vis spéciale cadre (F1) du cadre (F).

Lösen der Spezialschraube für Rahmen

● Wichtig

Zum Entfernen der Spezialschraube des Rahmens (F1) muss ein Motorhalter vorbereitet werden.
Es ist wichtig, dass das Motorrad auch im Frontbereich stabil steht.

Das Vorderrad mit der angemessenen Ausrüstung blockieren.
Einen pneumatischen Heber unter den Motorrad ausrichten und zwar gegenüber der Ölablassschraube (G1).
Den Heber bis aus Anschlag bringen und dabei eine Schicht ausreichend festes Material zwischen das Motorgehäuse und den Heber fügen.
Die Mutter (F2) lösen und entfernen.
Das Motorrad anheben und die Spezialschraube des Rahmens (F1) aus dem Rahmen (F) lösen.

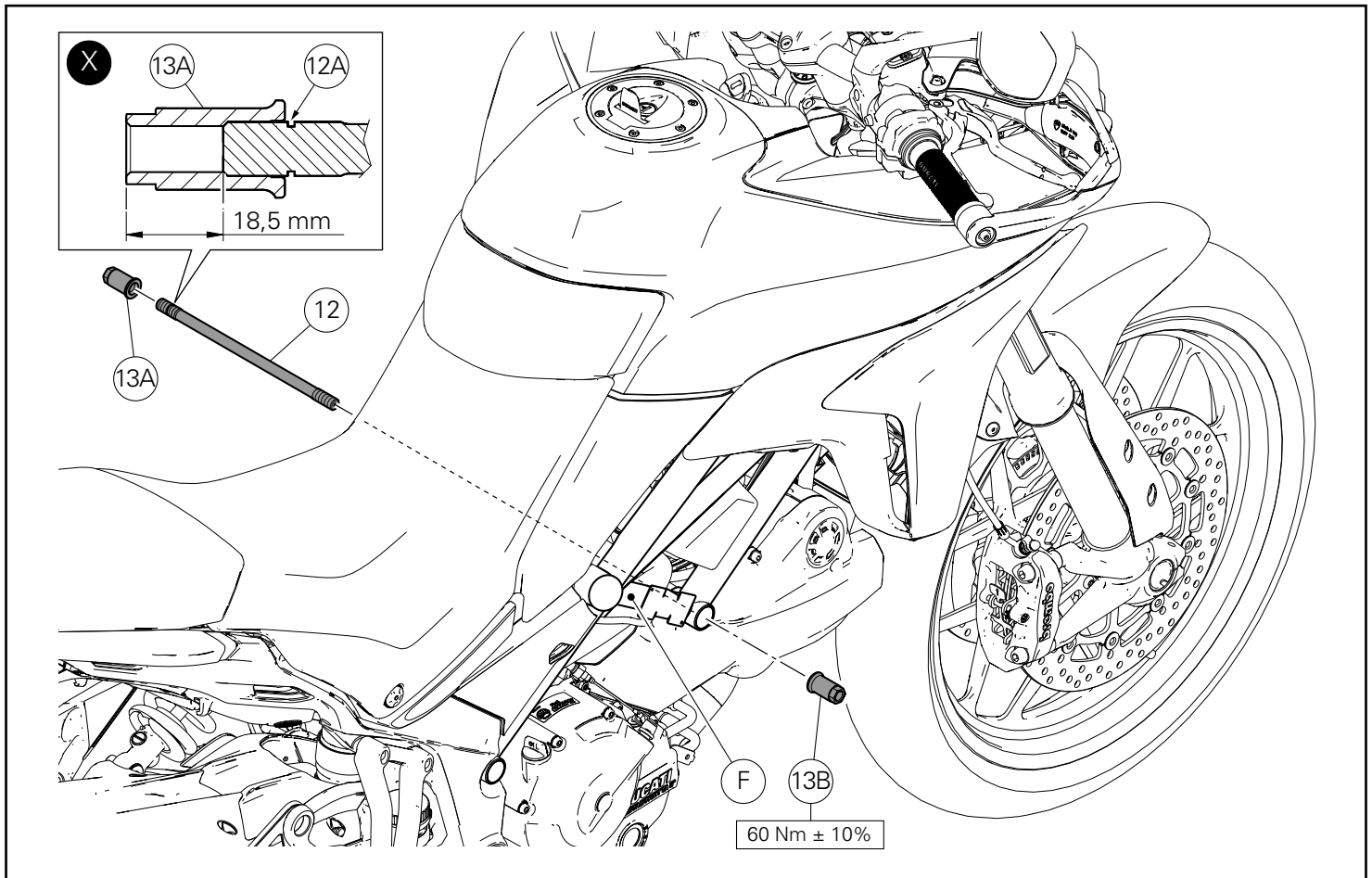

Pose composants kit

● Important

Vérifier, avant la pose, que tous les composants sont propres et en parfait état.

Adopter toutes les précautions nécessaires pour éviter d'endommager la surface externe des composants où on opère.

Pose de la vis spéciale

Appliquer du LOCTITE 601 sur l'extrémité filetée avec la gorge d'évacuation (12A) de la vis spéciale (12).

Visser l'écrou (13A) sur la vis spéciale (12), en le positionnant à la cote indiquée dans l'encadré (X), en se référant à la prise de clé de l'écrou et l'extrémité de la vis spéciale.

Attendre la polymérisation complète du LOCTITE.

Appliquer de la GRAISSE GADUS S2 V220 AD 2 dans le dessous de tête de l'écrou (13A), sur la tige et l'extrémité filetée de la vis spéciale (12).

Insérer la vis spéciale (12) sur le côté gauche du cadre (F) en faisant buter l'écrou (13A).

Appliquer de la GRAISSE GADUS S2 V220 AD 2 dans le dessous de tête de l'écrou (13B).

Présenter l'écrou (13B) sur la vis spéciale (12).

Serrer le deuxième écrou (13B) au couple prescrit en immobilisant le premier écrou (13A) du côté opposé.

Baisser et déposer le vérin pneumatique.

Montage der Komponenten des Kits

● Wichtig

Vor der Montage überprüfen, dass sich alle Komponenten im sauberen und perfekten Zustand befinden.

Alle erforderlichen Vorsichtsmaßnahmen treffen, um eine Beschädigung der Oberflächen der Komponenten, die vom Eingriff betroffen sind, zu vermeiden.

Montage der Spezialschraube

LOCTITE 601 auf das Gewindeende der Spezialschraube (12) auftragen, an dem die Abrinnnut (12A) vorhanden ist.

Die Mutter (13A) auf die Spezialschraube (12) schrauben und auf das im Detailausschnitt (X) angegebenen Maß bringen. Dabei als Bezugspunkt den Schlüsselansatz der Mutter und das Ende der Spezialschraube als Bezug herannehmen.

Die Polymerisierung des LOCTITE abwarten.

Das FETT GADUS S2 V220 AD 2 unter dem Kopf der Mutter (13A), am Schaft und an Gewindeende der Spezialschraube (12) auftragen.

Die Spezialschraube (12) an der linken Seite des Rahmens (F) einfügen und die Mutter (13A) auf Anschlag bringen.

Das FETT GRASSO GADUS S2 V220 AD 2 unter dem Kopf der Mutter (13B) auftragen.

Die Mutter (13B) auf der Spezialschraube (12) ansetzen.

Die zweite Mutter (13B) mit dem angegebenen Anzugsmoment anziehen, dabei an der gegenüberliegenden Seite die erste Mutter (13A) kontern.

Den pneumatischen Heber senken und entfernen.

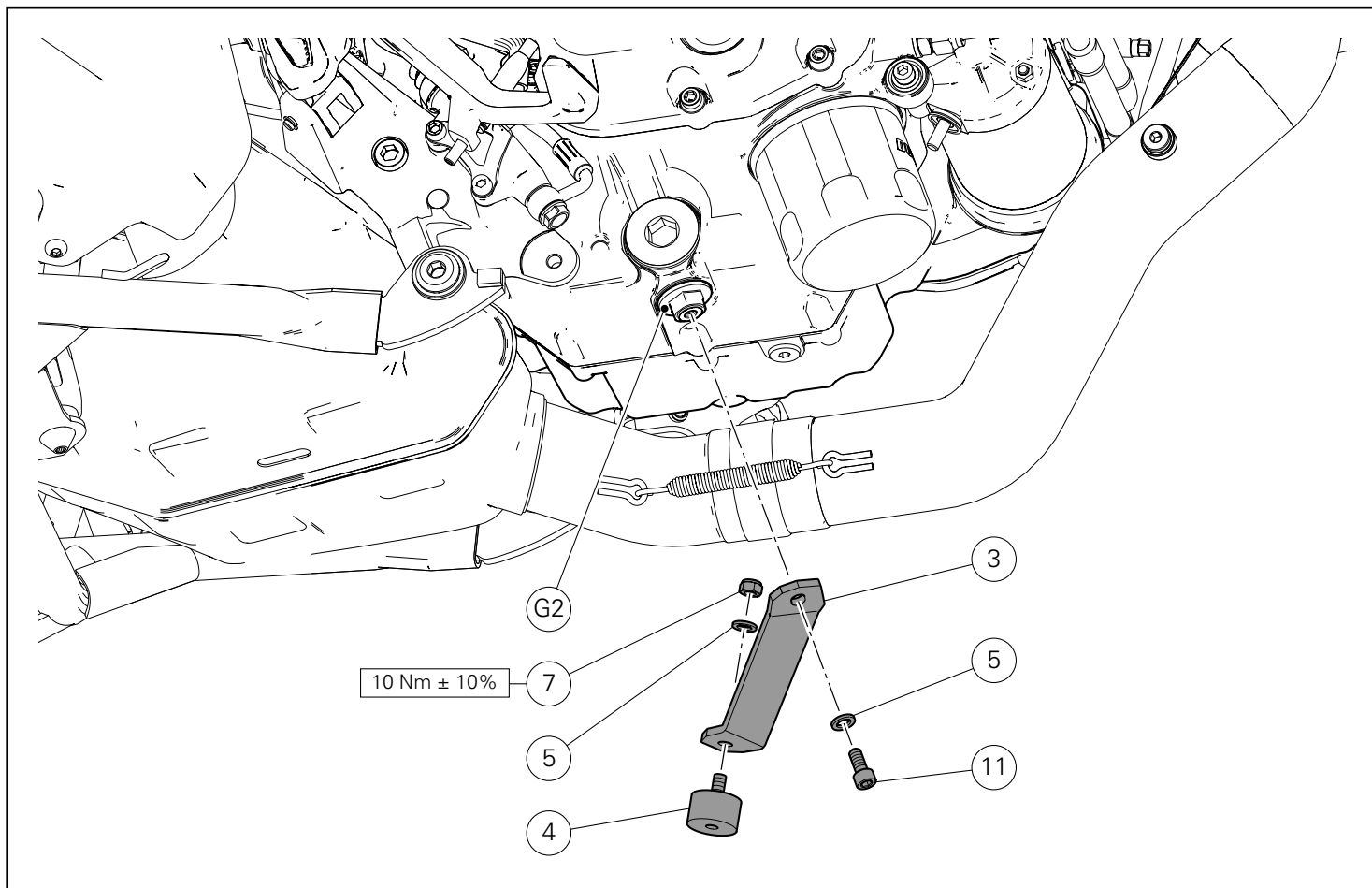

Pré-montage ensemble bride centrale

Poser l'antivibratoire (4) sur le trou de la bride (3) en l'orientant comme la figure le montre.
Du côté opposé, saisir sur l'extrémité fileté de l'antivibratoire (4) la rondelle (5) et visser l'écrou (7).
Serrer l'écrou (7) au couple prescrit.

Montage ensemble bride centrale

Insérer la rondelle (5) sur la vis (11).
En agissant sur la partie inférieure du motorcycle, positionner l'ensemble bride centrale (3) sur le bouchon d'évacuation huile (G2), en l'orientant comme la figure le montre.
Présenter sans serrer la vis (11).

Vormontage der mittleren Einheit

Den Schwingungsdämpfer (4) an der Bohrung des Bügels (3) montieren und dabei wie abgebildet ausrichten.
An der gegenüberliegenden Seite die Unterlegscheibe (5) auf den Gewindeeil des Schwingungsdämpfers (4) fügen und die Mutter (7) anziehen.
Die Mutter (7) mit dem angegebenen Anzugsmoment anziehen.

Montage der Einheit des mittleren Bügels

Die Unterlegscheibe (5) auf die Schraube (11) fügen.
An der unteren Seite des Motorrads arbeiten und die Einheit des mittleren Bügels (3) auf der Ölablassschraube (G2) anordnen und dabei wie abgebildet ausrichten.
Die Schraube (11) ansetzen, ohne sie anzuziehen.

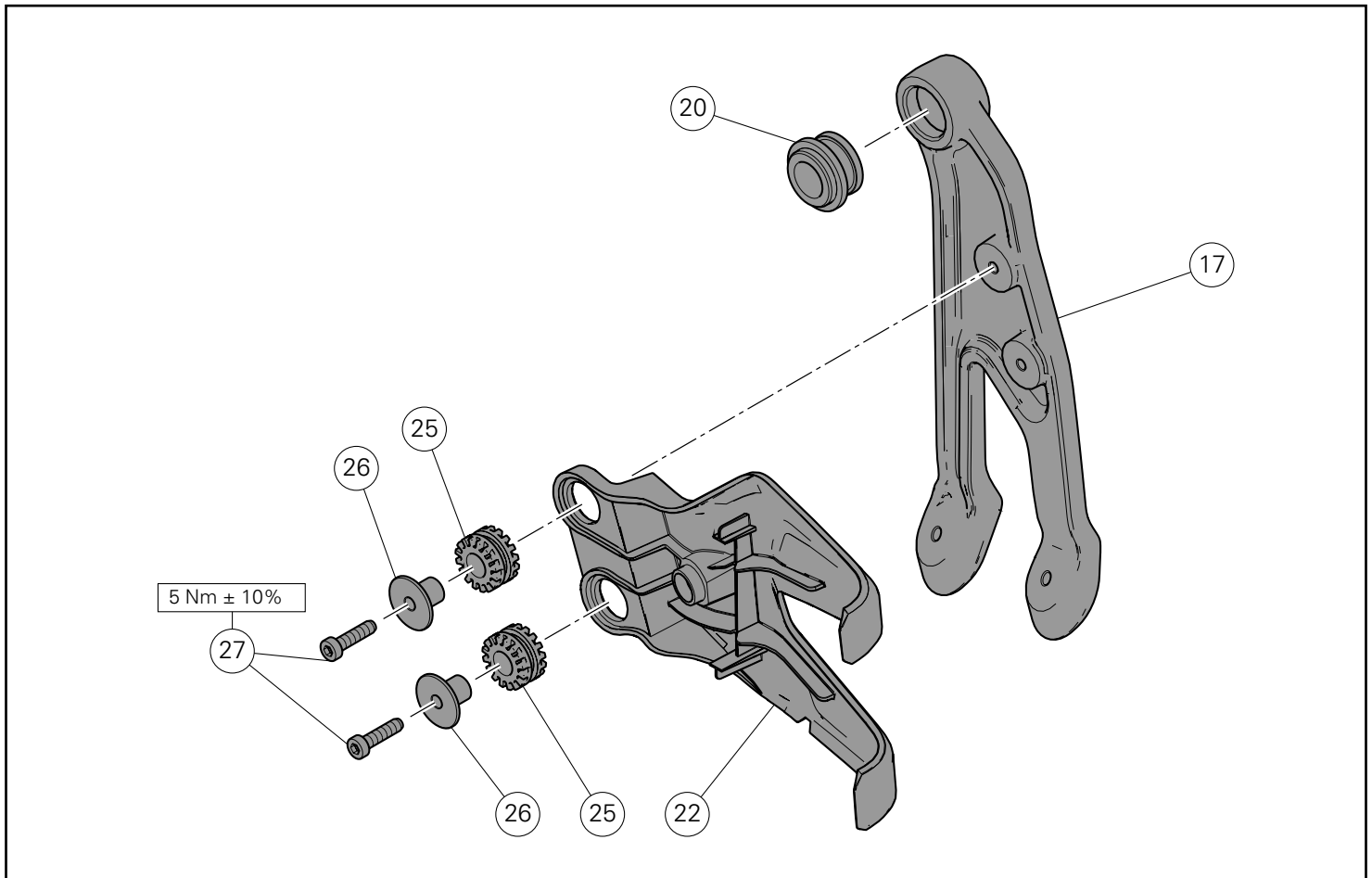

Pré-montage ensemble bride gauche

Monter les 2 antivibratoires (25) sur le cache (22).
 Introduire 2 entretoises à collerette (26) dans les 2 antivibratoires (25).
 Positionner le cache (22) sur la bride gauche support sous-carter d'huile (17) et présenter les 2 vis (27).
 Serrer les 2 vis (27) au couple prescrit.
 Introduire l'antivibratoire (20) sur la bride gauche support sous-carter d'huile (17) en l'orientant comme la figure le montre.

Vormontage der Einheit des linken Bügels

Die 2 Schwingungsdämpfer (25) an der Abdeckung (22) montieren.
 Die 2 Distanzstücke mit Bund (26) an den 2 Schwingungsdämpfern (25) anfügen.
 Die Abdeckung I (22) am linken Stützbügel des Ölwanenschutzes (17) anordnen und die 2 Schrauben (27) ansetzen.
 Die 2 Schrauben (27) mit dem angegebenen Anzugsmoment anziehen.
 Den Schwingungsdämpfer (20) am linken Stützbügel (17) anfügen und wie abgebildet ausrichten.

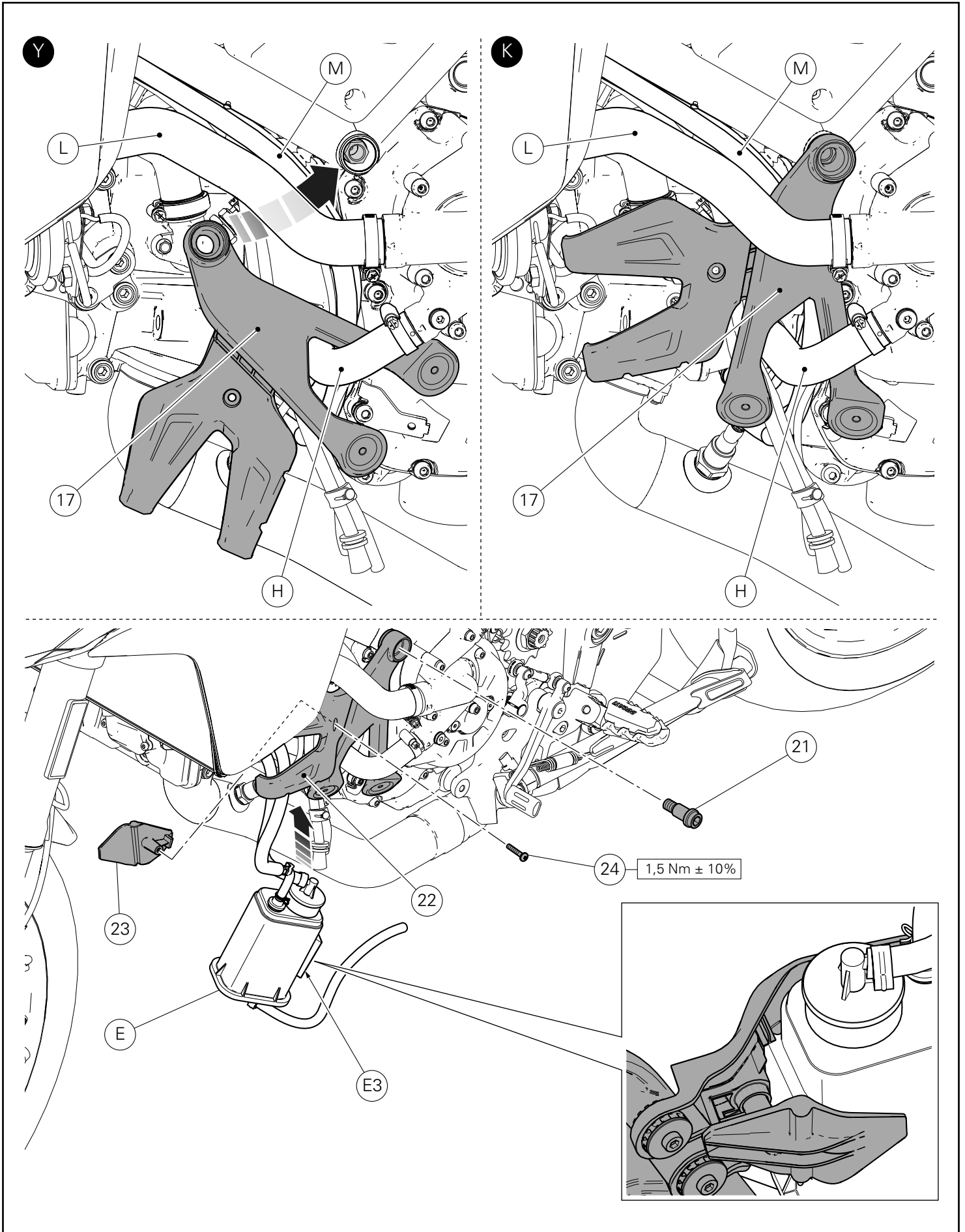

Montage ensemble bride gauche

En intervenant du côté gauche du motorcycle, introduire l'ensemble bride gauche (17) sur le tuyau de retour pompe cylindre horizontal (H), comme la figure le montre (Y).

Ensuite déplacer la partie supérieure de l'ensemble bride gauche (17) vers l'arrière du motorcycle, en la positionnant entre le tuyau de l'eau pompe-radiateur (L) et le radiateur huile (M), comme la figure le montre (K).

Appliquer de la graisse blanche sur la tige et le dessous de tête de la vis spéciale (21) et de la graisse graphitée sur le filetage.

Présenter sans serrer la vis spéciale (21) sur l'ensemble bride gauche (17).

Pose de l'ensemble canister

Introduire le groupe canister (E) à l'intérieur du cache (22).

Positionner le collier (23) du côté intérieur, en veillant à caler le guide (E3) avec les sièges relatifs sur le cache (22) et le collier (23).

Présenter la vis (24) avec le cache (22) et serrer au couple prescrit.

Montage der Einheit des linken Bügels

An der linken Seite des Motorrads die Einheit des linken Bügels (17) an den Schlauch des Kühlfüssigkeitsrücklaufs der Pumpe des waagrechten Zylinders (H) so wie auf der Abbildung (Y) gezeigt anfügen.

Dann den oberen Teil der Einheit des linken Bügels (17) zum Motorradheck schieben und so zwischen dem Kühlfüssigkeitsschlauch von Pumpe-Kühler (L) und den Schlauch des Ölkühlers (M) der Abbildung (K) gemäß anordnen.

Weißes Fett auf den Schaft und unter den Kopf der Spezialschraube (21) und Graphitfett auf das Gewinde auftragen.

Die Spezialschraube (21) an der Einheit des linken Bügels (17) ansetzen, ohne sie dabei anzuziehen.

Montage der Canister-Einheit

Die Canister-Einheit (E) in die Abdeckung (22) einfügen.

Die Klemmfaust (23) an der Innenseite anordnen und dabei darauf achten, dass die Führung (E3) mit den entsprechenden Sitzen in der Abdeckung (22) und der Klemmfaust (23) übereinstimmt.

Die Schraube (24) an der Abdeckung (22) ansetzen, dann mit dem angegebenen Anzugsmoment anziehen.

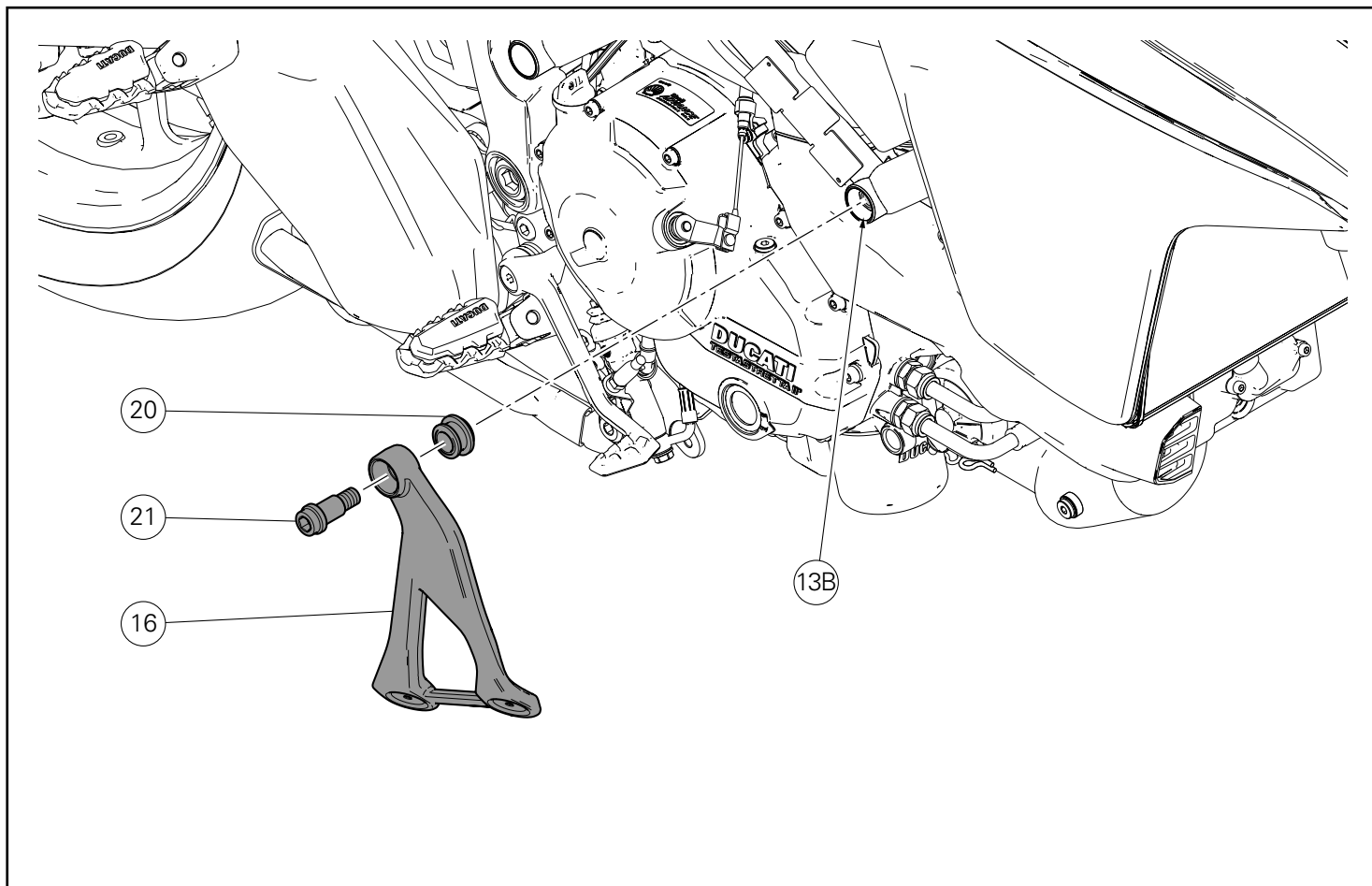

Montage bride droite de support sous-carter d'huile

Introduire l'antivibratoire (20) sur la bride droite support sous-carter d'huile (16) en l'orientant comme la figure le montre.

Appliquer de la graisse blanche sur la tige et le dessous de tête de la vis spéciale (21) et de la graisse graphitée sur le filetage.

En agissant du côté droit du motorcycle, positionner la bride droite support sous-carter d'huile (16) au niveau de l'écrou (13B), en l'orientant comme la figure le montre et présenter sans serrer la vis spéciale (21).

Montage rechter Stützbügel Ölwanenschutz

Den Schwingungsdämpfer (20) am rechten Stützbügel (16) des Ölwanenschutzes anfügen und wie abgebildet ausrichten.

Weißes Fett auf den Schaft und unter den Kopf der Spezialschraube (21) und Graphitfett auf das Gewinde auftragen.

An der rechten Seite des Motorrads arbeiten und den rechten Stützbügel des Ölwanenschutzes (16) an der Mutter (13B) anordnen und dabei wie abgebildet ausrichten, dann die Spezialschraube (21) ansetzen, ohne sie anzuziehen.

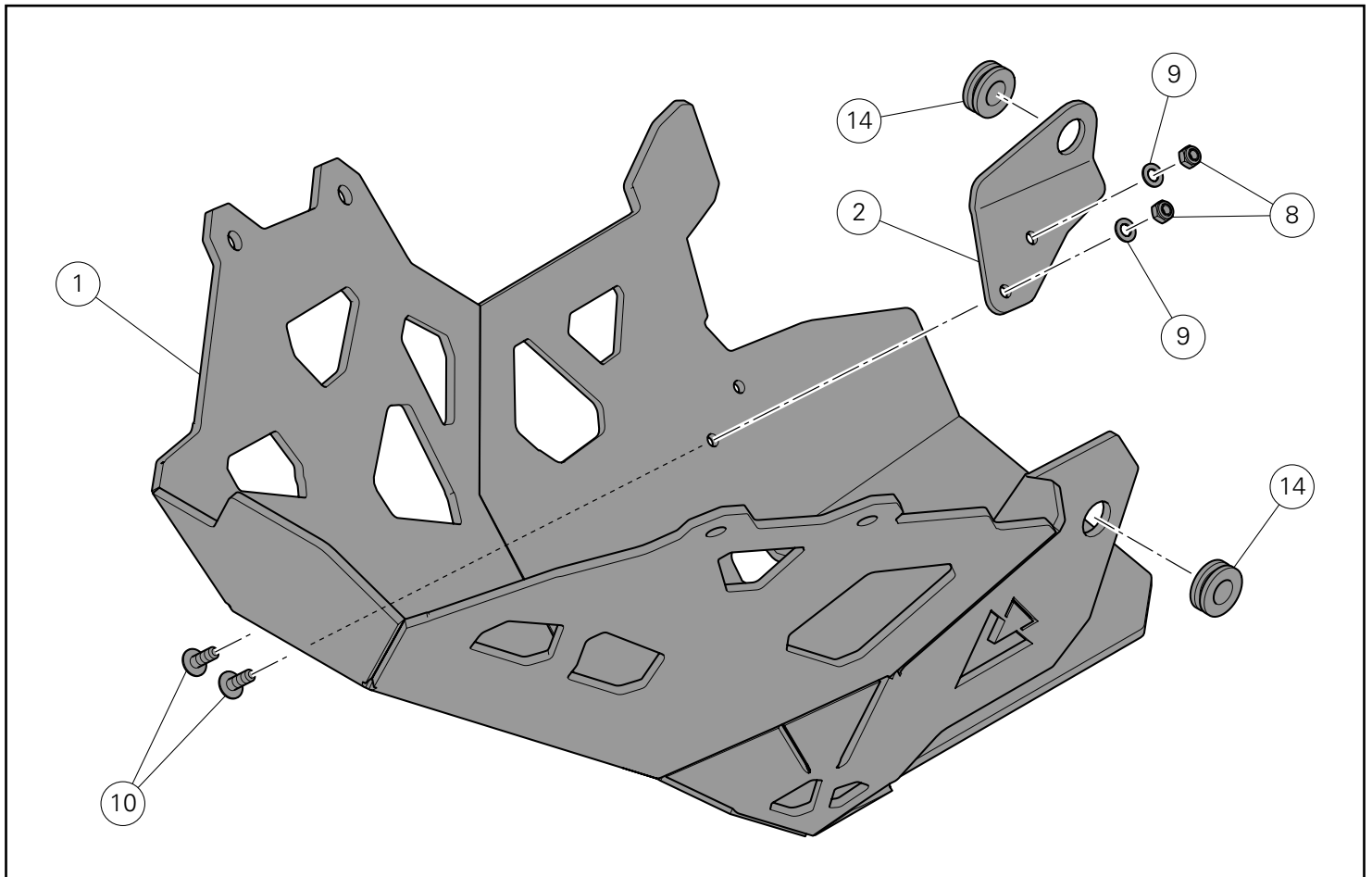

Pré-montage ensemble sous-carter d'huile

Positionner la bride arrière droite (2) à l'intérieur du sous-carter d'huile (1), en l'orientant comme la figure le montre et présenter les 2 vis (10) de l'extérieur.

Du côté opposé, placer les 2 rondelles (9) sur la saillie des 2 vis (10) et visser les 2 écrous (8) sans les serrer.

Installer les 2 plots antivibratoires (14) sur le sous-carter d'huile (1) et sur la bride arrière droite (2) comme la figure le montre.

Vormontage der Ölwanneeinheit

Den rechten hinteren Bügel (2) im Ölwanneenschutz (1) wie abgebildet ausrichten und anordnen, dann die 2 Schrauben (10) von außen ansetzen.

An der gegenüberliegenden Seite die 2 Unterlegscheiben (9) auf den vorstehenden Teil der 2 Schrauben (10) fügen, dann die 2 Muttern (8) aufschrauben, ohne sie anzuziehen.

Die 2 Schwingungsdämpfer (14) wie abgebildet am Ölwanneenschutz (1) und am hinteren rechten Bügel (2) montieren.

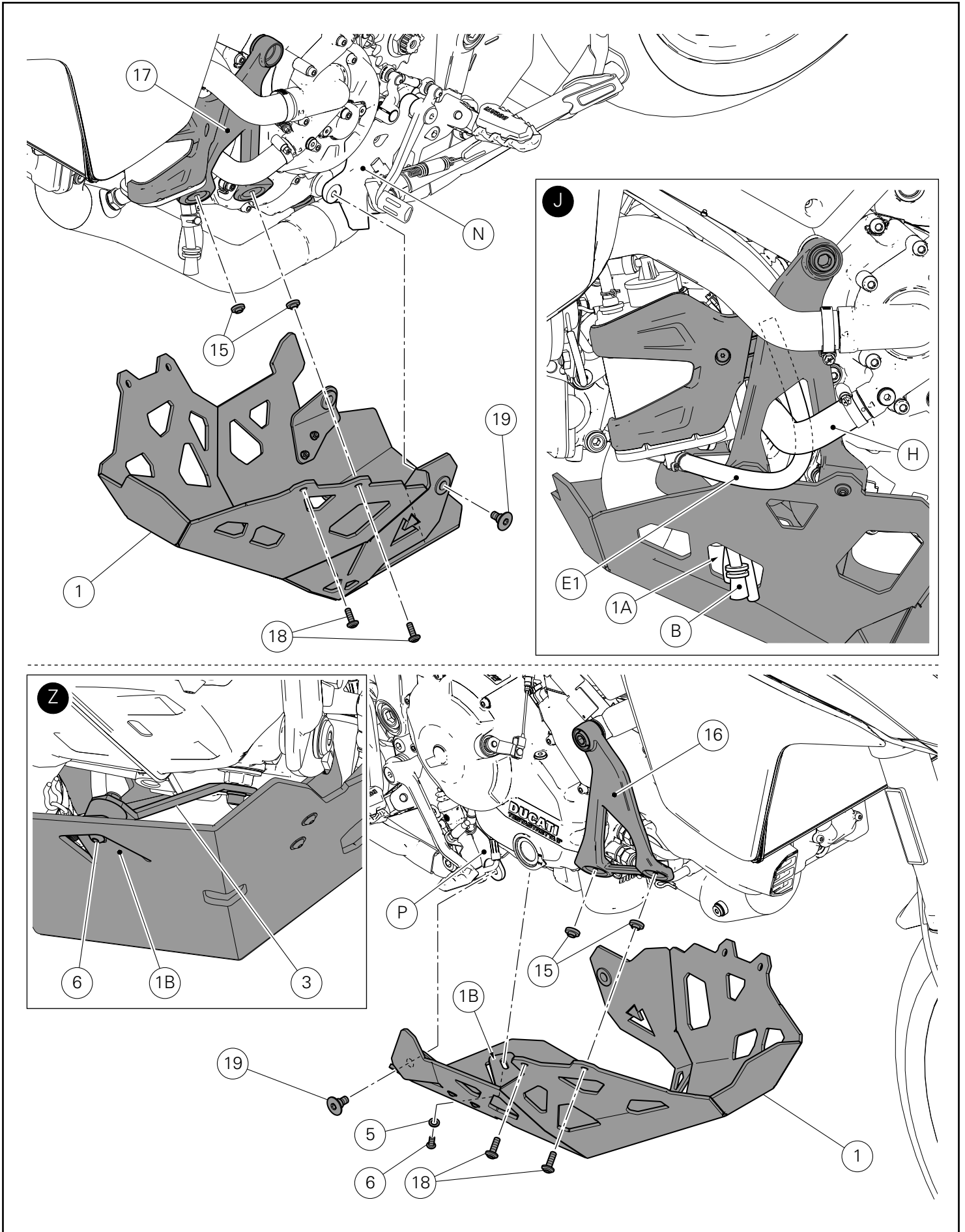

Pose de l'ensemble sous-carter d'huile

Appliquer de la graisse blanche sur la tige et le dessous de tête des 2 vis spéciales (19).

En agissant des deux côtés du motorcycle, positionner l'ensemble sous-carter d'huile (1) en l'accouplant depuis l'arrière aux plaques de support repose-pied avant (N) et (P) et présenter les 2 vis spéciales (19).

Appliquer de la graisse graphitée sur le filet et le dessous de tête des 4 vis (18).

Introduire les 4 vis (18) sur l'ensemble sous-carter d'huile (1), du côté opposé introduire les 4 entretoises (15), en les orientant comme la figure le montre.

Soulever l'ensemble sous-carter d'huile (1) depuis l'avant en le portant en appui sur les brides (16) et (17) et présenter les 4 vis (18).

Au cours de l'opération, faire glisser l'ensemble durites de purge du réservoir de carburant, de purge du vase d'expansion et de purge de la boîte à air (B) dans l'ouverture (1A) de l'ensemble sous-carter d'huile (1), et repositionner la durite reniflard (E1) en l'insérant au-dessous du tuyau de retour eau pompe cylindre horizontal (H), comme l'encadré (J) le montre.



Important

Pendant le montage contrôler le bon positionnement des 4 entretoises à collerette (15).

Insérer la rondelle (5) sur la vis (6).

Appliquer de la graisse graphitée sur le filet et le dessous de tête de la vis (6).

Positionner l'ensemble bride centrale (3) fixé auparavant au niveau de la clavette (1B) et présenter la vis (6) sur la partie inférieure de l'ensemble sous-carter d'huile (1), comme l'encadré (Z) le montre.

Montage der Ölwannenschutzeinheit

Weißes Fett auf den Schaft und unter den Kopf der 2 Spezialschrauben (19) auftragen.

An beiden Seiten des Motorrads die Einheit des Ölwannenschutzes (1) anordnen und den hinteren Teil an die vorderen Fußrastenhalterplatten (N) und (P) nähern, dann die 2 Spezialschrauben (19) ansetzen.

Graphitfett auf das Gewinde und unter den Kopf der 4 Schrauben (18) auftragen.

Die 4 Schrauben (18) in die Einheit des Ölwannenschutzes (1) einfügen und an der gegenüberliegenden Seite die 4 Distanzstücke (15), die wie abgebildet auszurichten sind.

Die Einheit des Ölwannenschutzes (1) an der Frontseite anheben und an den Bügeln (16) und (17) zum Anliegen bringen, dann die 4 Schrauben (18) ansetzen.

Während dieser Arbeitsschritte die Einheit der Drainageschläuche des Kraftstofftanks, des Ausdehnungsbehälters und der Airbox (B) in die Öffnung (1A) der Einheit des Ölwannenschutzes (1) einfügen und den Entlüftungsschlauch (E1) erneut anordnen und ihn dabei, wie im Detailausschnitt (J) dargestellt, unter dem Rücklaufschlauch (H) der Kühlflüssigkeit der Pumpe des waagrechten Zylinders einfügen.



Wichtig

Während der Montage die korrekte Ausrichtung der 4 Distanzstück mit Bund (15) kontrollieren.

Die Unterlegscheibe (5) auf die Schraube (6) fügen.

Graphitfett auf das Gewinde und unter den Kopf der Schraube (6) auftragen.

Die Einheit des mittleren zuvor montierten Bügels (3) an der Lasche (1B) anordnen und die Schraube (6), wie im Detailausschnitt (Z) abgebildet, am unteren Teil der Einheit des Ölwannenschutzes (1) ansetzen.

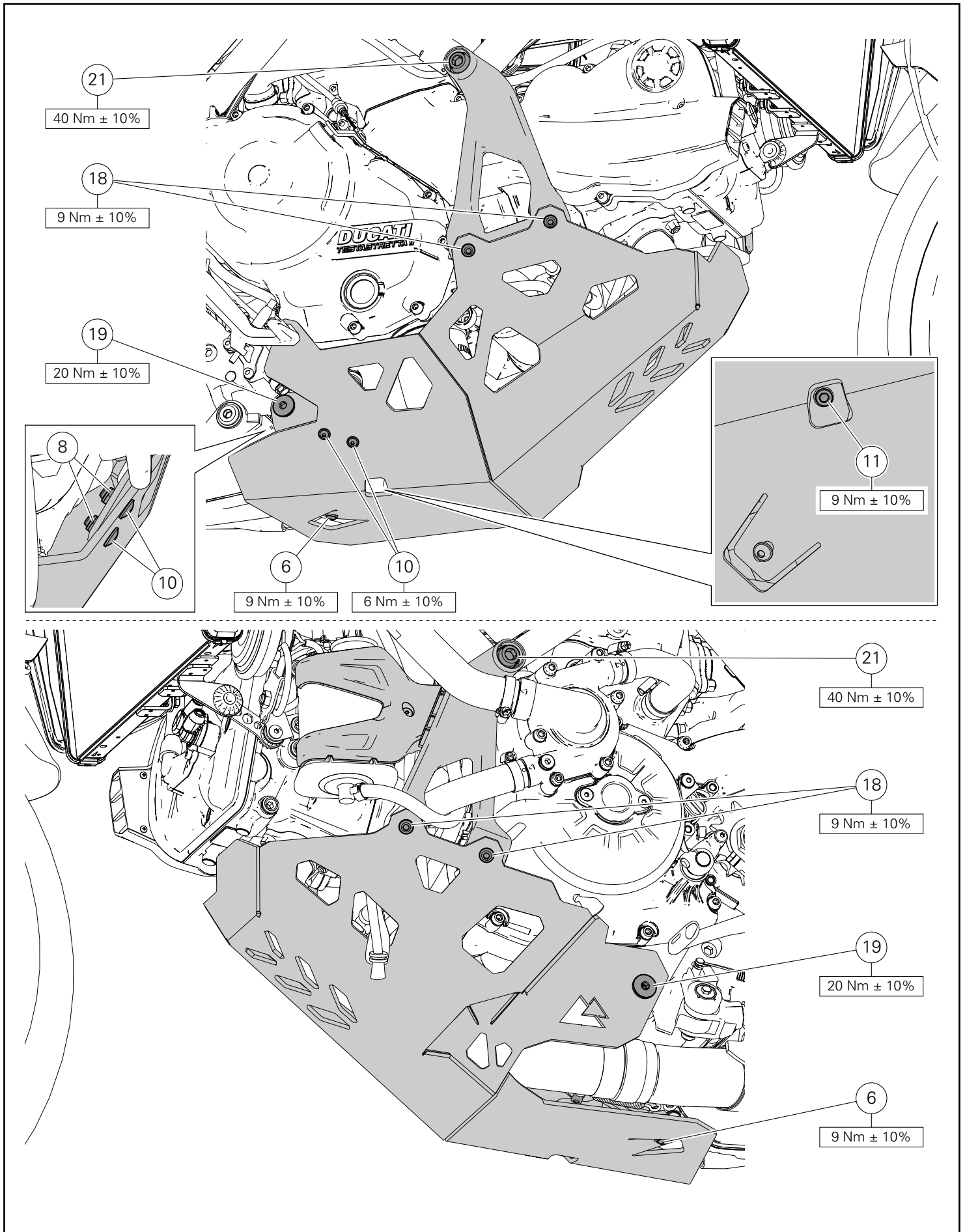

Serrage ensemble sous-carter d'huile

Serrer la vis (11) au couple prescrit.

Serrer les 2 vis (10) au couple prescrit en maintenant les 2 écrous (8) du côté opposé.

Serrer les 2 vis spéciales (21) au couple prescrit.

Serrer les 4 vis (18) au couple prescrit.

Serrer la vis (6) au couple prescrit.

Serrer les 2 vis (19) au couple prescrit.

Anzug der Einheit des Ölwanenschutzes

Die Schraube (11) mit dem angegebenen Anzugsmoment anziehen.

Die 2 Schrauben (10) ansetzen und dabei, an der gegenüberliegenden Seite, die 2 Muttern (8) kontern.

Die 2 Spezialschrauben (21) mit dem angegebenen Anzugsmoment anziehen.

Die 4 Schrauben (18) mit dem angegebenen Anzugsmoment anziehen.

Die Schraube (6) mit dem angegebenen Anzugsmoment anziehen.

Die 2 Schrauben (19) mit dem angegebenen Anzugsmoment anziehen.

REMARQUES / HINWEIS

Lined area for writing remarks, consisting of multiple horizontal dotted lines.

Conjunto de proteção inferior do motor Engine lower protection kit



Símbolos

Para uma leitura rápida e racional, foram utilizados símbolos que evidenciam situações de máxima atenção, conselhos práticos ou simples informações. Preste muita atenção ao significado dos símbolos, pois a sua função é a de evitar a repetição de conceitos técnicos ou de avisos de segurança. Portanto, os símbolos devem ser considerados como verdadeiros "lembretes". Consulte esta página sempre que tiver dúvidas acerca do seu significado.



Atenção

O não cumprimento das instruções mostradas pode criar uma situação de perigo e causar graves lesões pessoais e até mesmo a morte.



Importante

Indica a possibilidade de causar danos ao veículo e/ou aos seus componentes se as instruções mostradas não forem executadas.



Notas

Fornecer informações úteis sobre a operação em curso.

Referências

Os detalhes evidenciados em cinza e com referência numérica (Ex. ①) representam o acessório a ser instalado e os eventuais componentes de montagem fornecidos como kit.

Os detalhes com referência alfabética (Ex. A) representam os componentes originais presentes na moto.

Todas as indicações direita ou esquerda, referem-se ao sentido de marcha da moto.

Advertências gerais



Atenção

As operações mostradas nas páginas a seguir, se não forem executadas com boa técnica, podem prejudicar a segurança do condutor.



Atenção

As operações mostradas nas páginas a seguir, se não forem executadas com boa técnica, podem prejudicar a segurança do condutor.



Notas

Documentação necessária para executar a montagem do Conjunto: MANUAL DE OFICINA, relativo ao modelo de moto em sua posse.



Notas

Caso seja necessária a substituição de um componente do conjunto, consulte o quadro de peças de reposição em anexo.

Symbols

To allow quick and easy consultation, this manual uses graphic symbols to highlight situations in which maximum care is required, as well as practical advice or information.

Pay attention to the meaning of the symbols since they serve to avoid repeating technical concepts or safety warnings throughout the text. The symbols should therefore be seen as real reminders. Please refer to this page whenever in doubt as to their meaning.



Warning

Failure to follow these instructions might give rise to a dangerous situation and provoke severe personal injuries or even death.



Caution

Failure to follow these instructions might cause damages to the vehicle and/or its components.



Notes

Useful information on the procedure being described.

References

Parts highlighted in grey and with a numeric reference (Example ①) are the accessory to be installed and any assembly components supplied with the kit.

Parts with an alphabetic reference (Example A) are the original components fitted on the vehicle.

Any right- or left-hand indication refers to the vehicle direction of travel.

General notes



Warning

Carefully perform the operations on the following pages since they might negatively affect rider safety.



Warning

Carefully perform the operations on the following pages since they might negatively affect rider safety.



Notes

The following documents are necessary for assembling the Kit: WORKSHOP MANUAL of your bike model.



Notes

Should it be necessary to change any kit parts, please refer to the attached spare part table.

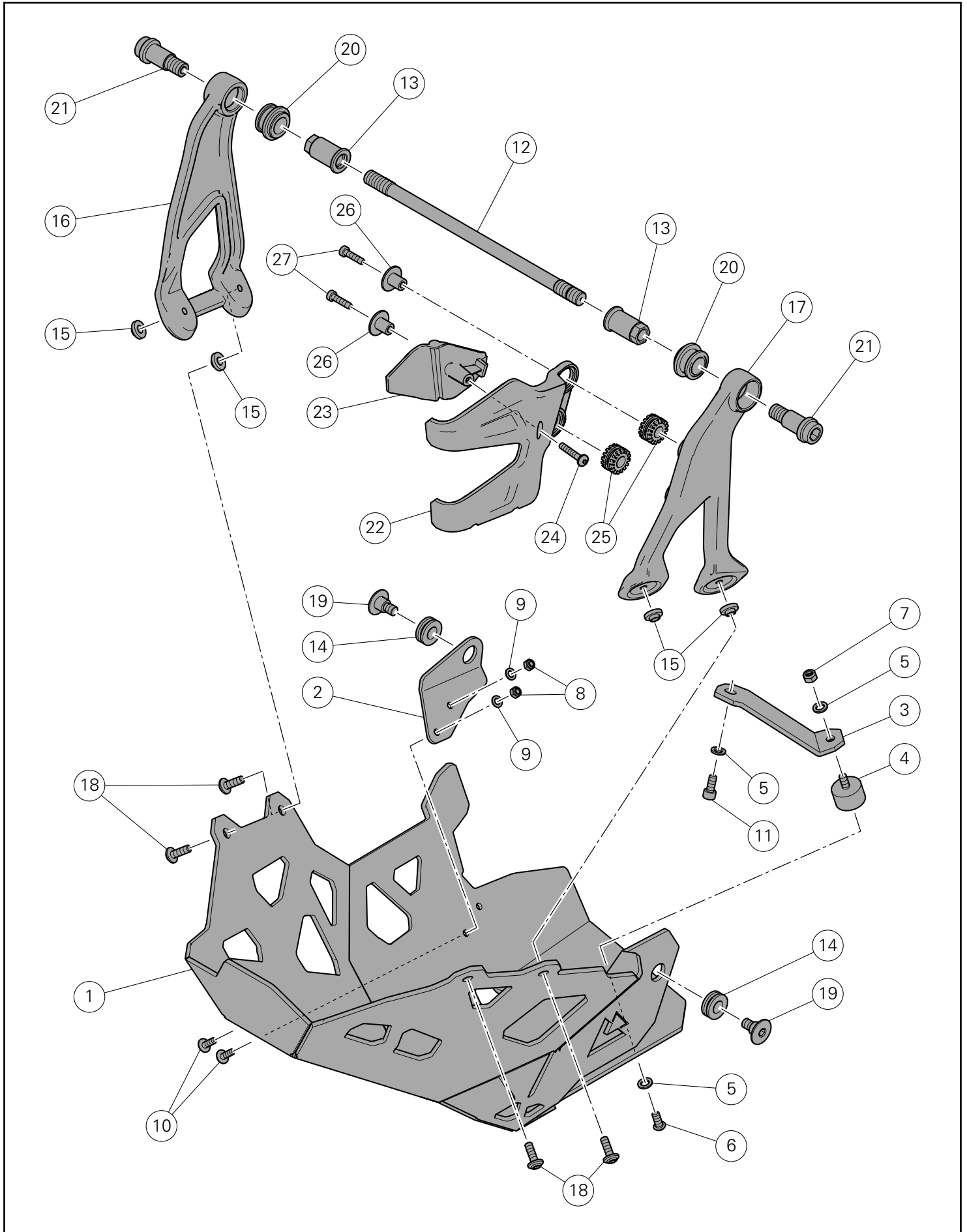

Pos.	Descrição	Description
1	Protetor do cárter	Sump guard
2	Braçadeira traseira direita	RH rear bracket
3	Braçadeira central	Central bracket
4	Anel antivibrações	Vibration damper
5	Anilha M6	M6 washer
6	Parafuso de cabeça abaulada com sextavado interno M6X14	TBEI screw M6X14
7	Porca M6	Nut M6
8	Porca M5	Nut M5
9	Anilha	Washer
10	Parafuso de cabeça abaulada flangeada com sextavado interno M5x14	TBEIF screw M5x14
11	Parafuso de cabeça cilíndrica com sextavado interno M6x14	TCEI screw M6x14
12	Parafuso especial	Special screw
13	Porca	Nut
14	Anel antivibrações	Vibration damper
15	Espaçador	Spacer
16	Braçadeira direita de suporte do protetor do cárter	Sump guard RH support bracket
17	Braçadeira esquerda de suporte do protetor do cárter	Sump guard LH support bracket
18	Parafuso de cabeça abaulada com sextavado interno M6X18	TBEI M6x18 screw
19	Parafuso especial M8	Special M8 screw
20	Anel antivibrações	Vibration damper
21	Parafuso especial de cabeça cilíndrica com sextavado interno M12	Special TCEI M12 screw
22	Cobertura	Cover
23	Terminal	Clamp
24	Parafuso autorroscante 5X30	Self-tapping screw 5X30
25	Anel antivibrações	Vibration damper
26	Espaçador com colar	Spacer with collar
27	Parafuso de cabeça cilíndrica baixa com sextavado interno M5X20	TCEIR screw M5X20

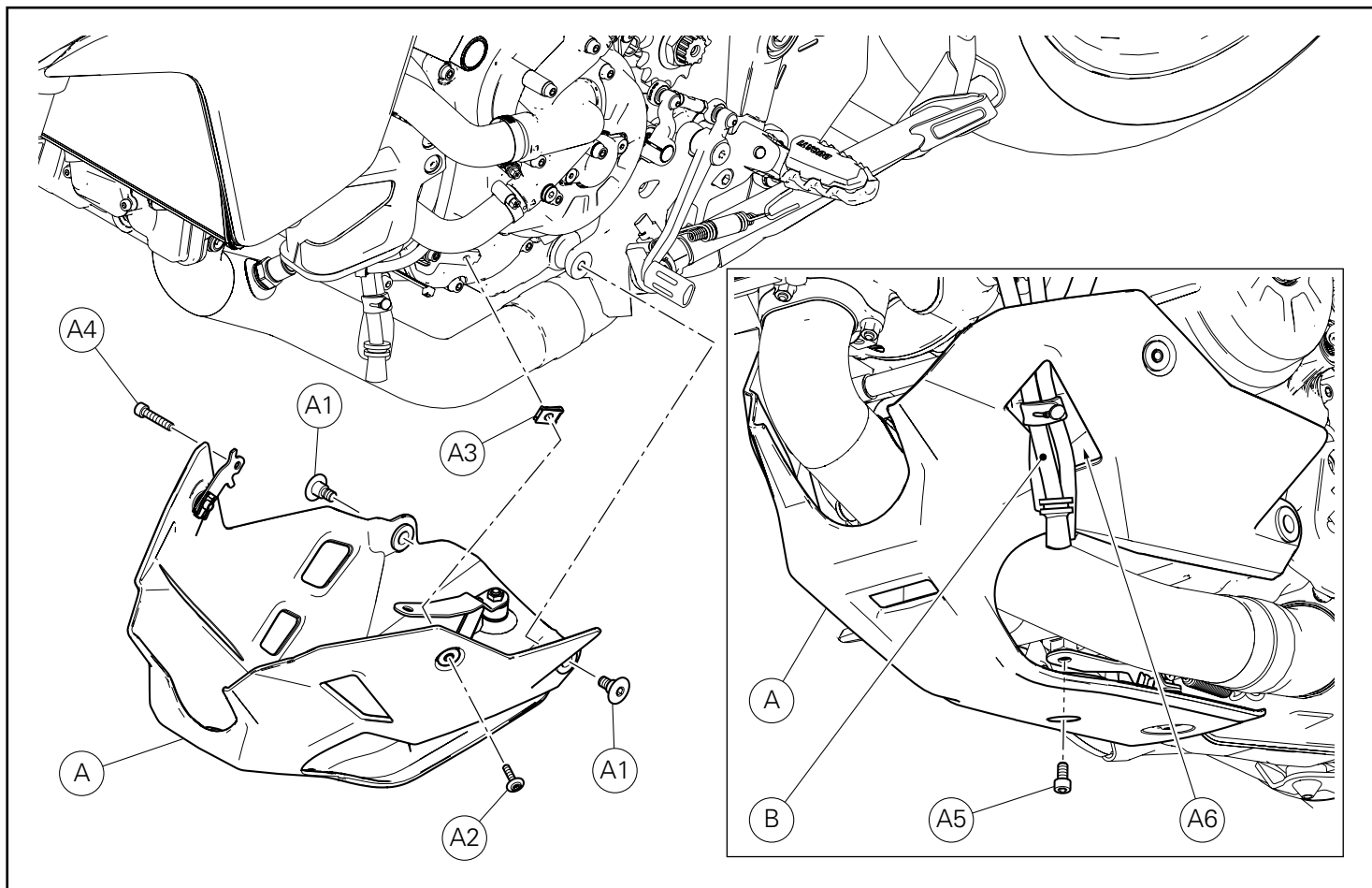

Desmontagem dos componentes originais

Desmontagem do protetor do cárter

Desatarraxe os 2 parafusos (A1) de fixação do protetor do cárter (A) das placas porta-patim.

Atuando no lado esquerdo da moto, desatarraxe o parafuso (A2) e remova o clip (A3).

Atuando no lado direito da moto, desatarraxe o parafuso (A4).

Atuando na parte inferior da moto, desatarraxe o parafuso (A5) e remova o protetor do cárter (A).

Durante a operação, retire o grupo de tubos de drenagem do depósito de combustível, o tubo de drenagem do depósito de expansão e o tubo de drenagem do airbox (B) da abertura (A6) do protetor do cárter (A), conforme mostrado na figura.

Removing the original components

Disassembling the sump guard

Loosen no.2 screws (A1) fastening sump guard (A) to footpeg holder plates.

Working on LH side of the motorcycle, loosen screw (A2) and remove clip (A3).

Working on RH side of the motorcycle, loosen screw (A4).

Working on the lower side of the motorcycle, loosen screw (A5) and remove sump guard (A).

During this operation, slide fuel tank drain pipe, expansion reservoir drain pipe and airbox drain pipe unit (B) out of opening (A6) of sump guard (A), as shown in the figure.

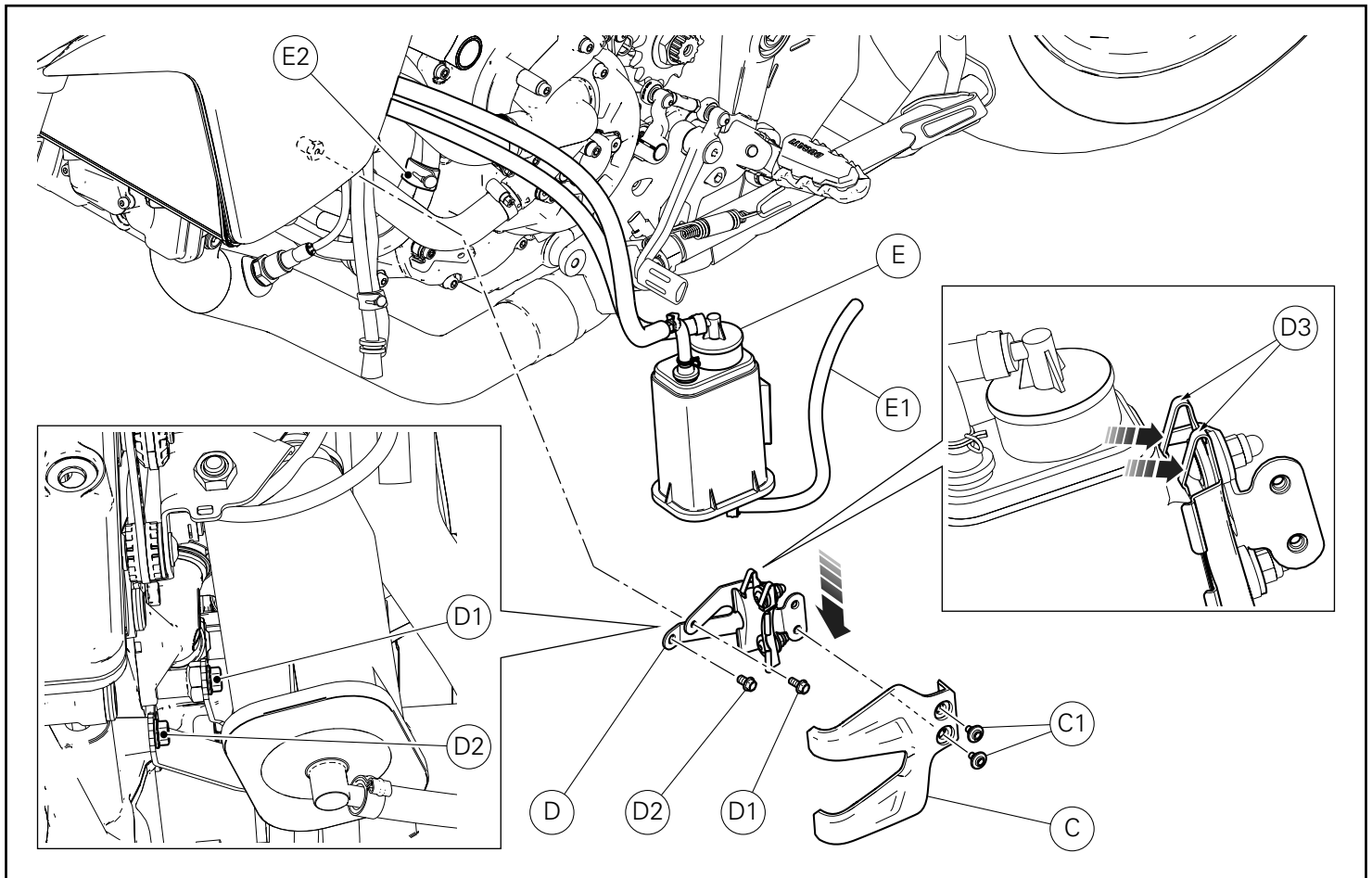

Desmontagem do suporte do canister



Notas

O comprimento dos tubos canister representados na figura deve ser considerado puramente indicativo.

Desatarraxe os 2 parafusos (C1) e remova a cobertura (C).
Desatarraxe o parafuso (D1) e o parafuso (D2) de fixação do suporte do canister (D) à cabeça horizontal.
Sustentando o canister (E), pressione as linguetas (D3) e retire o suporte do canister (D) para baixo.
Remova a braçadeira com botão (E2) e liberte o tubo de purga (E1).

Canister support removal



Notes

The length of the canister pipes shown in the figure is to be considered purely indicative.

Loosen no.2 screws (C1) and remove cover (C).
Loosen screw (D1) and screw (D2) fastening canister support (D) to the horizontal head.
Supporting canister (E), press down on tabs (D3) and slide canister support (D) downwards.
Remove button tie (E2) and release breather tube (E1).

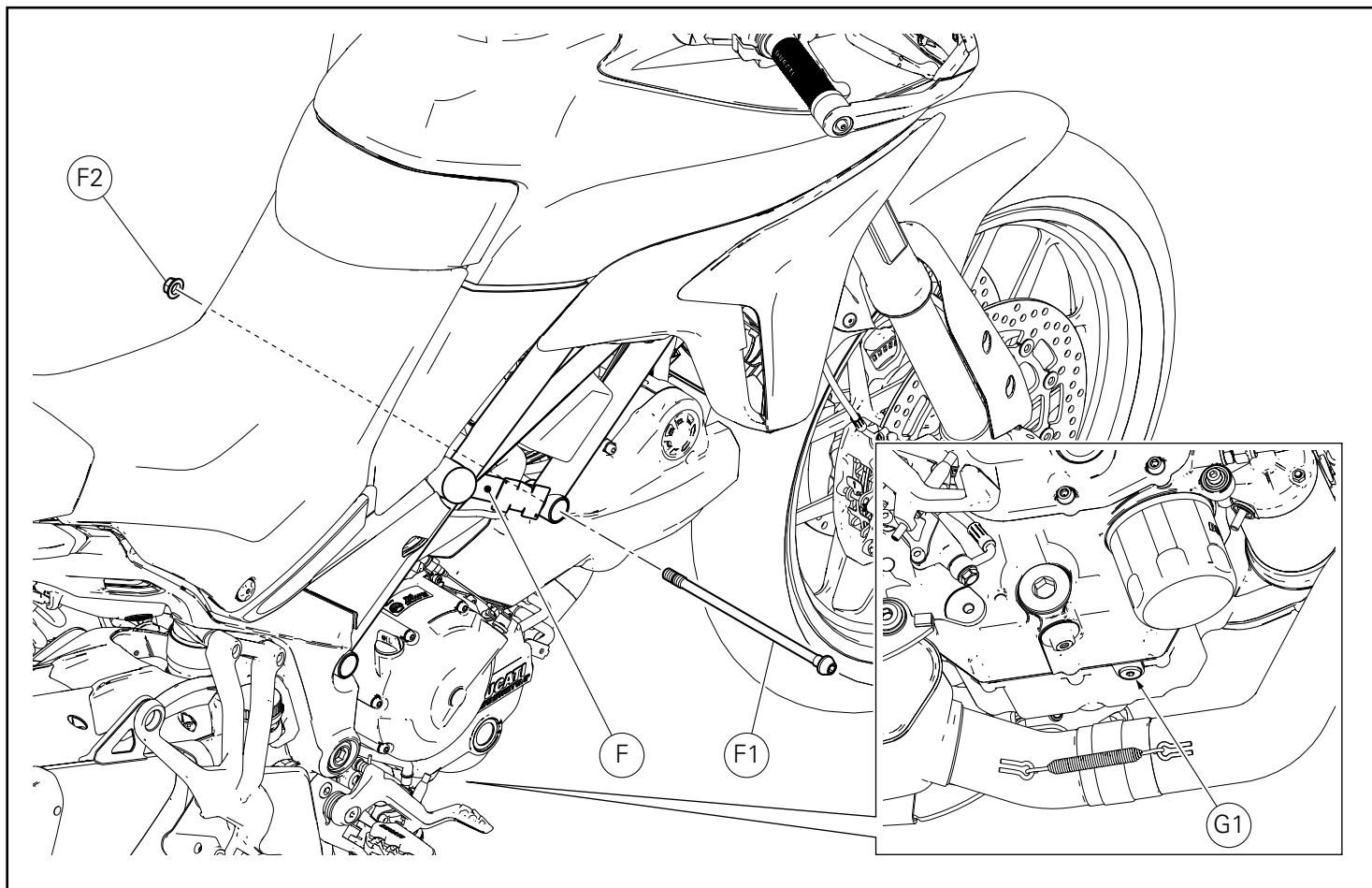

Desmontagem do parafuso especial do chassi

● Importante

Para a remoção do parafuso especial do chassi (F1), ocorre preparar uma sustentação para o motor. É fundamental que a moto também esteja estável na parte dianteira.

Com o equipamento específico, bloqueie a roda dianteira. Posicione um macaco pneumático embaixo da moto, em correspondência da tampa de descarga do óleo (G1). Acione o macaco pneumático apoiando-o, entrepondo uma camada de material bastante robusto entre o cárter do motor e o próprio macaco. Desatarraxe e remova a porca (F2). Levante a moto e retire o parafuso especial do chassi (F1) do chassi (F).

Removing the frame special screw

● Caution

To remove frame special screw (F1), provide a support for the engine. Also the front side of the motorcycle must be stable.

Lock the front wheel by means of suitable equipment. Position a pneumatic jack under the motorcycle, near oil drain plug (G1). Work the jack making it rest, placing a sufficiently-robust layer of material between the crankcase and the jack itself. Loosen and remove nut (F2). Lift the motorcycle and slide frame special screw (F1) out of frame (F).

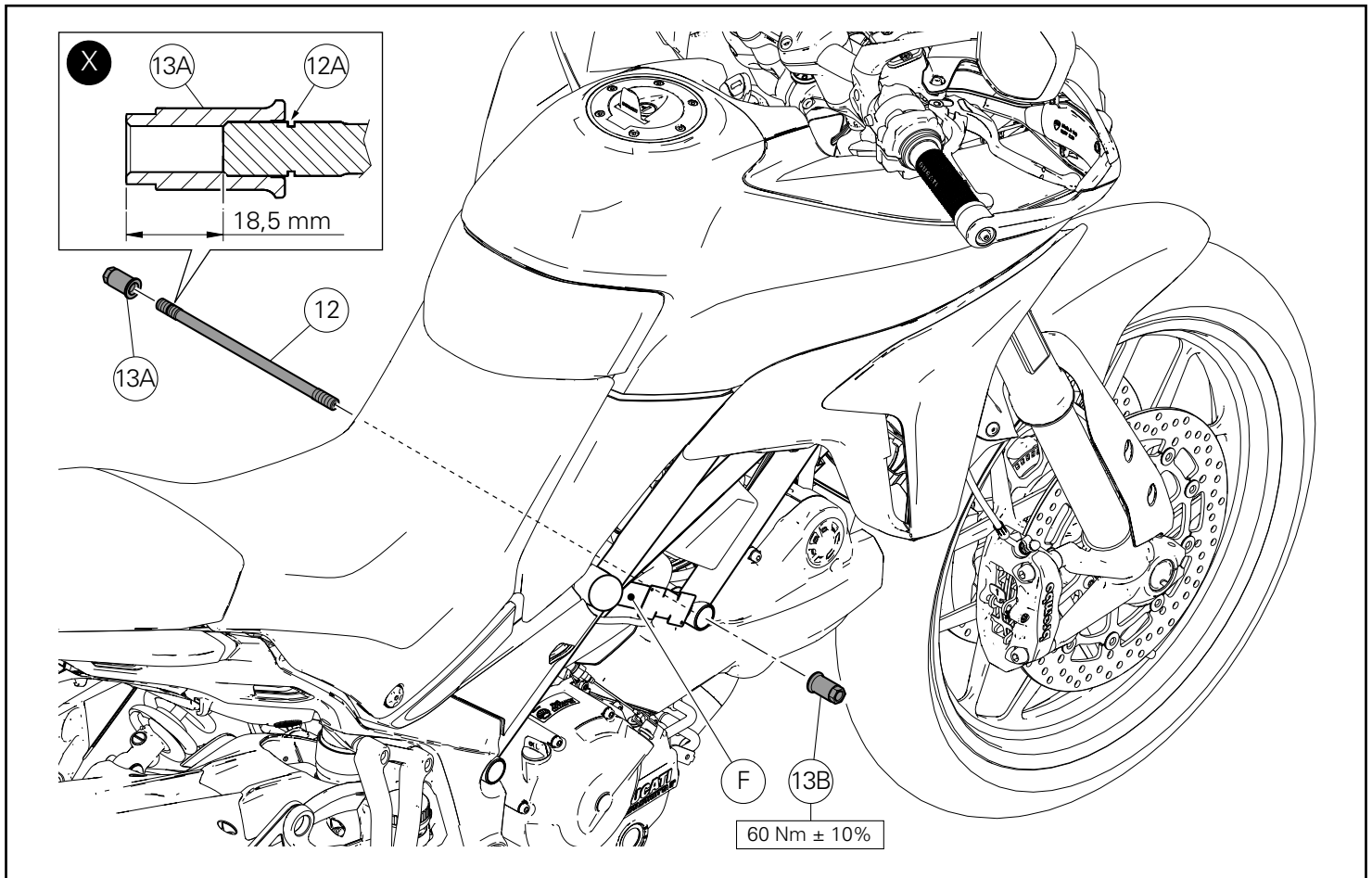

Montagem dos componentes

● Importante

Verifique, antes da montagem, se todos os componentes estão limpos e em perfeito estado.
Adote todas as precauções necessárias para evitar danificar qualquer peça com a qual deve trabalhar.

Montagem do parafuso especial

Aplique LOCTITE 601 na extremidade roscada que apresenta o canal de escape (12A) do parafuso especial (12).
Atarraxe a porca (13A) no parafuso especial (12), posicionando-a na quota indicada no quadro (X), tomando como referência a tomada de chave da porca e a extremidade do parafuso especial.
Aguarde a polimerização da LOCTITE.
Aplique GRASSO GADUS S2 V220 AD 2 na parte inferior da porca (13A), na haste e na extremidade roscada do parafuso especial (12).
Introduza o parafuso especial (12) no lado esquerdo do chassi (F), encostando a porca (13A).
Aplique GRASSO GADUS S2 V220 AD 2 na parte inferior da porca (13B).
Encoste a porca (13B) no parafuso especial (12).
Aperte a segunda porca (13B) ao binário indicado, neutralizando a força de aperto pelo lado oposto, a porca (13A).
Abaxe e remova o macaco pneumático.

Kit installation

● Caution

Check that all components are clean and in perfect condition before installation.
Adopt any precaution necessary to avoid damages to any part of the motorcycle you are working on.

Special screw assembly

Apply LOCTITE 601 on the threaded end with exhaust groove (12A) of special screw (12).
Screw nut (13A) on special screw (12), positioning it according to the value shown in box (X), taking the nut flat and the end of the special screw as a reference.
Wait for LOCTITE polymerisation.
Apply GADUS S2 V220 AD 2 GREASE in the underhead of nut (13A), on the stem and threaded end of special screw (12).
Insert special screw (12) on LH side of frame (F), driving nut (13A) fully home.
Apply GADUS S2 V220 AD 2 GREASE in the underhead of nut (13B).
Start nut (13B) on special screw (12).
Tighten second nut (13B) to the specified torque while holding first nut (13A) on the opposite side.
Lower and remove the pneumatic jack.

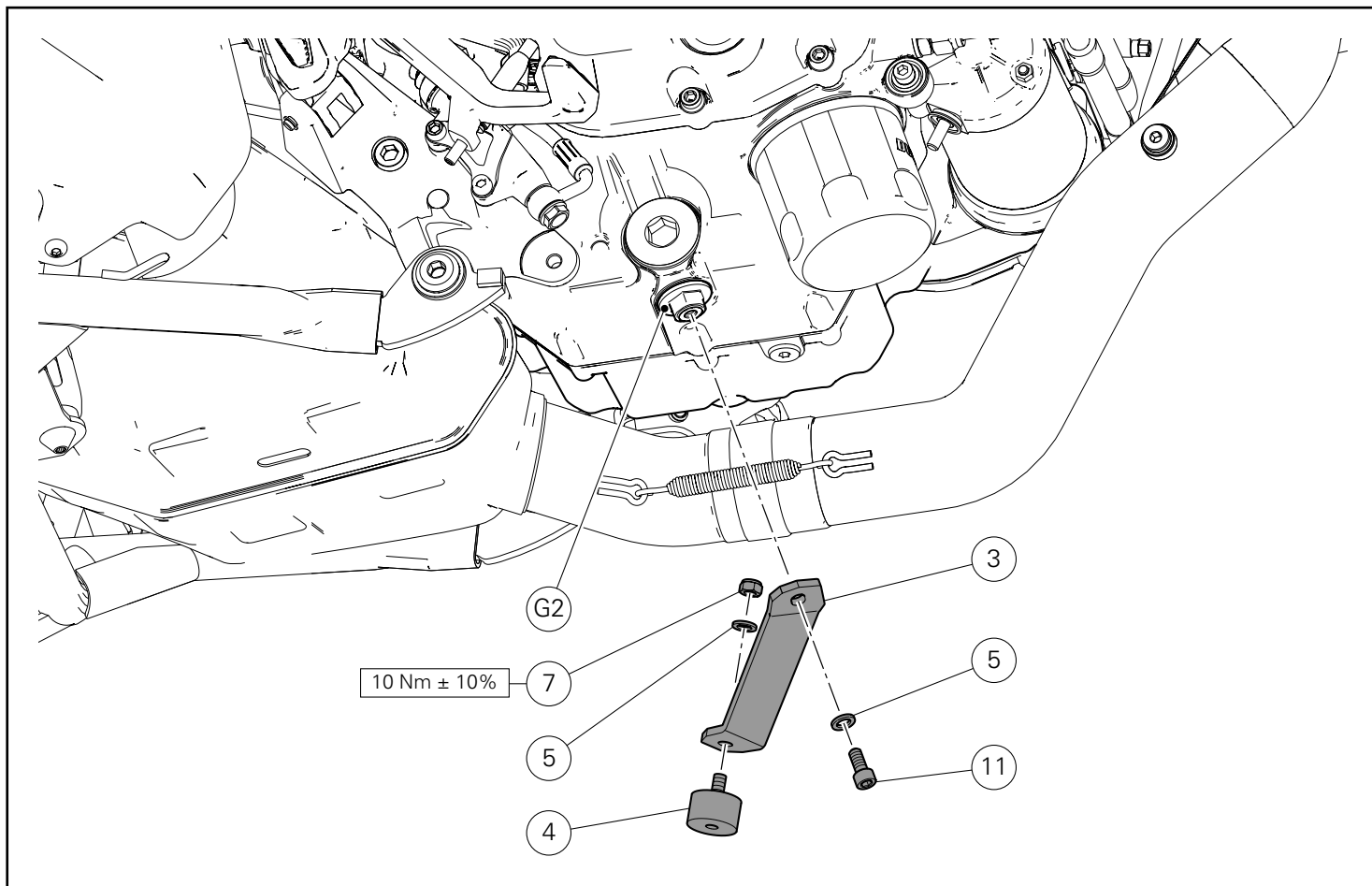

Pré-montagem do grupo braçadeira central

Monte o anel antivibrações (4) no furo da braçadeira (3), direcionando-o como mostrado na figura.

Pelo lado oposto, insira na extremidade rosçada do anel antivibrações (4) a anilha (5) e atarraxe a porca (7).

Aperte a porca (7) ao binário indicado.

Montagem do grupo braçadeira central

Insira a anilha (5) no parafuso (11).

Atuando na parte inferior da moto, posicione o grupo braçadeira central (3) na tampa de descarga do óleo (G2), direcionando-a como mostrado na figura.

Encoste o parafuso (11) sem apertar.

Central bracket unit pre-assembly

Fit vibration damper (4) on the hole of bracket (3), positioning it as shown in the figure.

On the opposite side, fit washer (5) on the threaded end of vibration damper (4) and screw nut (7).

Tighten nut (7) to the specified torque.

Central bracket unit assembly

Fit washer (5) on screw (11).

Working on the lower side of the motorcycle, position central bracket unit (3) on oil drain plug (G2), aiming it as shown in the figure.

Start, but do not tighten, screw (11).

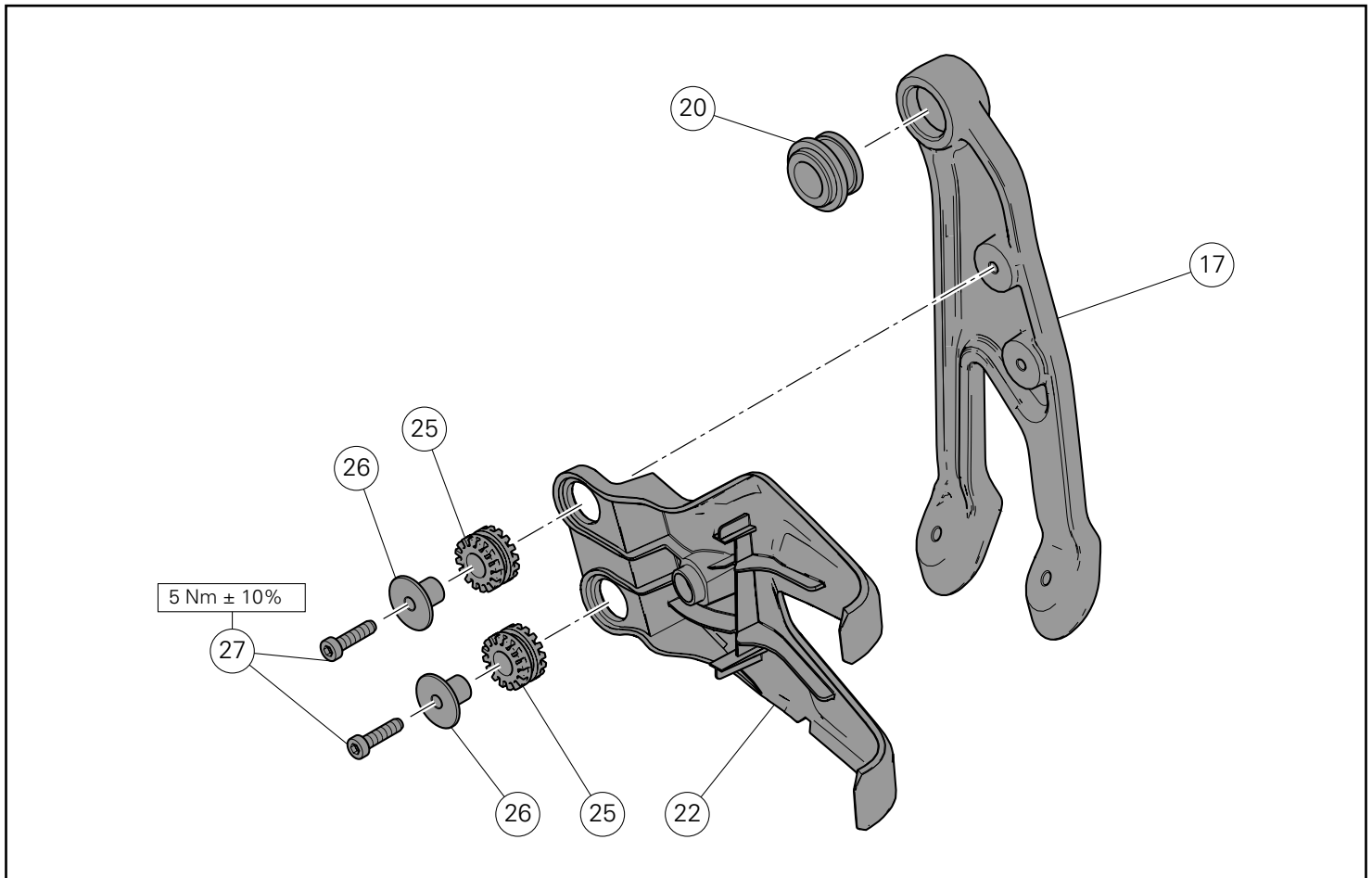

Pré-montagem do grupo braçadeira esquerda

Monte os 2 anéis antivibrações (25) na cobertura (22).
 Insira os 2 espaçadores com colar (26) nos 2 anéis de antivibrações (25).
 Posicione a cobertura (22) na braçadeira esquerda de suporte do protetor do cárter (17) e encoste os 2 parafusos (27).
 Aperte os 2 parafusos (27) ao binário indicado.
 Introduza o anel antivibrações (20) na braçadeira esquerda de suporte do protetor do cárter (17), direcionando-o como mostrado na figura.

LH bracket unit pre-assembly

Fit no.2 vibration dampers (25) on cover (22).
 Fit no.2 spacers with collar (26) on no.2 vibration dampers (25).
 Position cover (22) on sump guard LH support bracket (17) and start no.2 screws (27).
 Tighten the no.2 screws (27) to the specified torque.
 Insert vibration damper (20) on sump guard LH support bracket (17), aiming it as shown in the figure.

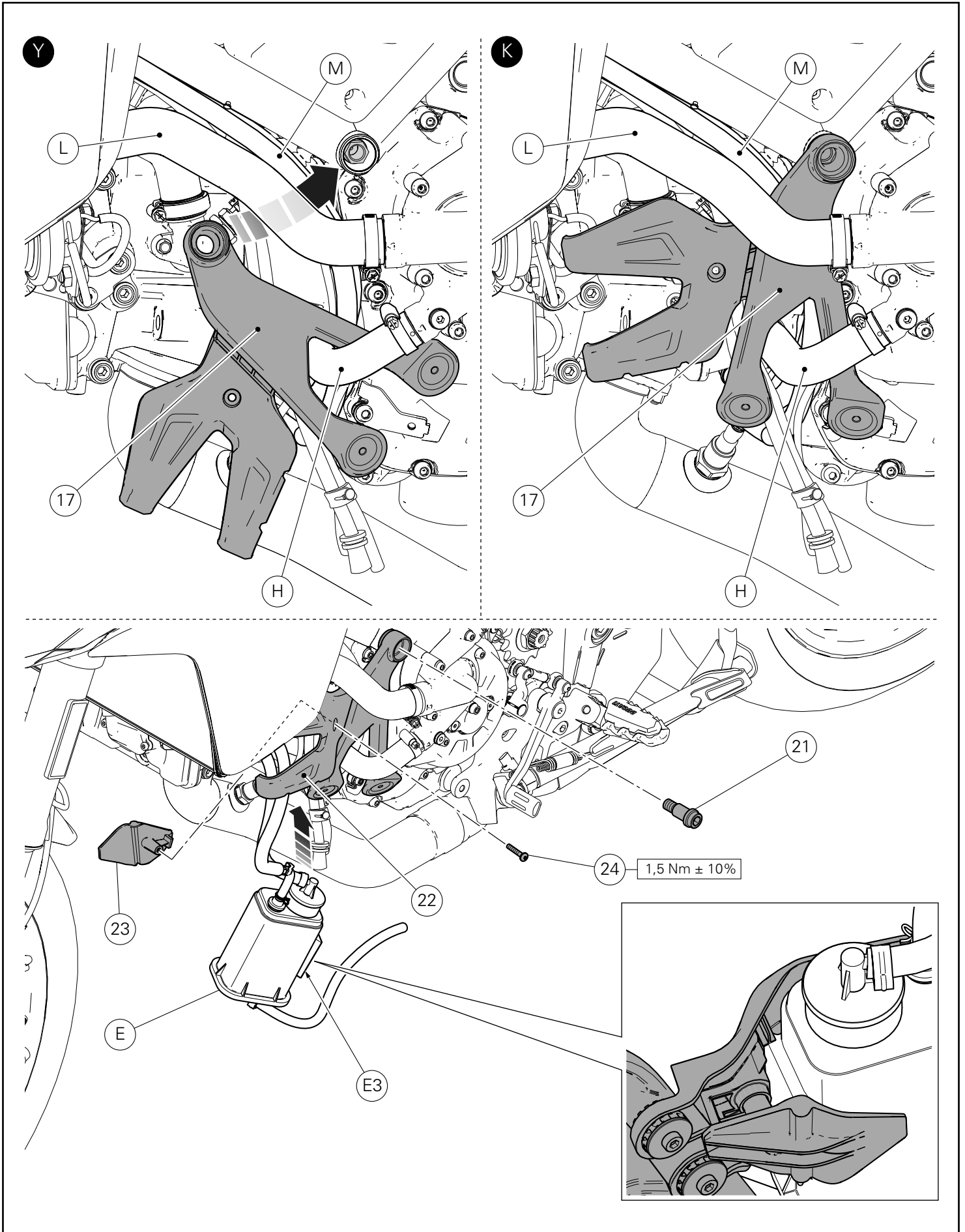

Montagem do grupo braçadeira esquerda

Atuando no lado esquerdo da moto, introduza o grupo braçadeira esquerda (17) no tubo de retorno da água da bomba do cilindro horizontal (H), como mostrado na figura (Y).

De seguida, mova a parte superior do grupo braçadeira esquerda (17) para a parte traseira da moto, posicionando-a entre o tubo de água da bomba-radiador (L) e o tubo do radiador de óleo (M), como mostrado na figura (K).

Aplique massa branca na haste e na parte inferior da cabeça do parafuso especial (21) e massa grafitada na rosca.

Encoste sem apertar o parafuso especial (21) no grupo braçadeira esquerda (17).

Montagem do grupo canister

Introduza o grupo canister (E) no interior da cobertura (22).

Posicione o terminal (23) pelo lado interno, tendo cuidado para fasear a guia (E3) com as relativas sedes presentes na cobertura (22) e o terminal (23).

Encoste o parafuso (24) na cobertura (22) e aperte ao binário indicado.

LH bracket unit assembly

Working on LH side of the motorcycle, insert LH bracket unit (17) on horizontal cylinder pump water return pipe (H), as shown in figure (Y).

Then, move the upper side of LH bracket unit (17) towards the rear side of the motorcycle, positioning it between pump-radiator water pipe (L) and oil cooler pipe (M), as shown in figure (K).

Apply white grease on the stem and underhead of special screw (21) and graphite grease on the threading.

Start, but do not tighten, special screw (21) on LH bracket unit (17).

Canister unit assembly

Insert canister unit (E) inside cover (22).

Position clamp (23) on the inner side, paying attention to align guide (E3) with the corresponding seats on cover (22) and clamp (23).

Start screw (24) on cover (22) and tighten to the specified torque.

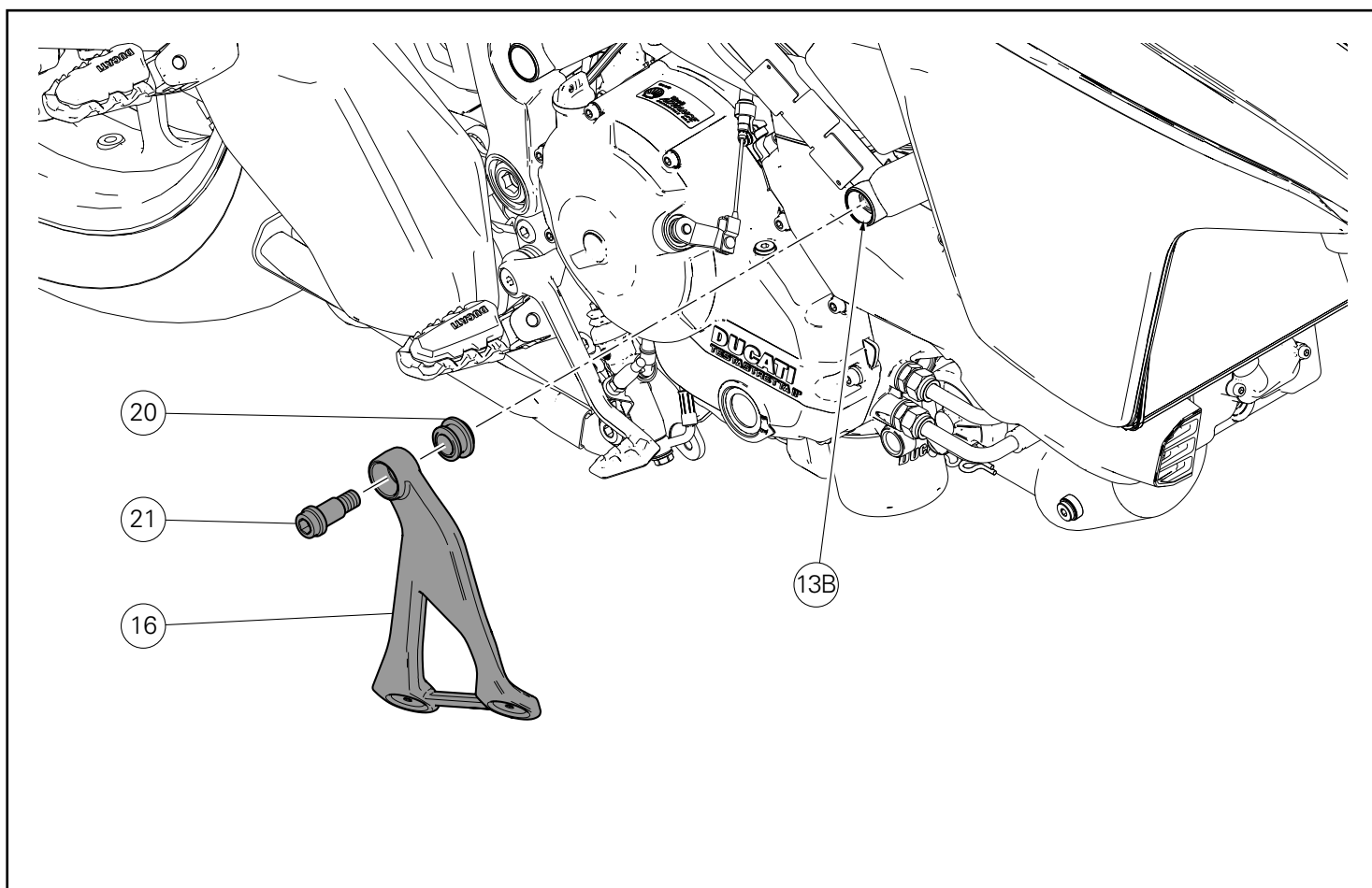

Montagem da braçadeira direita de suporte do protetor do cârter

Introduza o anel antivibrações (20) na braçadeira direita de suporte do protetor do cârter (16), direcionando-o como mostrado na figura. Aplique massa branca na haste e na parte inferior da cabeça do parafuso especial (21) e massa grafitada na rosca. Atuando no lado direito da moto, posicione a braçadeira direita de suporte do protetor do cârter (16) em correspondência da porca (13B), direcionando-a como mostrado na figura e encoste sem apertar o parafuso especial (21).

Sump guard RH support bracket assembly

Insert vibration damper (20) on sump guard RH support bracket (16), aiming it as shown in the figure. Apply white grease on the stem and underhead of special screw (21) and graphite grease on the threading. Working on RH side of the motorcycle, position sump guard RH support bracket (16) near nut (13B), aiming it as shown in the figure and start, but do not tighten, special screw (21).

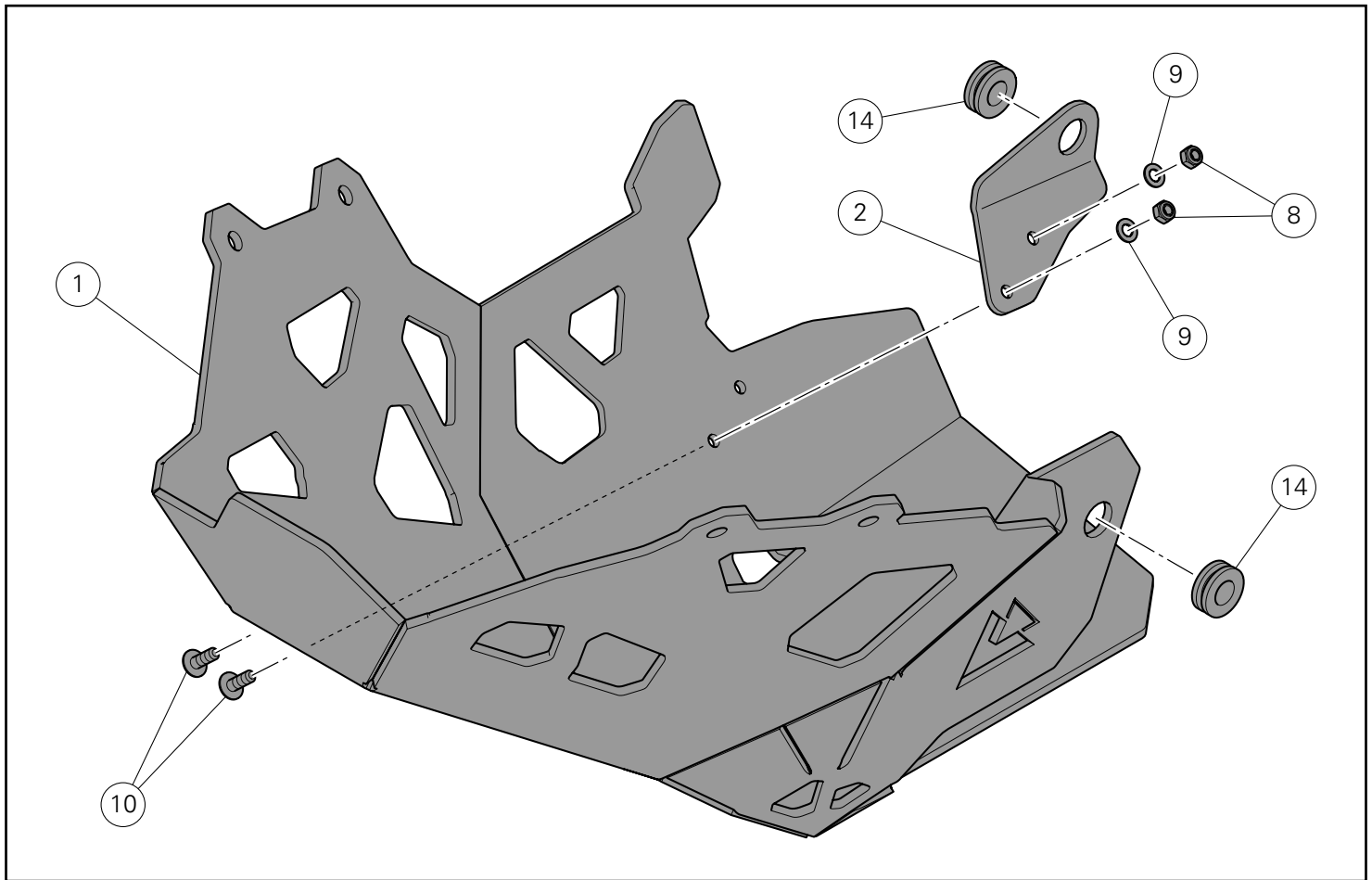

Pré-montagem do grupo protetor do cárter

Posicione a braçadeira traseira direita (2) no interior do protetor do cárter (1), direcionando-a como mostrado na figura e encoste por fora os 2 parafusos (10).

Pelo lado oposto, na saliência dos 2 parafusos (10), insira as 2 anilhas (9) e atarraxe as 2 porcas (8) sem apertar.

Monte os 2 anéis antivibrações (14) no protetor do cárter (1) e na braçadeira traseira direita (2), como mostrado na figura.

Sump guard unit pre-assembly

Position RH rear bracket (2) inside sump guard (1), aiming it as shown in the figure and start no.2 screws (10) from the outside. From the opposite side, on the protruding part of no.2 screws (10), fit no.2 washers (9) and screw, but do not tighten, no.2 nuts (8). Fit no.2 vibration dampers (14) on sump guard (1) and on RH rear bracket (2), as shown in the figure.

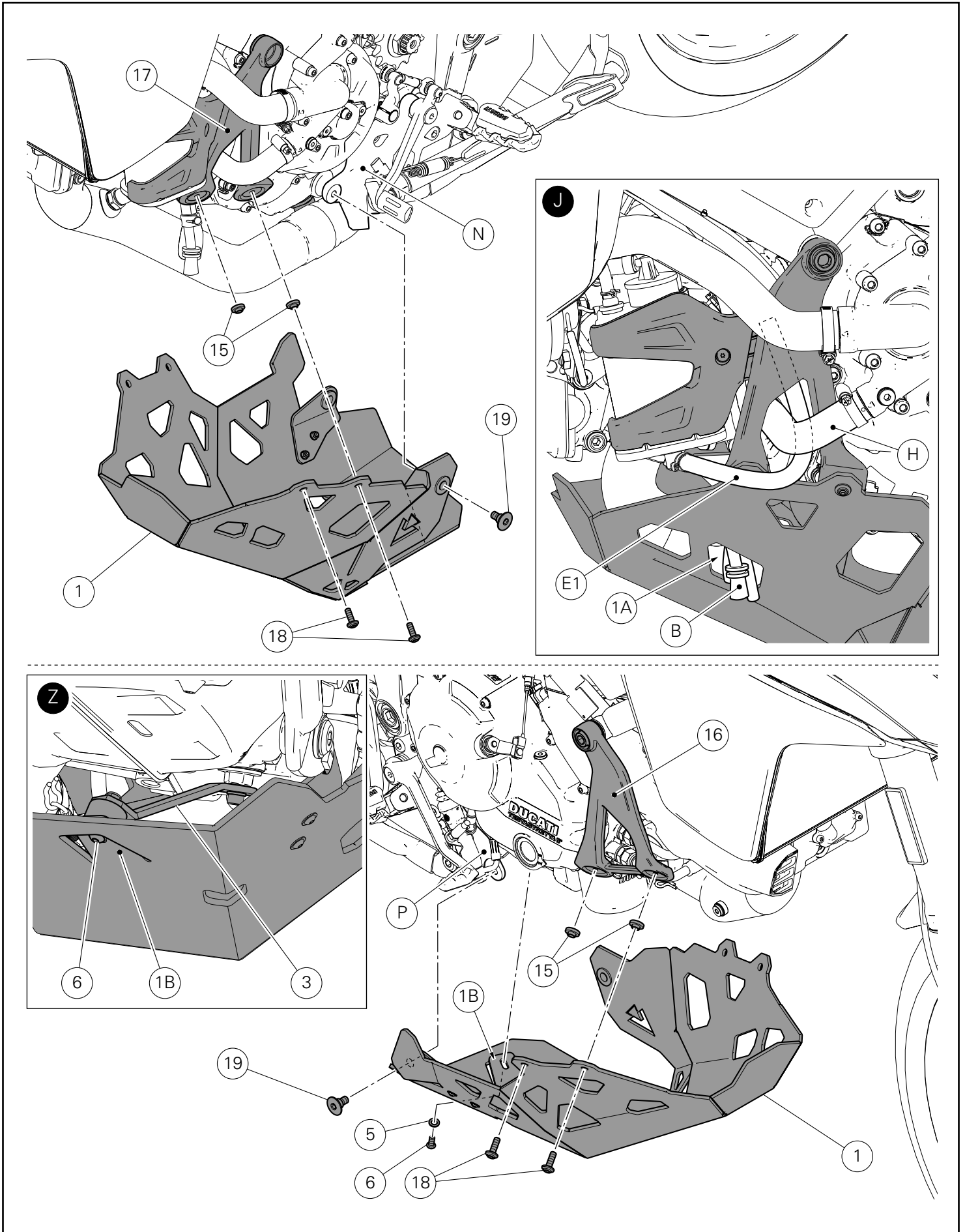

Montagem do grupo protetor do cárter

Aplique massa branca na haste e na parte inferior da cabeça dos 2 parafusos especiais (19).

Atuando em ambos os lados da moto, posicione o grupo protetor do cárter (1) acoplado-o pela parte traseira às placas porta-patim dianteiras (N) e (P) e encoste os 2 parafusos especiais (19).

Aplique massa grafitada na rosca e na parte inferior das cabeças dos 4 parafusos especiais (18).

Introduza os 4 parafusos (18) no grupo protetor do cárter (1), pelo lado oposto insira os 4 espaçadores (15) direcionando-os como mostrado na figura.

Levante o grupo protetor do cárter (1) pela parte dianteira, apoiando-o nas braçadeiras (16) e (17) e encoste os 4 parafusos (18).

Durante a operação, faça correr o grupo de tubos de drenagem do depósito de combustível, o tubo de drenagem do depósito de expansão e o tubo de drenagem do airbox (B) na abertura (1A) do grupo protetor do cárter (1) e reposicione o tubo de purga (E1) inserindo-o debaixo do tubo de retorno da água da bomba do cilindro horizontal (H), como mostrado no quadro (J).



Importante

Durante a montagem, controle o correto posicionamento dos 4 espaçadores com colar (15).

Insira a anilha (5) no parafuso (6).

Aplique massa grafitada na rosca e na parte inferior da cabeças do parafuso (6).

Posicione o grupo braçadeira central (3) fixado anteriormente em correspondência da lingueta (1B) e encoste o parafuso (6) na parte inferior do grupo protetor do cárter (1), como mostrado no quadro (Z).

Fitting the sump guard unit

Apply white grease on the stem and underhead of no.2 special screws (19).

Working on both sides of the motorcycle, position sump guard unit (1) matching it to front footpeg holder plates (N) and (P) on the rear side and start no.2 special screws (19).

Apply graphite grease on the thread and underhead of no.4 screws (18).

Insert no.4 screws (18) on sump guard unit (1), on the opposite side fit no.4 spacers (15), aiming them as shown in the figure.

Lift sump guard unit (1) from the front side making it rest on brackets (16) and (17) and start no.4 screws (18).

During the operation, make fuel tank drain pipe, expansion reservoir drain pipe and airbox drain pipe unit (B) slide inside opening (1A) of sump guard unit (1) and reposition breather tube (E1) fitting it under horizontal cylinder pump water return pipe (H) as shown in box (J).



Caution

During assembly, check for correct positioning of no.4 spacers with collar (15).

Fit washer (5) on screw (6).

Apply graphite grease on the thread and underhead of screw (6). Position previously-fastened central bracket unit (3) near tab (1B) and start screw (6) on the lower side of sump guard unit (1), as shown in box (Z).

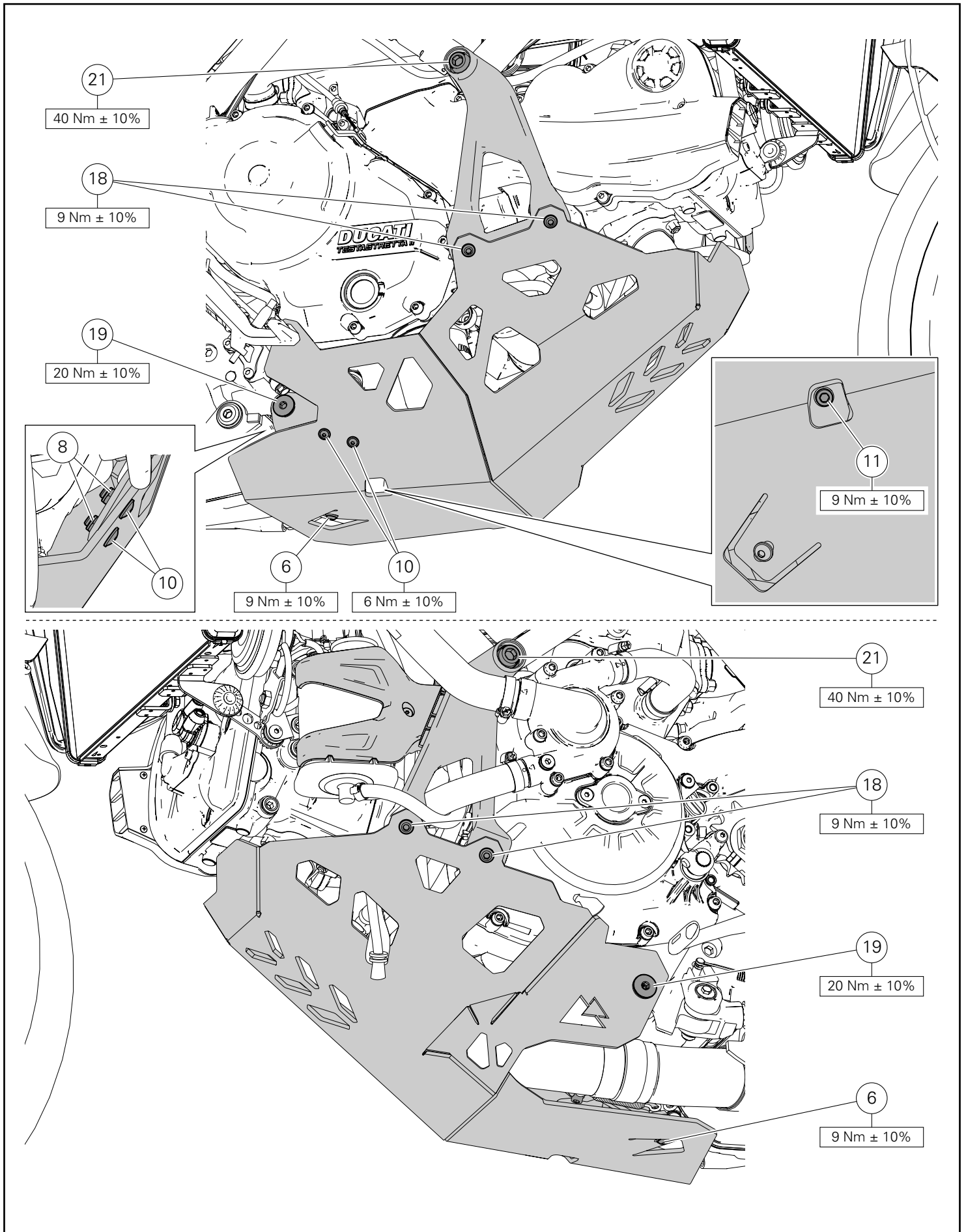

Aperto do grupo protetor do cárter

- Aperte o parafuso (11) ao binário indicado.
- Aperte os 2 parafusos (10) ao binário indicado, mantendo as 2 porcas (8) bem firmes no lado oposto.
- Aperte os 2 parafusos especiais (21) ao binário indicado.
- Aperte os 4 parafusos (18) ao binário indicado.
- Aperte o parafuso (6) ao binário indicado.
- Aperte os 2 parafusos (19) ao binário indicado.

Sump guard unit tightening

- Tighten screw (11) to the specified torque.
- Tighten no. 2 screws (10) to the specified torque while holding no. 2 nuts (8) from the opposite side.
- Tighten no. 2 special screws (21) to the specified torque.
- Tighten no.4 screws (18) to the specified torque.
- Tighten screw (6) to the specified torque.
- Tighten no.2 screws (19) to the specified torque.

Kit protección inferior motor エンジンロアプロテクションキット



Símbolos

Para una lectura rápida y racional se han empleado símbolos que evidencian situaciones de máxima atención, consejos prácticos o simples informaciones. Prestar mucha atención al significado de los símbolos porque su función consiste en omitir la repetición de conceptos técnicos o advertencias de seguridad. Los símbolos deben considerarse como verdaderos "apuntes". Consultar esta página cada vez que se tengan dudas sobre su significado.



Atención

El incumplimiento de las instrucciones indicadas puede crear una situación de peligro y ocasionar graves lesiones e incluso la muerte.



Importante

Indica la posibilidad de provocar un daño al vehículo y/o a sus componentes si no se siguen las instrucciones indicadas.



Notas

Suministra útiles informaciones sobre la operación en curso.

Referencias

Las partes resaltadas en gris y la referencia numérica (Por ej. ①) representan el accesorio que se debe instalar y los eventuales componentes de montaje suministrados en el kit.

Las partes con referencia alfabética (Por ej. Ⓐ) representan los componentes originales presentes en la motocicleta.

Todas las indicaciones derecha o izquierda se refieren al sentido de marcha de la motocicleta.

Advertencias generales



Atención

Las operaciones descritas en las siguientes páginas deben realizarse correctamente para no perjudicar la seguridad del piloto.



Atención

Las operaciones descritas en las siguientes páginas deben realizarse correctamente para no perjudicar la seguridad del piloto.



Notas

La documentación necesaria para realizar el montaje del Kit es el: MANUAL DE TALLER, relativo al modelo de moto en vuestro poder.



Notas

Si fuera necesario sustituir un componente del kit, consultar la tabla de recambios adjunta.

シンボル

素早くかつ合理的に読み進めることができるように、本マニュアルではいくつかのシンボルを導入し、最大限の注意を払う必要がある状況や、推奨事項、または一般情報を明確にしています。技術的概念や安全に関する警告を繰り返し記載する必要がないように機能しているので、各シンボルの意味に十分注意してください。シンボルは、実際上の“覚え書き”であると考えてください。シンボルなどの意味がわからなくなったり疑問に思う場合は、必ずこのページで調べるようにしてください。



注記

この説明書に従わずに使用すると危険な状況を招き、重大なけが、あるいは死をももたらす原因となることがあります。



重要

この説明書に従わずに使用すると、車体及び/ 又はその部品に損害を招く可能性があります



参考

操作中の内容に関する有用な情報を掲載しています。

参照

灰色で表示する部品、および参照番号 (Es. ①) で表示する部品は、キットに付属する取り付け部品および組み立て部品を示します。

参照アルファベット (Es. Ⓐ) で表示する部品は、車両に付属するオリジナル部品を示します。

すべての右及び左の指示は車体の進行方向を向いたものです。

一般警告事項



注記

以下のページに記載されている作業が規定通りに実施されないと、ライダーの安全性を脅かすおそれがあります。



注記

以下のページに記載されている作業が規定通りに実施されないと、ライダーの安全性を脅かすおそれがあります。



参考

キットの取り付けに必要な資料：お手持ちの車両モデルに対応するワークショップマニュアル。



参考

キットの部品を交換する必要がある場合は、添付のスペアパーツ表を参照してください。

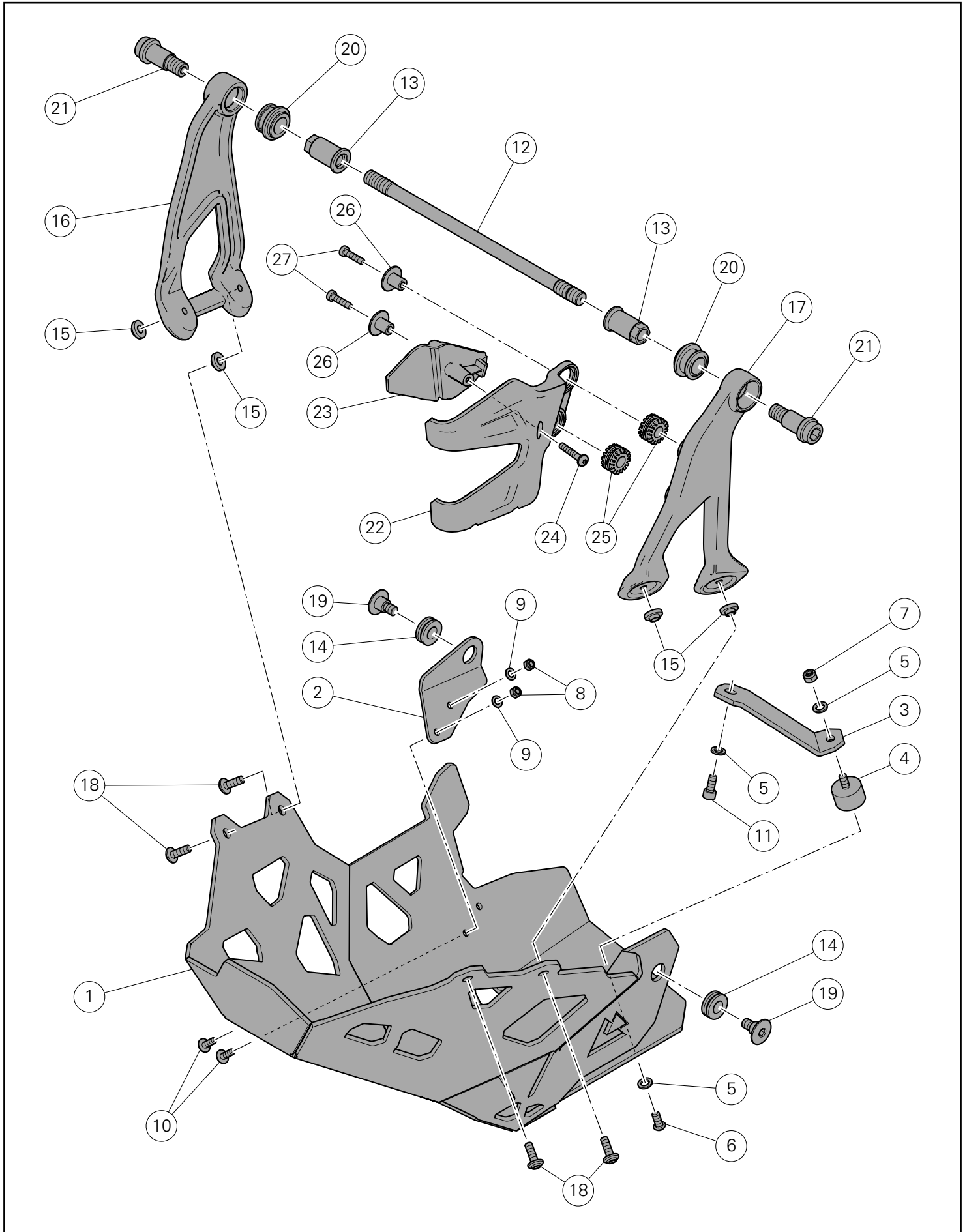

Pos.	Denominacion	説明
1	Protector cárter	オイルパンガード
2	Sostén trasero derecho	右リアブラケット
3	Sostén central	センターブラケット
4	Junta antivibrante	耐震ラバー
5	Arandela M6	ワッシャー M6
6	Tornillo especial TBEI M6x14	スクリュー TBEI M6x14
7	Tuerca M6	ナット M6
8	Tuerca M5	ナット M5
9	Arandela	ワッシャー
10	Tornillo especial TBEIF M5x14	スクリュー TBEIF M5x14
11	Tornillo especial TCEI M6x14	スクリュー TCEI M6x14
12	Tornillo especial	専用スクリュー
13	Tuerca	ナット
14	Junta antivibrante	耐震ラバー
15	Separador	スペーサー
16	Sostén derecho soporte protector cárter	右オイルパンガードマウントブラケット
17	Sostén izquierdo soporte protector cárter	左オイルパンガードマウントブラケット
18	Tornillo especial TBEI M6x18	スクリュー TBEI M6x18
19	Tornillo especial M8	専用スクリュー M8
20	Junta antivibrante	耐震ラバー
21	Tornillo especial TCEI M12	専用スクリュー TCEI M12
22	Cover	カバー
23	Borne	クリップ
24	Tornillo especial AF 5x30	スクリュー AF 5x30
25	Junta antivibrante	耐震ラバー
26	Separador con collar	カラー付きスペーサー
27	Tornillo especial TCEIR M5x20	スクリュー TCEIR M5x20

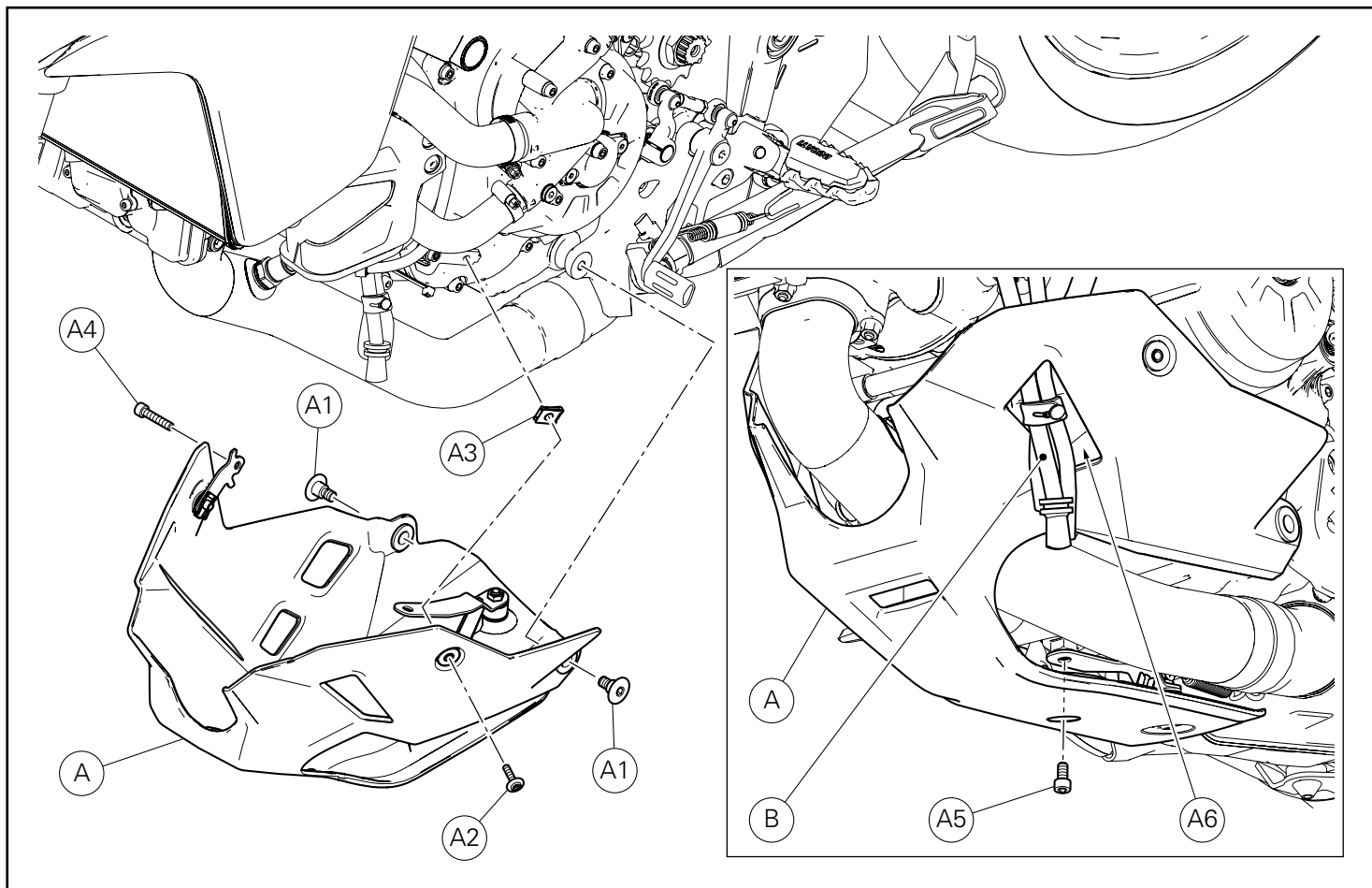

Desmontaje protector cárter

Desmontaje protector cárter

Desatornillar los 2 tornillos (A1) de fijación del protector cárter (A) a las placas porta estribo.

Operando del lado izquierdo de la motocicleta, desatornillar el tornillo (A2) y quitar el clip (A3).

Operando del lado derecho de la motocicleta, desatornillar el tornillo (A4).

Operando de la parte inferior de la motocicleta, desatornillar el tornillo (A5) y quitar el protector cárter (A).

Durante la operación extraer el grupo tubos drenaje depósito combustible, drenaje depósito de expansión y drenaje airbox (B) desde la apertura (A6) del protector cárter (A) como ilustra la figura.

オリジナル部品の取り外し

オイルパンガードの取り外し

オイルパンガード (A) をフットペグマウントプレートを固定している 2 本のスクリュー (A1) を緩めて外します。

車両の左側で作業します。スクリュー (A2) を緩めて外し、クリップ (A3) を取り外します。

車両の右側で作業し、スクリュー (A4) を緩めて外します。

車両の下側で作業します。スクリュー (A5) を緩めて外し、オイルパンガード (A) を取り外します。

作業の際、フューエルタンクのドレンホース、リザーバータンクのドレンホース、エアボックスのドレンホース (B) のユニットを図のようにオイルパンガード (A) の開口部 (A6) に通します。

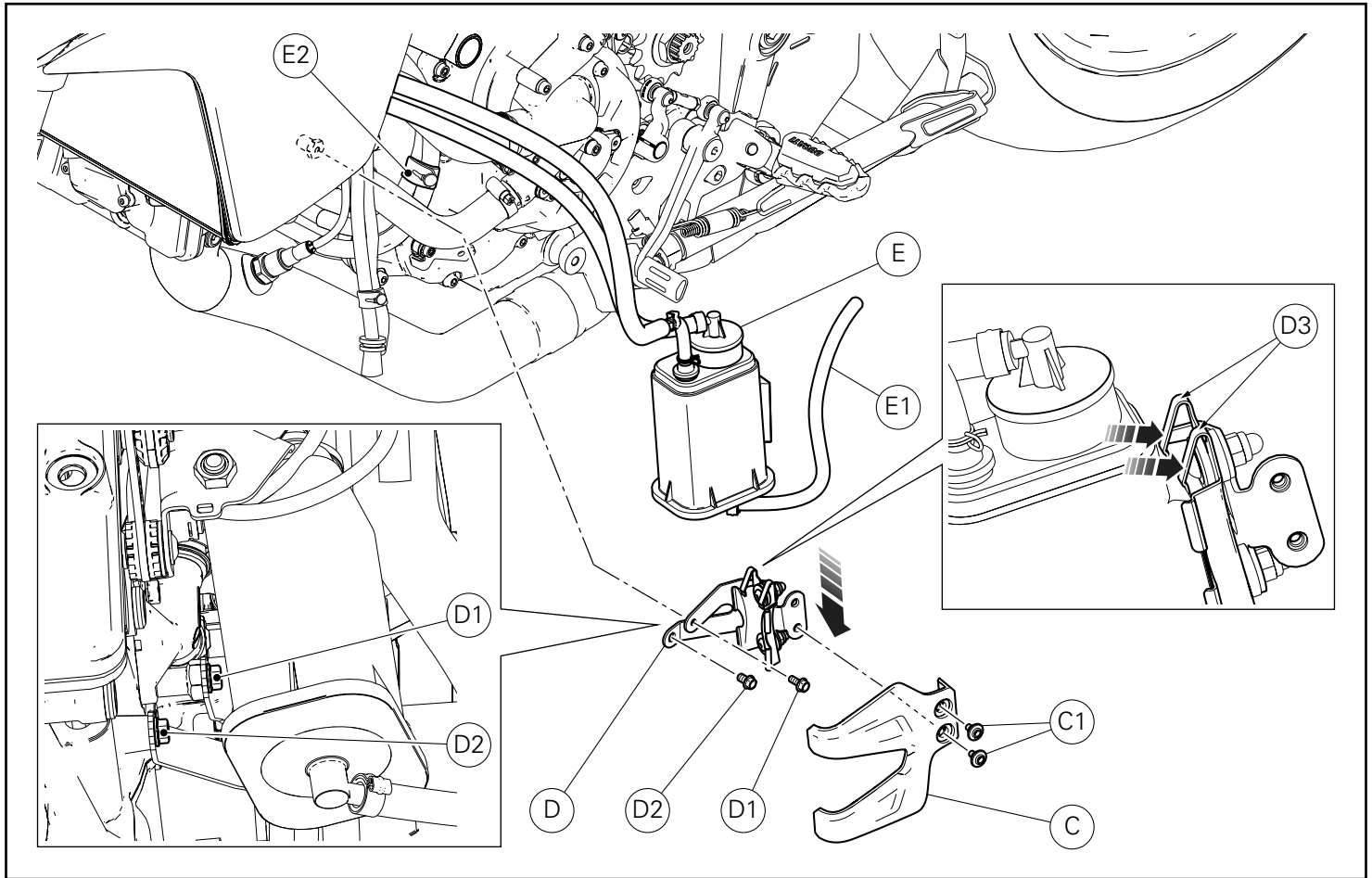

Desmontaje soporte c nister



Notas

La longitud de los tubos c nister representados en la figura se debe considerar puramente indicativa.

Desatornillar los 2 tornillos (C1) y quitar el cover (C).

Desatornillar el tornillo (D1) y el tornillo (D2) de fijaci n soporte c nister (D) a la culata horizontal.

Manteniendo el c nister (E) hacer presi n sobre las leng etas (D3) y extraer el soporte c nister (D) hacia abajo.

Quitar la abrazadera de bot n (E2) y liberar el tubo de alivio (E1).

キャンスターマウントの取り外し



参考

図中に描かれているキャンスターのホースの長さは参考です。

2本のスクリ  (C1) を緩めて外し、カバー (C) を取り外します。

キャンスターマウント (D) を水平ヘッドに固定するスクリ  (D1) とスクリ  (D2) を緩めて外します。

キャンスター (E) を保持しながら、タブ (D3) を下方に押し、キャンスターマウント (D) を下側から抜き取ります。

ボタン式クランプ (E2) を取り外し、ブリーザーホース (E1) を外します。

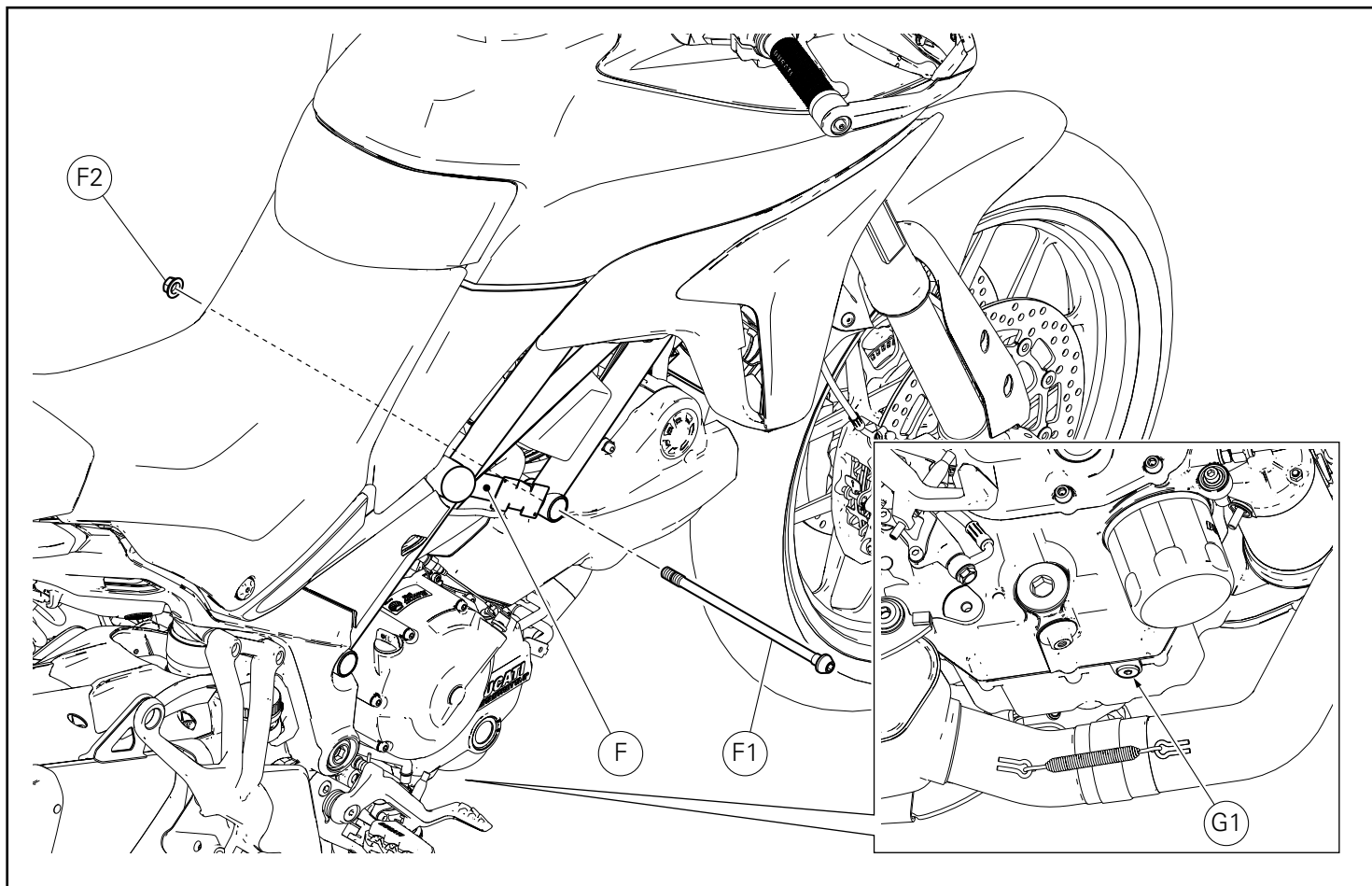

Desmontaje tornillo especial bastidor

● Importante

Para quitar el tornillo especial bastidor (F1) se debe predisponer un sostén para el motor.
Es fundamental que la motocicleta sea estable también en la parte delantera.

Usando las herramientas adecuadas, bloquear la rueda delantera.
Colocar un martinete neumático debajo de la motocicleta, en correspondencia con el tapón descarga aceite (G1).
Accionar el martinete llevándolo en apoyo, interponiendo una capa de material lo suficientemente robusta entre el cárter motor y el martinete mismo.
Desatornillar y quitar la tuerca (F2).
Levantar la motocicleta y extraer el tornillo especial bastidor (F1) del bastidor (F).

フレーム専用スクリューの取り外し

● 重要

フレームの専用スクリュー (F1) を取り外すには、エンジンを保持するサポートを用意する必要があります。
車両のフロント部が必ず安定した状態にあるようにしてください。

専用ツールを用いて、フロントホイールを固定します。
エアジャッキを車両下、オイルドレンプラグ (G1) に対応する位置に配置します。
クランクケースとジャッキの間に丈夫な素材を挟み込み、ジャッキが当たるまで作動させます。
ナット (F2) を緩めて取り外します。
車両を持ち上げ、フレームの専用スクリュー (F1) をフレーム (F) から抜き取ります。

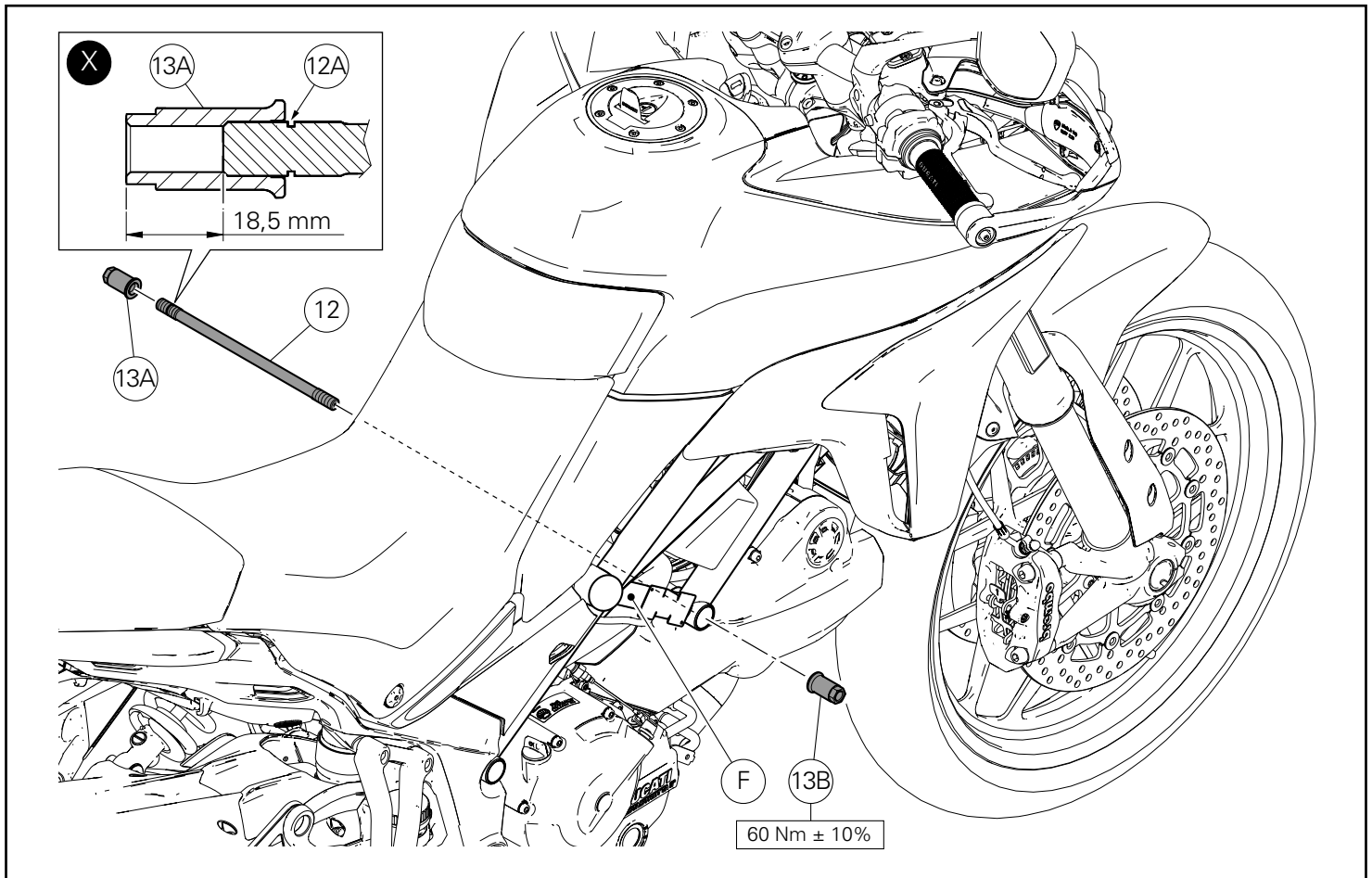

Montaje componentes kit

● Importante

Controlar, antes del montaje, que todos los componentes se encuentren limpios y en perfecto estado.
Adoptar todas las precauciones necesarias para evitar daños en la superficie exterior de los componentes donde se debe operar.

Montaje tornillo especial

Aplicar LOCTITE 601 en el extremo roscado que presenta la ranura de descarga (12A) del tornillo especial (12).
Atornillar la tuerca (13A) en el tornillo especial (12) colocándola a la cota indicada en el recuadro (X), tomando como referencia la toma de llave de la tuerca y el extremo del tornillo especial.
Esperar la polimerización de la LOCTITE.
Aplicar GRASA GADUS S2 V220 AD 2 en la parte debajo de la cabeza de la tuerca (13A), en la barra y en el extremo roscado del tornillo especial (12).
Introducir el tornillo especial (12) en el lado izquierdo del bastidor (F), atornillando la tuerca (13A) hasta el tope.
Aplicar GRASA GADUS S2 V220 AD 2 en la parte debajo de la cabeza de la tuerca (13B).
Introducir la tuerca (13B) en el tornillo especial (12).
Ajustar la segunda tuerca (13B) al par de apriete indicado manteniendo, del lado opuesto, la primera tuerca (13A).
Bajar y quitar el martinete neumático.

キット部品の取り付け

● 重要

取り付け前にすべての部品に汚れがなく、完璧な状態であることを確認します。
作業する部品の外側表面を傷つけないために、必要な予防措置を取ってください。

専用スクリーンの取り付け

専用スクリーン (12) のドレン溝 (12A) にあるネジ山の先端に LOCTITE 601 を塗布します。
ナット (13A) を専用スクリーン (12) にねじ込みます。このとき、ナットのレンチ位置と専用スクリーンの先端部分を参照しながら、枠内 (X) に示す距離に従いナットを配置します。
LOCTITE の重合反応を待ちます。
ナット (13A) の座面と専用スクリーン (12) のネジ山の先端に GRASSO GADUS S2 V220 AD 2 を塗布します。
専用スクリーン (12) を、専用ナット (13A) が奥まで当たるように、フレーム (F) の左側に差し込みます。
ナット (13B) の座面に GRASSO GADUS S2 V220 AD 2 を塗布します。
ナット (13B) を専用スクリーン (12) に差し込みます。
反対側から一個目のナット (13A) を保持しながら、二個目のナット (13B) を規定のトルクで締め付けます。
エアジャッキを下げ取り外します。

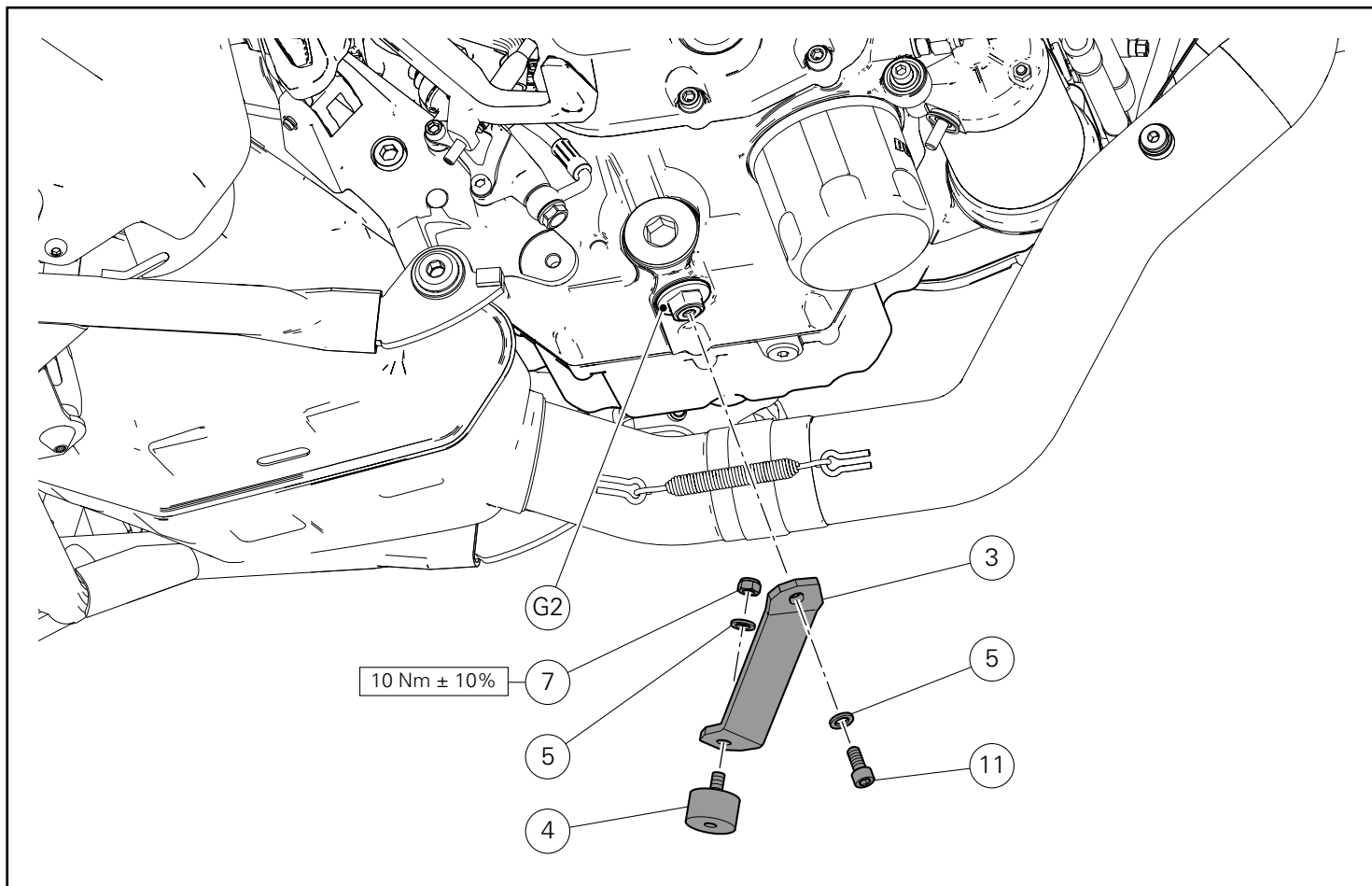

Premontaje grupo sostén central

Montar la junta antivibrante (4) en el orificio del sostén (3) orientándola como ilustra la figura.
Del lado opuesto introducir en el extremo roscado de la junta antivibrante (4) la arandela (5) y atornillar la tuerca (7).
Ajustar la tuerca (7) al par de apriete indicado.

Montaje grupo sostén central

Introducir la arandela (5) en el tornillo (11).
Operando de la parte inferior de la motocicleta, colocar el grupo sostén central (3) en el tapón descarga aceite (G2) orientándolo como ilustra la figura.
Introducir el tornillo (11) sin ajustarlo.

センターブラケットユニットの仮取り付け

耐震ラバー (4) を図のように向けてブラケット (3) の穴に取り付けます。
反対側から、耐震ラバー (4) のネジ山の先端にワッシャー (5) を挿入し、ナット (7) をねじ込みます。
ナット (7) を既定のトルクで締め付けます。

センターブラケットユニットの取り付け

ワッシャー (5) をスクリュー (11) に取り付けます。
車両の下側で作業します。センターブラケットユニット (3) を図のように向けてオイルドレンプラグ (G2) に配置します。
スクリュー (11) を締め付けずにねじ込みます。

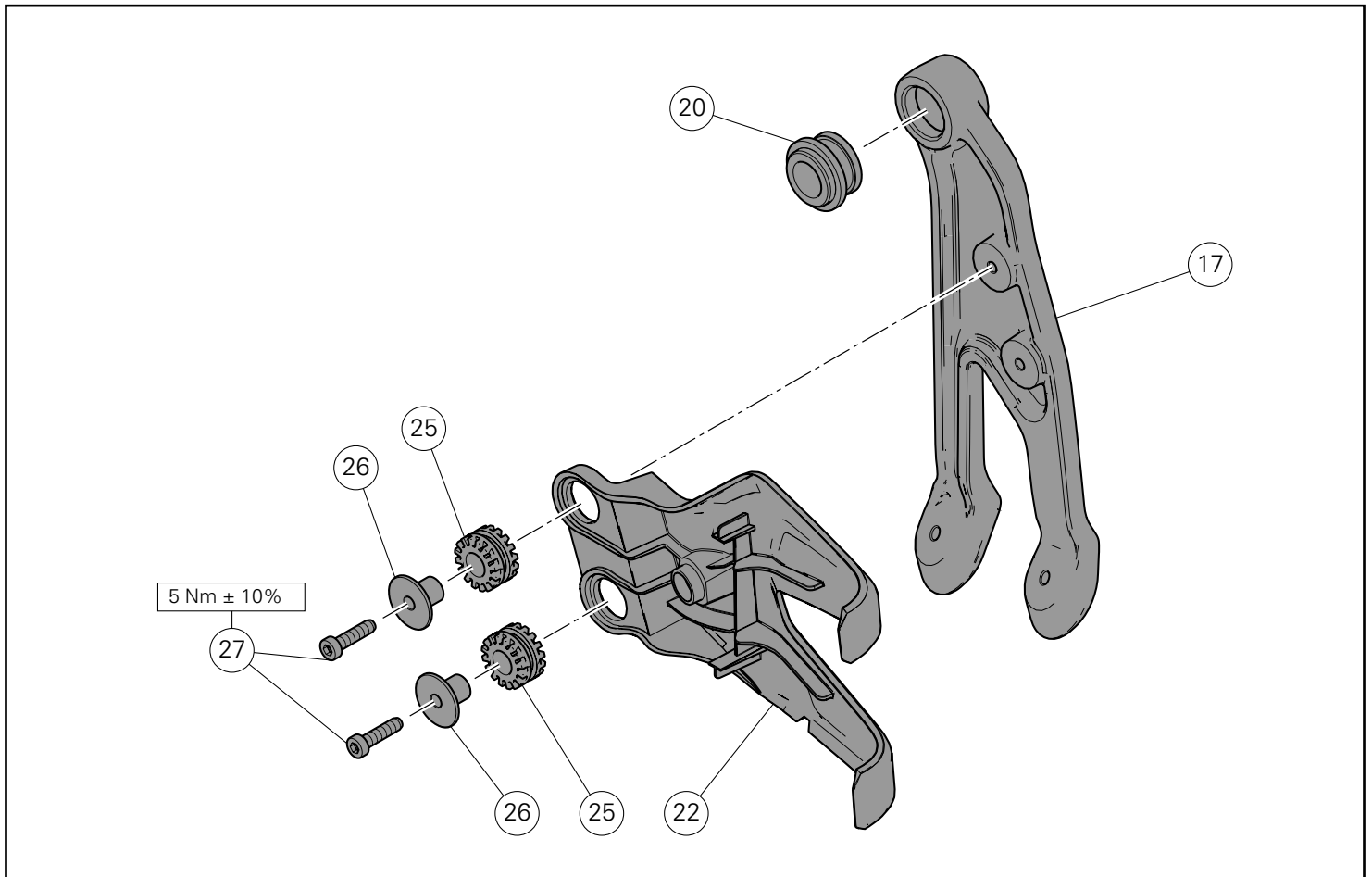

Premontaje grupo sostén izquierdo

Montar las 2 juntas antivibrantes (25) en el cover (22).
 Introducir los 2 separadores con collar (26) en las 2 juntas antivibrantes (25).
 Colocar el cover (22) en el sostén izquierdo soporte protector cárter (17) e introducir los 2 tornillos (27).
 Ajustar los 2 tornillos (27) al par de apriete indicado.
 Introducir la junta antivibrante (20) en el sostén izquierdo soporte protector cárter (17) orientándola como ilustra la figura.

左ブラケットユニットの仮取り付け

2 個の耐震ラバー (25) をカバー (22) に取り付けます。
 2 個のカラー付きスペーサー (26) を 2 個の耐震ラバー (25) に挿入します。
 左オイルパンガードブラケット (17) にカバー (22) を配置し、2 本のスクリュー (27) を差し込みます。
 2 本のスクリュー (27) を規定のトルクで締め付けます。
 耐震ラバー (20) を図のように向けて左オイルパンガードブラケット (17) に取り付けます。

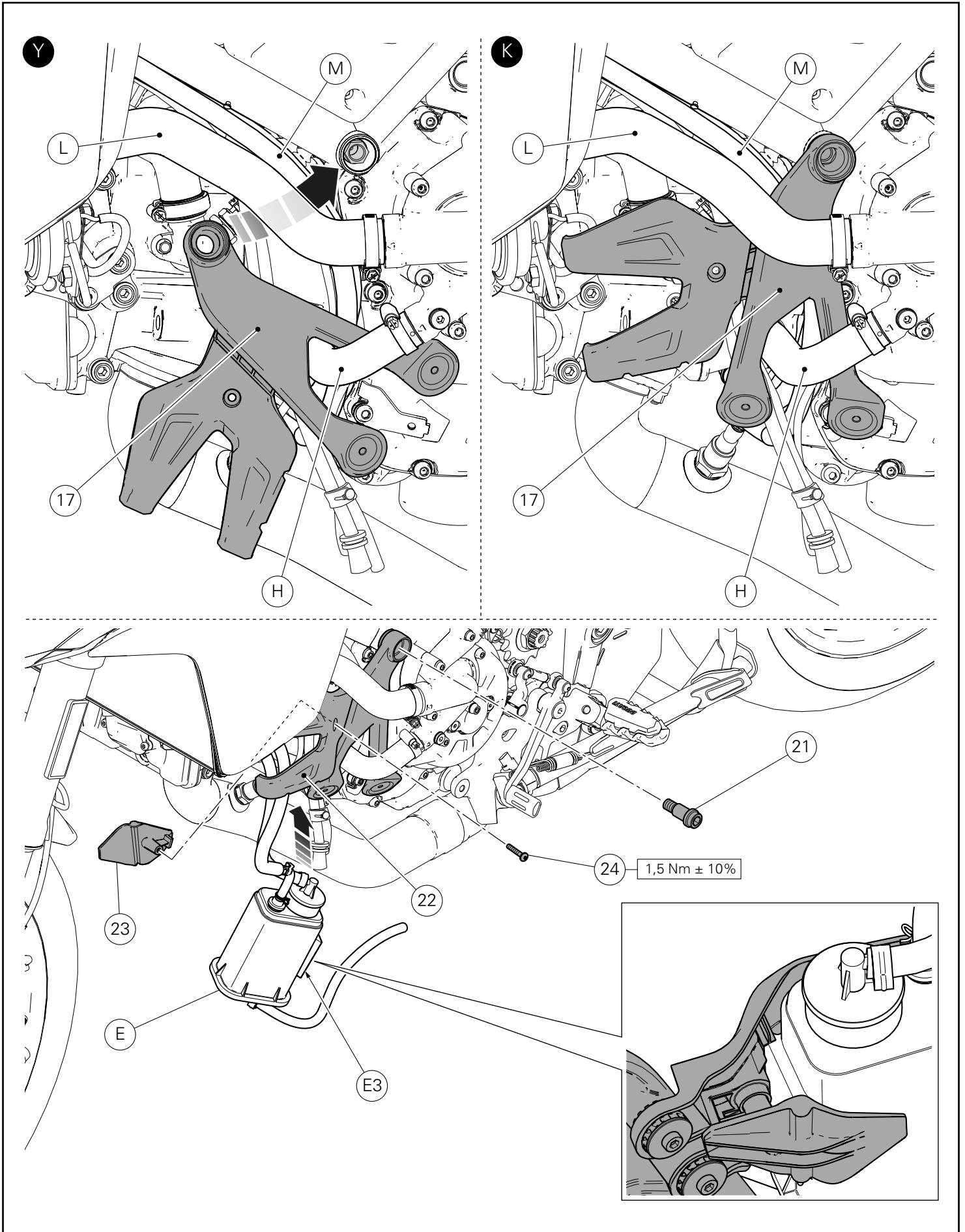

Montaje grupo sostén izquierdo

Operando del lado izquierdo de la motocicleta, introducir el grupo sostén izquierdo (17) en el tubo retorno agua bomba cilindro horizontal (H), como ilustra la figura (Y).

Después, mover la parte superior del grupo sostén izquierdo (17) hacia la parte trasera de la motocicleta, colocándola entre el tubo agua bomba radiador (L) y el tubo radiador aceite (M), como ilustra la figura (K).

Aplicar grasa blanca en la barra y en la parte debajo de la cabeza del tornillo especial (21) y grasa grafitada en la parte roscada.

Introducir el tornillo especial (21) sin ajustarlo en el grupo sostén izquierdo (17).

Montaje grupo cánister

Introducir el grupo cánister (E) dentro del cover (22).

Colocar el borne (23) del lado interno, teniendo cuidado para sincronizar la guía (E3) con los correspondientes alojamientos presentes en el cover (22) y el borne (23).

Introducir el tornillo (24) en el cover (22) y ajustar al par de apriete indicado.

左ブラケットユニットの取り付け

車両の左側で作業します。図 (Y) のように、左ブラケットユニット (17) を水平シリンダーウォーターポンプリターンホース (H) に取り付けます。

続いて、左ブラケットユニット (17) の上部を車両後方にスライドさせて、図 (K) のようにポンプ/ラジエーター間のウォーターホース (L) とオイルクーラーホース (M) の間に配置します。専用スクリュー (21) の胴部と座面にホワイトグリースを塗布し、ネジ部にグラファイトグリースを塗布します。

左ブラケットユニット (17) に専用スクリュー (21) を締め付けずに差し込みます。

キャニスターユニットの取り付け

キャニスターユニット (E) をカバー (22) の内側に取り付けます。

クリップ (23) を内側から配置します。このとき、ガイド (E3) をカバー (22) の所定の位置とクリップ (23) に合わせてください。

スクリュー (24) をカバー (22) に差し込み、規定のトルクで締め付けます。

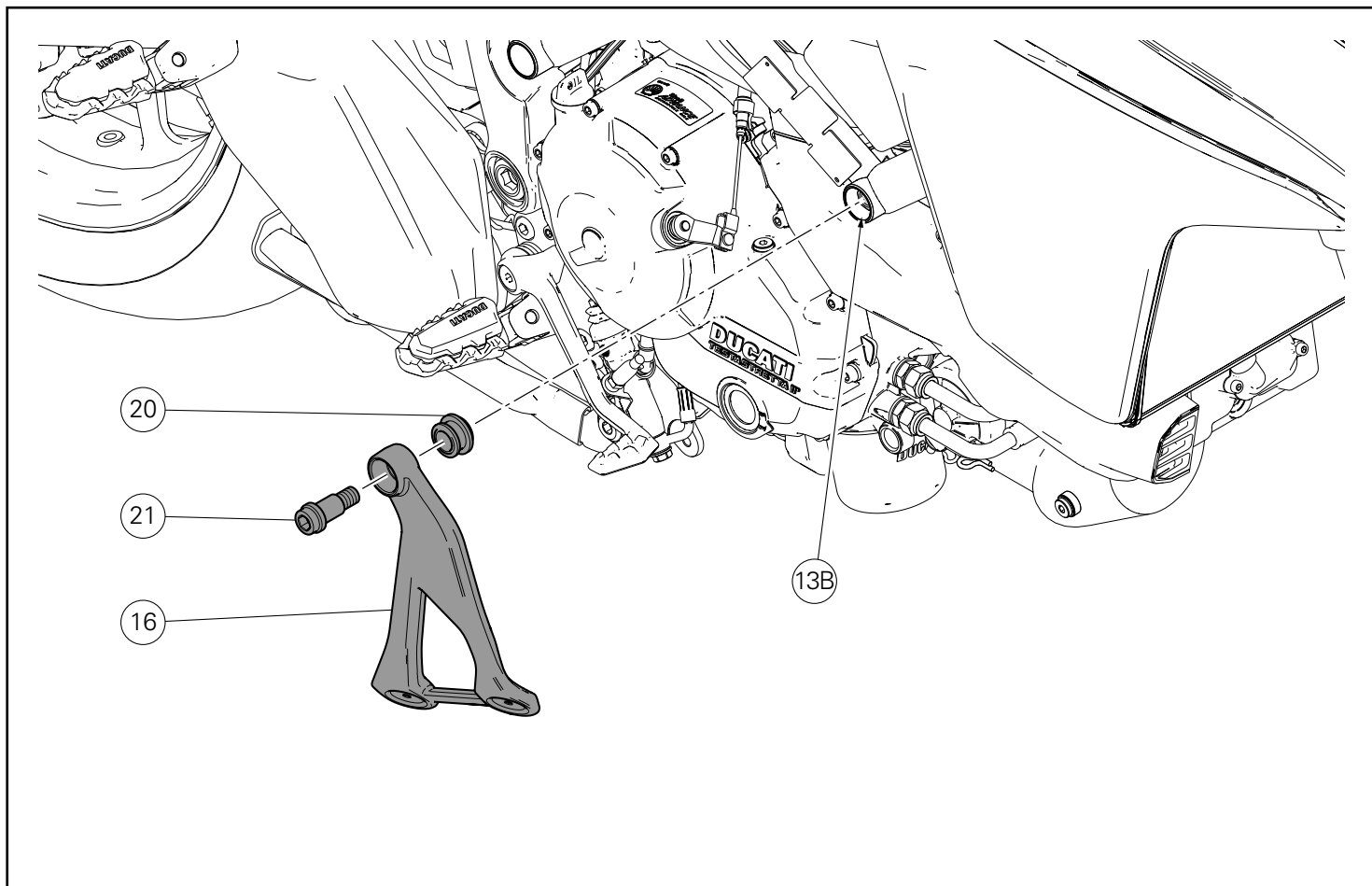

Montaje sostén derecho soporte protector cárter

Introducir la junta antivibrante (20) en el sostén derecho soporte protector cárter (16) orientándola como ilustra la figura.
Aplicar grasa blanca en la barra y en la parte debajo de la cabeza del tornillo especial (21) y grasa grafitada en la parte roscada.
Operando del lado derecho de la motocicleta, colocar el sostén derecho soporte protector cárter (16) en correspondencia con la tuerca (13B), orientándolo como ilustra la figura e introducir el tornillo especial (21) sin ajustarlo.

右オイルパンガードマウントブラケットの取り付け

耐震ラバー (20) を図のように向けて右オイルパンガードブラケット (16) に取り付けます。
専用スクリュー (21) の胴部と座面にホワイトグリースを塗布し、ネジ部にグラファイトグリースを塗布します。
車両の右側で作業します。右オイルパンガードブラケット (16) を図のように向けてナット (13B) の位置に取り付け、専用スクリュー (21) を締め付けずに差し込みます。

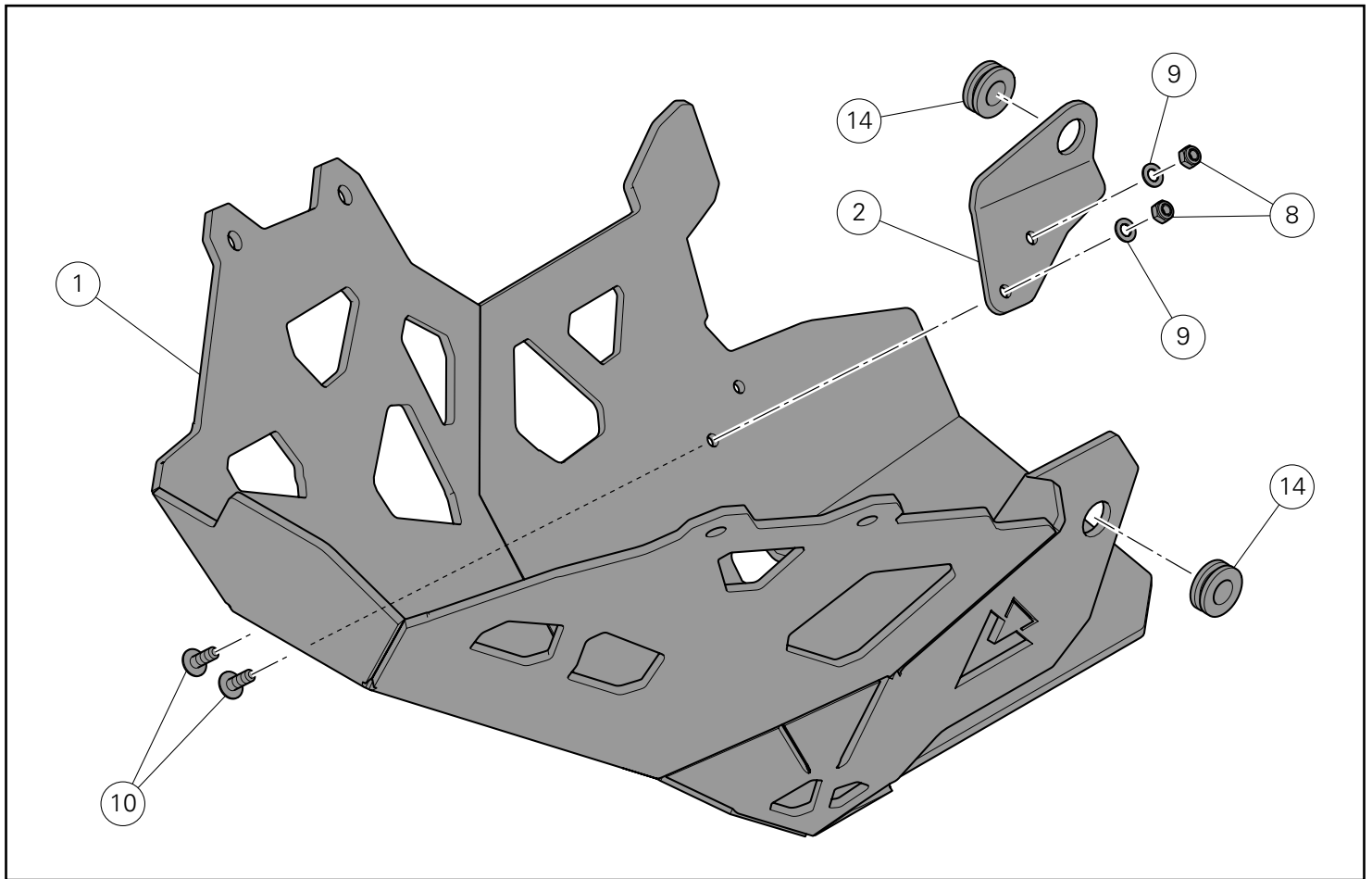

Pre-montaje grupo protector cárter

Colocar el sostén trasero derecho (2) dentro del protector cárter (1), orientándolo como ilustra la figura e introducir desde el exterior los 2 tornillos (10).

Del lado opuesto, en la parte que sobresale de los 2 tornillos (10), introducir las 2 arandelas (9) y atornillar sin ajustar las 2 tuercas (8). Montar las 2 juntas antivibrantes (14) en el protector cárter (1) y en el sostén trasero derecho (2), como ilustra la figura.

オイルパンガードユニットの仮取り付け

右リアブラケット (2) を図のように向けてオイルパンガード (1) の内側に配置し、外側から 2 本のスクリュー (10) を差し込みます。

反対側から 2 本のスクリュー (10) の突出部分に 2 個のワッシャー (9) を挿入し、2 個のナット (8) を締め付けずにねじ込みます。

図のように、2 個の耐震ラバー (14) をオイルパンガード (1) と右リアブラケット (2) に取り付けます。

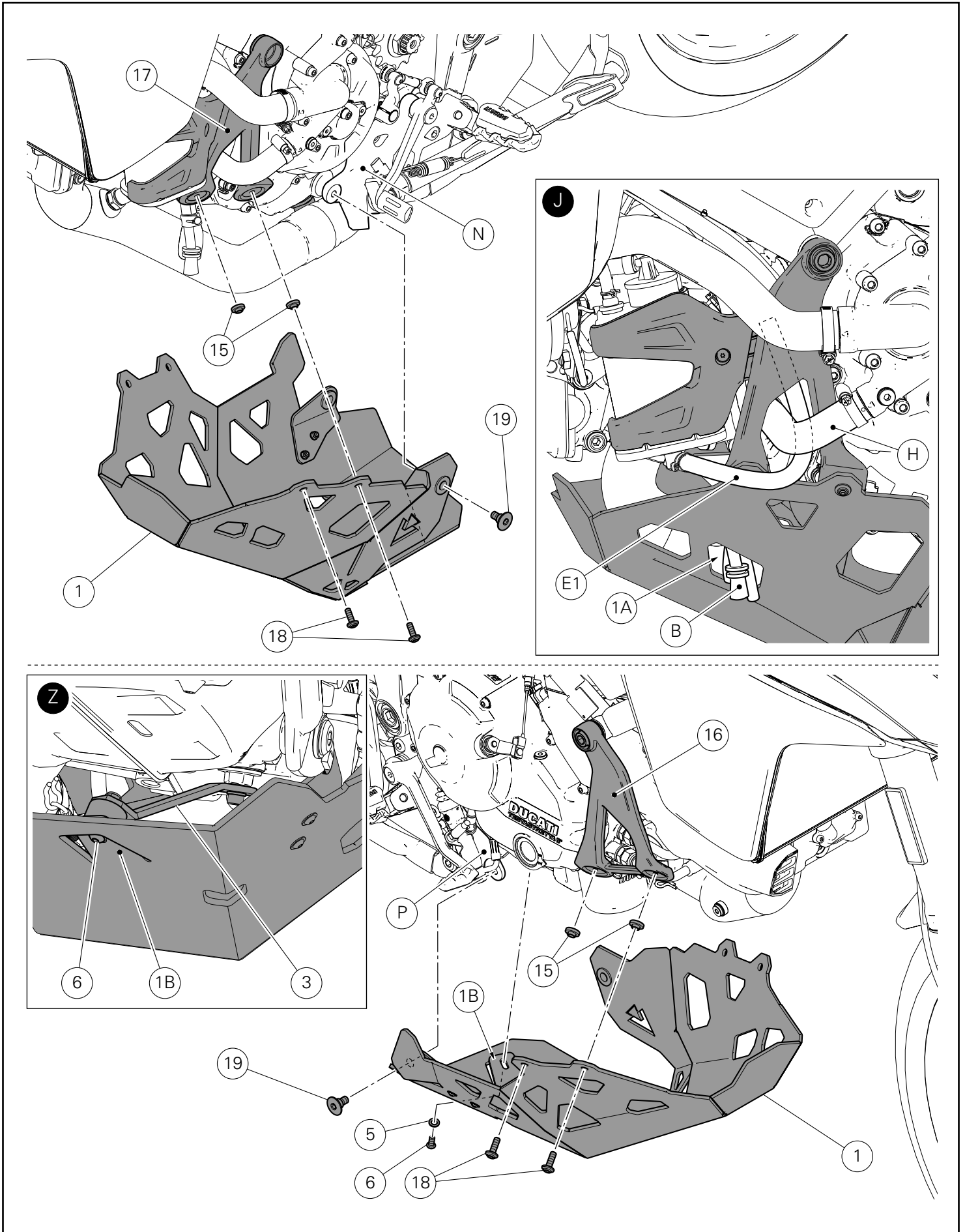

Montaje grupo protector cárter

Aplicar grasa blanca en la barra y en la parte debajo de la cabeza de los 2 tornillos especiales (19).

Operando de ambos lados de la motocicleta, colocar el grupo protector cárter (1) acoplándolo de la parte trasera a las planchas porta estribo delanteras (N) y (P) e introducir los 2 tornillos especiales (19).

Aplicar grasa grafitada en la rosca y en la parte debajo de la cabeza de los 4 tornillos (18).

Introducir los 4 tornillos (18) en el grupo protector cárter (1), del lado opuesto introducir los 4 separadores (15), orientándolos como ilustra la figura.

Levantar el grupo protector cárter (1) de la parte delantera llevándolo en apoyo sobre los sostenes (16) y (17) e introducir los 4 tornillos (18).

Durante la operación, deslizar el grupo tubos drenaje depósito combustible, drenaje depósito de expansión y drenaje airbox (B) en la apertura (1A) del grupo protector cárter (1) y volver a colocar el tubo de alivio (E1) introduciéndolo por debajo del tubo retorno agua bomba cilindro horizontal (H) como se muestra en el recuadro (J).



Importante

Durante el montaje, controlar la correcta colocación de los 4 separadores con collar (15).

Introducir la arandela (5) en el tornillo (6).

Aplicar grasa grafitada en la rosca y en la parte debajo de la cabeza del tornillo (6).

Colocar el grupo sostén central (3) fijado anteriormente en correspondencia con la chaveta (1B) e introducir el tornillo (6) en la parte inferior del grupo protector cárter (1) como se muestra en el recuadro (Z).

Oilpanguardunidadの取り付け

2 本の専用スクリュー (19) の胴部と座面にホワイトグリースを塗布します。

車両の両側で作業します。Oilpanguard (1) を後側からフロントフットペグホルダープレート (N) と (P) に連結し、2 本の専用スクリュー (19) を差し込みます。

4 本のスクリュー (18) のネジ部と座面にグラファイトグリースを塗布します。

4 本のスクリュー (18) をOilpanguardユニット (1) に取り付け、反対側から 4 個のスペーサー (15) を図のように向けて取り付けます。

Oilpanguardユニット (1) の前部を持ち上げてブラケット (16) と (17) に載せ、4 本のスクリュー (18) を差し込みます。作業の際、フューエルタンクのドレンホース、リザーバータンクのドレンホース、エアボックスのドレンホースユニット (B) をOilpanguardユニット (1) の開口部 (1A) に通し、ブリーザーホース (E1) を枠内 (J) に示すように水平シリンダーポンプウォーターリターンホース (H) の下に配置します。



重要

取り付けの際は、4 個のカラー付きスペーサー (15) が正しく配置されていることを確認してください。

ワッシャー (5) をスクリュー (6) に取り付けます。

スクリュー (6) のネジ部と座面にグラファイトグリースを塗布します。

事前に固定したセンターブラケットユニット (3) をタブ (1B) に合わせて配置し、枠内 (Z) に示すようにOilpanguardユニット (1) の下側にスクリュー (6) を差し込みます。

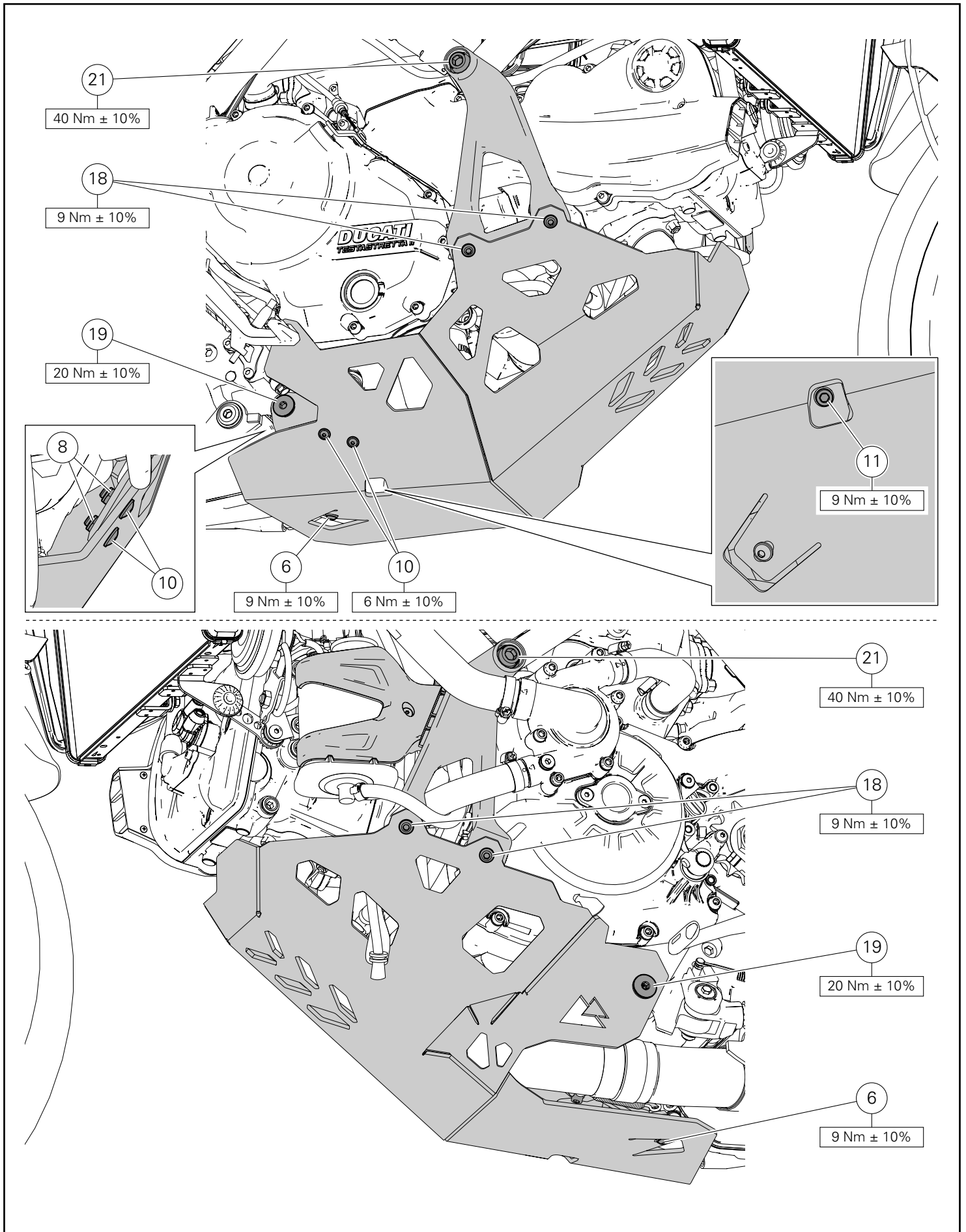

Ajuste grupo protector cárter

- Ajustar el tornillo (11) al par de apriete recomendado.
- Ajustar los 2 tornillos (10) al par de apriete indicado manteniendo, del lado opuesto, las 2 tuercas (8).
- Ajustar los 2 tornillos especiales (21) al par de apriete indicado.
- Ajustar los 4 tornillos (18) al par de apriete indicado.
- Ajustar el tornillo (6) al par de apriete recomendado.
- Ajustar los 2 tornillos (19) al par de apriete indicado.

オイルパンガードユニットの締め付け

- スクリュー (11) を 規定のトルクで締め付けます。
- 反対側から 2 個のナット (8) を保持しながら、2 本のスクリュー (10) を規定のトルクで締め付けます。
- 2 本の専用スクリュー (21) を規定のトルクで締め付けます。
- 4 本のスクリュー (18) を規定のトルクで締め付けます。
- スクリュー (6) を 規定のトルクで締め付けます。
- 2 本のスクリュー (19) を規定のトルクで締め付けます。

NOTAS / 参考

A series of horizontal dotted lines for writing notes.



DUCATI PERFORMANCE accessories

レース専用部品 ご注文書

ご注文商品

1 P/N

商品名

2 P/N

商品名

3 P/N

商品名

4 P/N

商品名

5 P/N

商品名

お客様ご記入欄

私は上記レース専用部品を下記車両に装着し、サーキット走行のみに利用し、一般公道には利用しません。

車台番号 ZDM

モデル名

お客様署名

ご注文日

ドゥカティ正規ネットワーク店記入欄

お客様に上記レース専用部品を販売し、レース専用部品のご利用方法を説明いたしました。

販売店署名

販売日

年

月

日

販売店様へお願い

1. 上記ご記入の上、弊社アフターセールス部までFAXしてください。FAX:03-6692-1317
2. 取り付け車両1台に1枚でご使用ください。



Kit protezione inferiore motore / Engine lower protection kit / Kit de protection inférieure moteur / Kit unterer Motorschutz /
Conjunto de proteção inferior do motor / Kit protección inferior motor / エンジンプロテクションキット

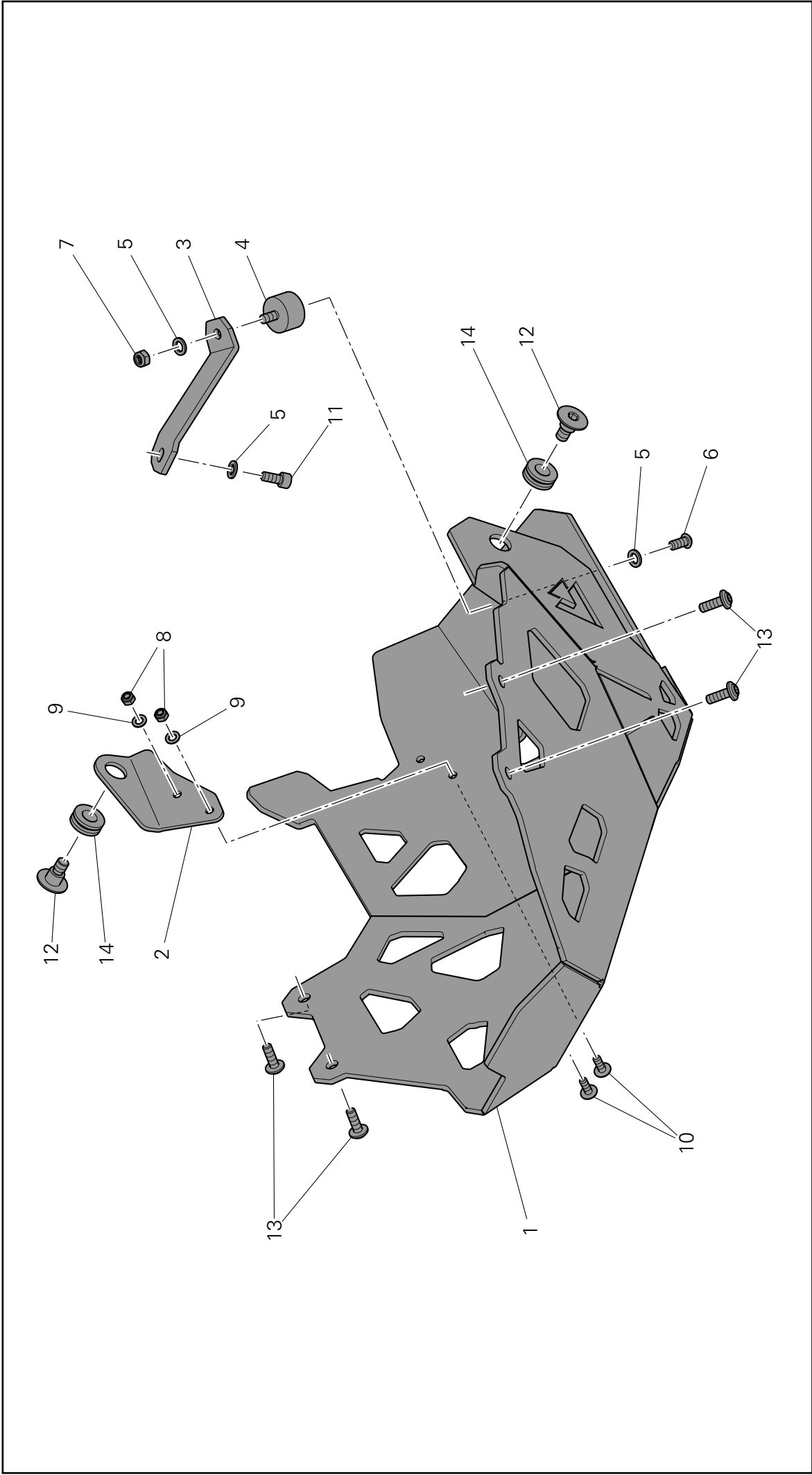

Pos.	Cod.	Denominazione	Description	Designation	Bezeichnung	Descrição	Denominacion	説明	Q.ty
1	97311131AA	Paracoppa	Sump guard	Sous-carter d'huile	Ölwannenschutz	Protetor do cárter	Protector cárter	オイルパンガード	1
2	97311141AA	Staffa posteriore destra	RH rear bracket	Bride arriére droite	Hinterer Bügel, rechts	Braçadeira traseira direita	Sostén trasero derecho	右リアブラケット	1
3	97311151AA	Staffa centrale	Central bracket	Bride centrale	Mittlerer Bügel	Braçadeira central	Sostén central	センターブラケット	1
4	97610621A	Antivibrante	Vibration damper	Plot antivibratoire	Schwingungsdämpfer	Anel antivibrações	Junta antivibrante	耐震ラバー	1
5	97610631A	Rosetta M6	M6 washer	Rondelle M6	Unterlegscheibe M6	Anilha M6	Arandela M6	ワッシャー M6	3
6	97610641A	Vite TBEI M6X14	TBEI screw M6X14	Vis TBHC M6X14	Rundkopf-Innensechskantschraube M6x14	Parafuso de cabeça abaulada com sextavado interno M6X14	Tornillo especial TBEI M6x14	スクリュー TBEI M6x14	1
7	97610681A	Dado M6	Nut M6	Écrou M6	Mutter M6	Porca M6	Tuerca M6	ナット M6	1
8	97610691A	Dado M5	Nut M5	Écrou M5	Mutter M5	Porca M5	Tuerca M5	ナット M5	2
9	97610671A	Rosetta	Washer	Rondelle	Unterlegscheibe	Anilha	Arandela	ワッシャー	2
10	97610651A	Vite TBEIF M5x14	TBEIF screw M5x14	Vis TBHCF M5x14	Rundkopf-Inbusschraube M5x14	Parafuso de cabeça abaulada flangeada com sextavado interno M5x14	Tornillo especial TBEIF M5x14	スクリュー TBEIF M5x14	2
11	97610661A	Vite TCEI M6x14	TCEI screw M6x14	Vis TCHC M6x14	Zylinderschraube mit Innensechskant M6x14	Parafuso de cabeça cilíndrica com sextavado interno M6x14	Tornillo especial TCEI M6x14	スクリュー TCEI M6x14	1
12	77916371A	Vite speciale M8	Special M8 screw	Vis spéciale M8	Spezialschraube M8	Parafuso especial M8	Tornillo especial M8	専用スクリュー M8	2
13	77244348B	Vite TBEI M6X18	TBEI M6x18 screw	Vis TBHC M6X18	Rundkopf-Inbusschraube M6x18	Parafuso de cabeça abaulada com sextavado interno M6X18	Tornillo especial TBEI M6x18	スクリュー TBEI M6x18	4
14	97610721A	Antivibrante	Vibration damper	Plot antivibratoire	Schwingungsdämpfer	Anel antivibrações	Junta antivibrante	耐震ラバー	2



Kit protezione inferiore motore / Engine lower protection kit / Kit de protection inférieure moteur / Kit unterer Motorschutz /
Conjunto de proteção inferior do motor / Kit protección inferior motor / エンジンプロテクションキット

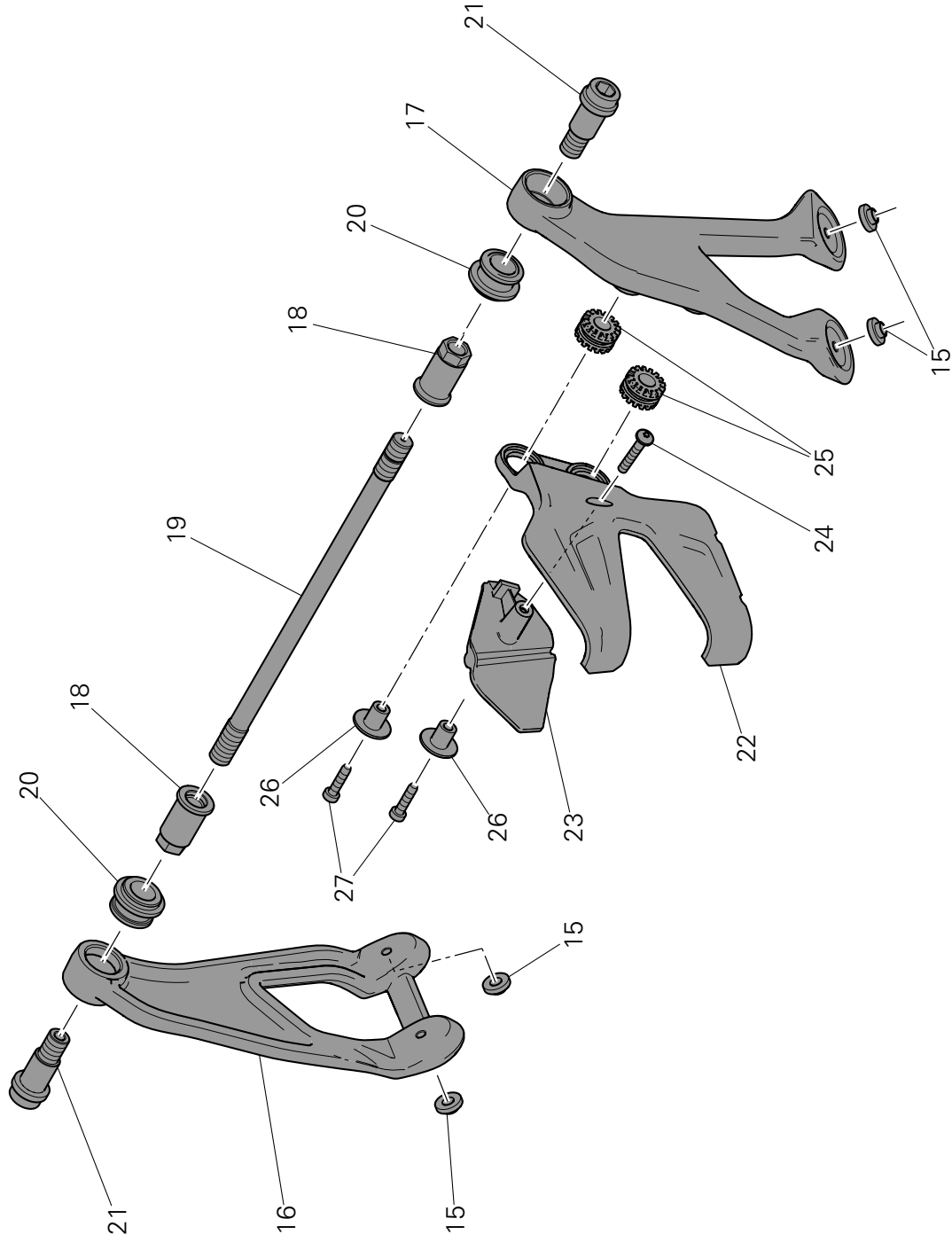

Pos.	Cod.	Denominazione	Description	Designation	Bezeichnung	Descrição	Denominacion	説明	Q.ty
15	71614371A	Distanziale	Spacer	Entretoise	Distanzstück	Espaçador	Separador	スペーサー	4
16	8301A511AA	Staffa destra supporto paracoppa	Sump guard RH support bracket	Bride droite de support sous-carter d'huile	Rechter Stützbügel Ölwanenschutz	Braçadeira direita de suporte do protetor do cárter	Sostén derecho soporte protector cárter	右オイルパンガードマウントブラケット	1
17	8301A501AA	Staffa sinistra supporto paracoppa	Sump guard LH support bracket	Bride gauche de support sous-carter d'huile	Linker Stützbügel Ölwanenschutz	Braçadeira esquerda de suporte do protetor do cárter	Sostén izquierdo soporte protector cárter	左オイルパンガードマウントブラケット	1
18	97610711A	Dado	Nut	Écrou	Mutter	Porca	Tuerca	ナット	2
19	97610701A	Vite speciale	Special screw	Vis spéciale	Spezialschraube	Parafuso especial	Tornillo especial	専用スクリュー	1
20	76414181A	Antivibrante	Vibration damper	Plot antivibratoire	Schwingungsdämpfer	Anel antivibrações	Junta antivibrante	耐震ラバー	2
21	7791A011AA	Vite speciale TCEI M12	Special TCEI M12 screw	Vis spéciale TCHC M12	Spezial-Innensechskantschraube M12	Parafuso especial de cabeça cilíndrica com sextavado interno M12	Tornillo especial TCEI M12	専用スクリュー TCEI M12	2
22	8291F331A	Cover	Cover	Cache	Cover	Cobertura	Cover	カバー	1
23	80812191A	Morsetto	Clamp	Collier	Klemmfaust	Terminal	Borne	クリップ	1
24	77440121A	Vite AF 5X30	Self-tapping screw 5X30	Vis auto-taraudeuse 5X30	Schraube AF 5X30	Parafuso autorroscante 5X30	Tornillo especial AF 5x30	スクリュー AF 5x30	1
25	76410221A	Antivibrante	Vibration damper	Plot antivibratoire	Schwingungsdämpfer	Anel antivibrações	Junta antivibrante	耐震ラバー	2
26	71614511AA	Distanziale con collare	Spacer with collar	Entretoise à collerette	Distanzstück mit Bund	Espaçador com colar	Separador con collar	カラー付きスペーサー	2
27	77354743B	Vite TCEIR M5X20	TCEIR screw M5X20	Vis TCHCF M5X20	Spezialinnensechskantschraube M5x20	Parafuso de cabeça cilíndrica baixa com sextavado interno M5X20	Tornillo especial TCEIR M5x20	スクリュー TCEIR M5x20	2