

Kit adattatore serbatoio fluido freno / frizione

Serbatoio liquido freno anteriore / Serbatoio liquido frizione

Brake / clutch fluid reservoir adjuster kit

Front brake / clutch fluid reservoirs

Simbologia

Per una lettura rapida e razionale sono stati impiegati simboli che evidenziano situazioni di massima attenzione, consigli pratici o semplici informazioni. Prestare molta attenzione al significato dei simboli, in quanto la loro funzione è quella di non dovere ripetere concetti tecnici o avvertenze di sicurezza. Sono da considerare, quindi, dei veri e propri "promemoria". Consultare questa pagina ogni volta che sorgessero dubbi sul loro significato.



Attenzione

La non osservanza delle istruzioni riportate può creare una situazione di pericolo e causare gravi lesioni personali e anche la morte.



Importante

Indica la possibilità di arrecare danno al veicolo e/o ai suoi componenti se le istruzioni riportate non vengono eseguite.



Note

Fornisce utili informazioni sull'operazione in corso.

Riferimenti

I particolari evidenziati in grigio e riferimento numerico (Es. ①) rappresentano l'accessorio da installare e gli eventuali componenti di montaggio forniti a kit.

I particolari con riferimento alfabetico (Es. Ⓐ) rappresentano i componenti originali presenti sul motoveicolo.

Tutte le indicazioni destro o sinistro si riferiscono al senso di marcia del motociclo.

Avvertenze generali



Attenzione

Le operazioni riportate nelle pagine seguenti devono essere eseguite da un tecnico specializzato o da un'officina autorizzata Ducati.



Attenzione

Le operazioni riportate nelle pagine seguenti se non eseguite a regola d'arte possono pregiudicare la sicurezza del pilota.



Note

Documentazione necessaria per eseguire il montaggio del Kit è il Manuale Officina, relativo al modello di moto in vostro possesso.



Note

Nel caso fosse necessaria la sostituzione di un componente del kit consultare la tavola ricambi allegata.

Symbols

The symbols used in this manual are aimed at making reading direct and easy. The symbols are used either to draw the reader's attention on potentially hazardous conditions, or to give practical advice or to supply general information. Pay the utmost attention to these symbols as they are used to remind of technical principles or safety measures which will not be repeated extensively. They must therefore be considered as "reminders". Check with this page in case of doubt about their meaning.



Warning

Failure to comply with these instructions may put you at risk and lead to severe injury or death.



Important

It indicates the possibility of damaging the motorcycle and/or its components if the instructions are not followed.



Notes

It supplies useful information about the operation in progress.

References

The parts highlighted in grey and with a reference number (e.g. ①) represent the accessory to be installed and any assembly components supplied with the kit.

The parts with alphabetic reference (e.g. Ⓐ) represent the original components present on the motorcycle.

All left and right indications are referred to the motorcycle direction of travel (forward riding position).

General notes



Warning

The operations listed in the following pages must be carried out by a specialised technician or by a Ducati authorised service centre.



Warning

Carefully perform the operations on the following pages since they might negatively affect rider safety.



Notes

The Workshop Manual of your motorcycle model is the documentation required to assemble the Kit.



Notes

Should it be necessary to change any kit parts, please refer to the attached spare part table.



Warning

Operating, servicing and maintaining a passenger vehicle or off-highway motor vehicle can expose you to chemicals including engine exhaust, carbon monoxide, phthalates, and lead, which are known to the State of California to cause cancer and birth defects or other reproductive harm. To minimize exposure, avoid breathing exhaust, do not idle the engine except as necessary, service your vehicle in a well-ventilated area and wear gloves or wash your hands frequently when servicing your vehicle. For more information go to www.P65Warnings.ca.gov/passenger-vehicle.

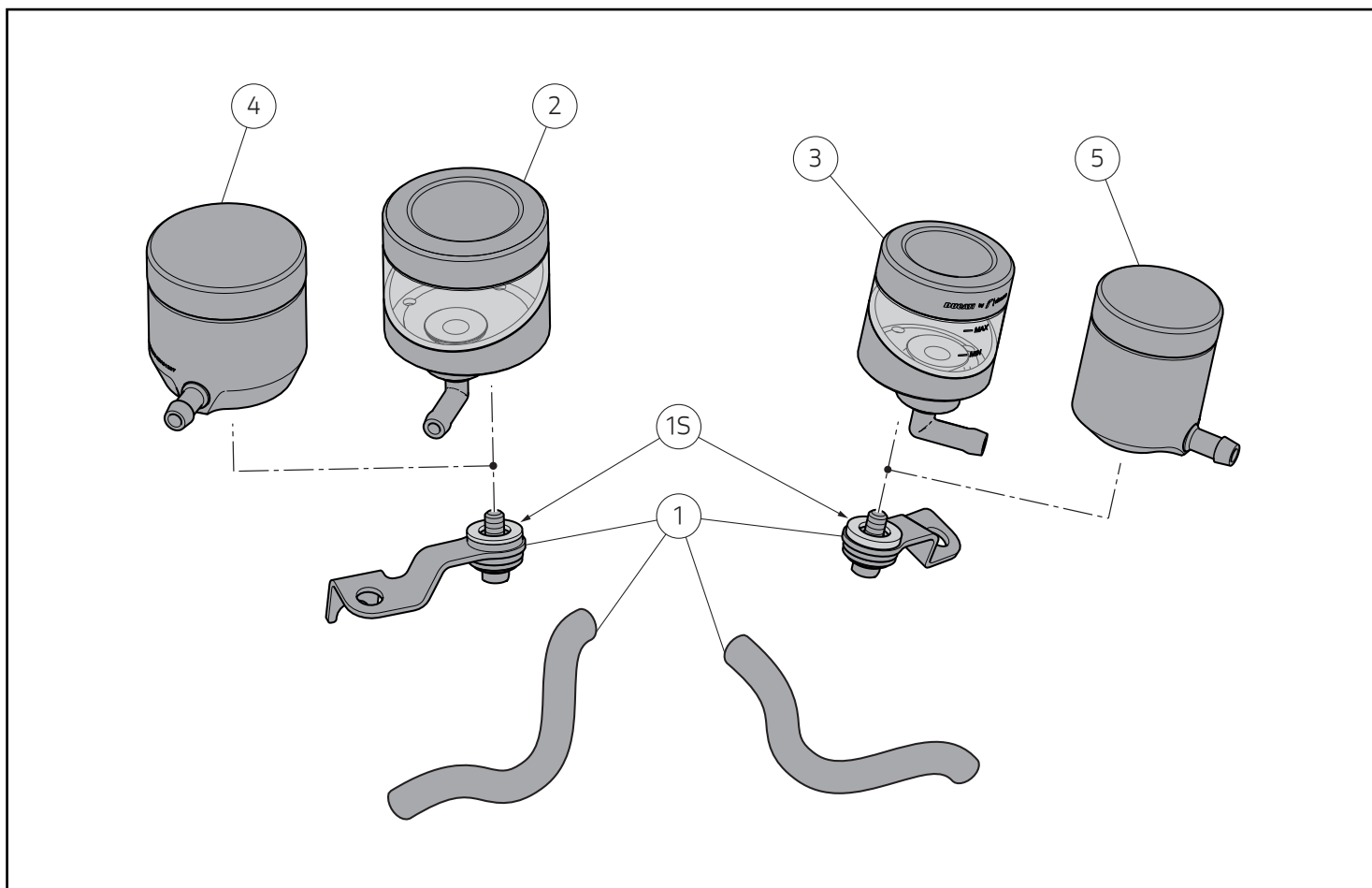

⚠ Attenzione

È possibile che all'interno del blister vi siano presenti una o più rosette in nylon (15). Montate sui componenti del kit sono presenti rosette in nylon (15) che vengono utilizzate con l'unico scopo di bloccare la minuteria quindi è assolutamente necessario rimuoverle in fase di montaggio.

● Importante

I componenti del kit possono essere soggetti ad aggiornamenti; consultare il DCS (Dealer Communication System) per avere informazioni sempre aggiornate.

⚠ Warning

The blister may contain one or more nylon washers (15). Nylon washers (15) are installed on kit components in order to lock hardware; therefore, it is essential to remove them during assembly.

● Important

The parts of the kit can be updated; for information always up to date, please refer to DCS (Dealer Communication System).

Pos.	Cod.	Denominazione	Name
1	97380972A	Kit adattatore serbatoio fluido freno / frizione	Brake / clutch fluid reservoir adjuster kit
2	96180581AA	Serbatoio liquido freno anteriore WAVE (Nero)	WAVE front brake fluid reservoir (Black)
2	96180581AB	Serbatoio liquido freno anteriore WAVE (Rosso)	WAVE front brake fluid reservoir (Red)
3	96180511AA	Serbatoio liquido frizione WAVE (Nero)	WAVE clutch fluid reservoir (Black)
3	96180511AB	Serbatoio liquido frizione WAVE (Rosso)	WAVE clutch fluid reservoir (Red)
4	96180571AA	Serbatoio liquido freno anteriore OBLÒ (Nero)	Front brake fluid reservoir with level WINDOW (Black)
4	96180571AB	Serbatoio liquido freno anteriore OBLÒ (Rosso)	Front brake fluid reservoir with level WINDOW (Red)
5	96180561AA	Serbatoio liquido frizione OBLÒ (Nero)	Clutch fluid reservoir with level WINDOW (Black)
5	96180561AB	Serbatoio liquido frizione OBLÒ (Rosso)	Clutch fluid reservoir with level WINDOW (Red)

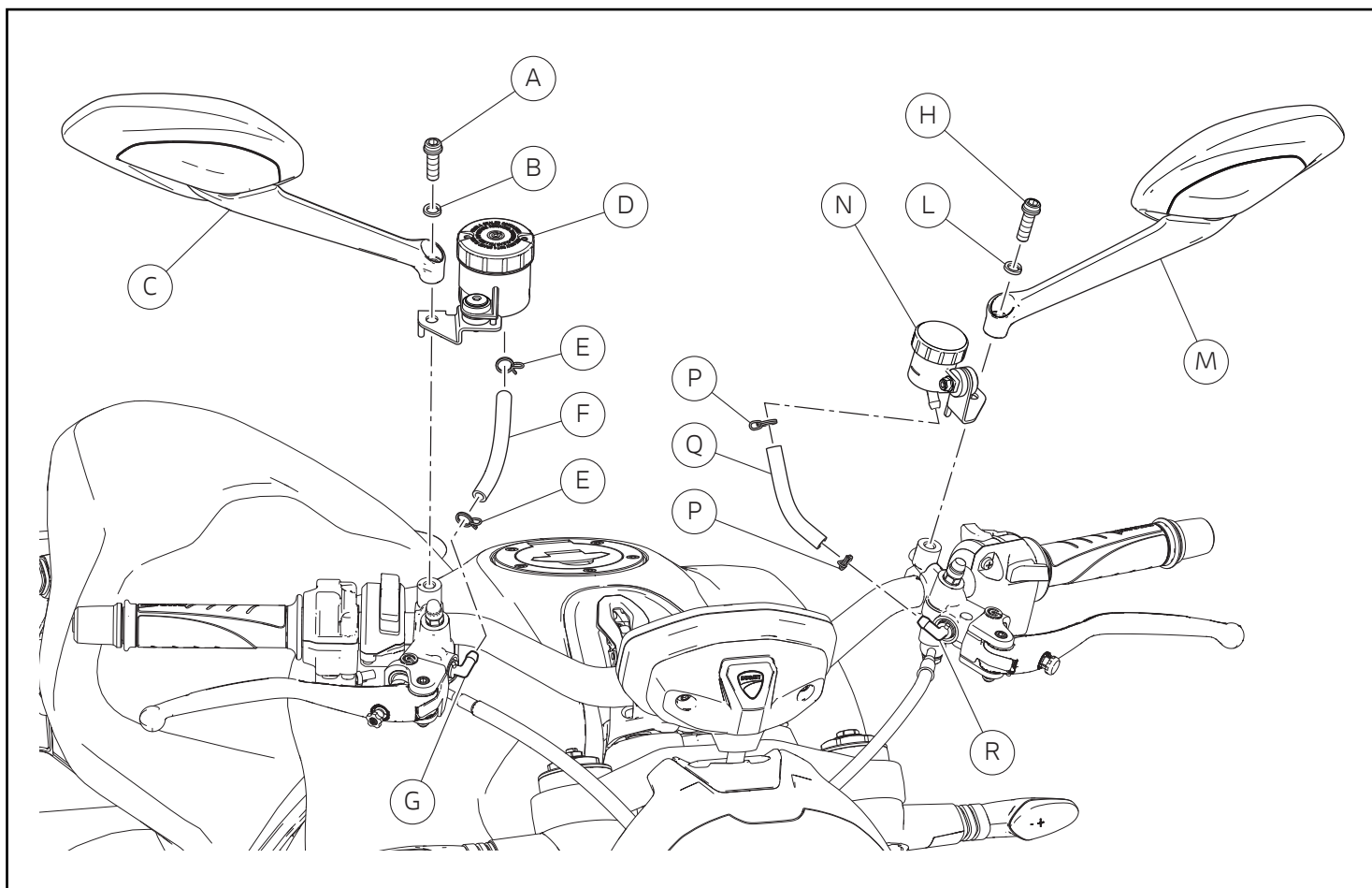

Smontaggio componenti originali

Note

Le procedure di smontaggio sono le stesse per tutti i motoveicoli Monster 1200 e Streetfighter V4, per cui viene utilizzata come esempio la procedura da adottare sul Monster 1200.

Attenzione

Il liquido impiegato nell'impianto freno e frizione, oltre a danneggiare la vernice, è dannosissimo a contatto degli occhi o della pelle; lavare quindi abbondantemente con acqua corrente la parte interessata in caso di accidentale contatto.

Importante

Prima di eseguire le operazioni, è consigliabile proteggere le parti vicine e sottostanti il/i serbatoi.

Smontaggio serbatoi liquido frizione e freno anteriore

Effettuare lo svuotamento dei serbatoi e dei tubi di collegamento con le pompe seguendo quanto riportato sul manuale officina alla sezione "Sostituzione liquido impianto frenante anteriore" e "Svuotamento liquido impianto frizione". Svitare la vite (A) con rondella (B), rimuovere lo specchietto retrovisore destro (C) e smontare il gruppo serbatoio liquido freno anteriore (D). Allentare le n.2 fascette (E), scollegare il tubo (F) dal gruppo serbatoio liquido freno anteriore (D) e dal raccordo pompa freno anteriore (G). Recuperare le n.2 fascette (E). Svitare la vite (H) con rondella (L), rimuovere lo specchietto retrovisore sinistro (M) e smontare il gruppo serbatoio liquido frizione (N). Allentare le n.2 fascette (P), scollegare il tubo (Q) dal gruppo serbatoio liquido frizione (N) e dal raccordo pompa frizione (R). Recuperare le n.2 fascette (P). Rimuovere eventuali residui di frenafiletto dalle viti (A) e (H) e dalle relative madreviti.

Removing the original components

Notes

The disassembly procedures are the same for all Monster 1200 and Streetfighter V4 motorcycles. The procedure for the Monster 1200 will be described here as a general example.

Warning

Clutch and brake system fluid is corrosive and will damage paint. Avoid contact with eyes and skin. In case of accidental contact, wash thoroughly with water.

Important

Before carrying out the procedures, it is recommended to protect the area near and under the reservoir(s).

Removing the front brake and clutch fluid reservoirs

Empty the reservoirs and the pipes by connection with master cylinders following the instructions on the workshop manual in sections "Replacing front brake system fluid" and "Emptying the clutch system fluid". Loosen screw (A) with washer (B), remove RH rear-view mirror (C) and disassemble front brake fluid reservoir unit (D). Loosen no.2 ties (E), disconnect pipe (F) from front brake fluid reservoir unit (D) and front brake master cylinder fitting (G). Keep no.2 ties (E). Loosen screw (H) with washer (L), remove LH rear-view mirror (M) and disassemble clutch fluid reservoir unit (N). Loosen no.2 ties (P), disconnect pipe (Q) from clutch fluid reservoir unit (N) and clutch master cylinder fitting (R). Remove any threadlocker residues from the screws (A) and (H) and from the relevant nut threads.

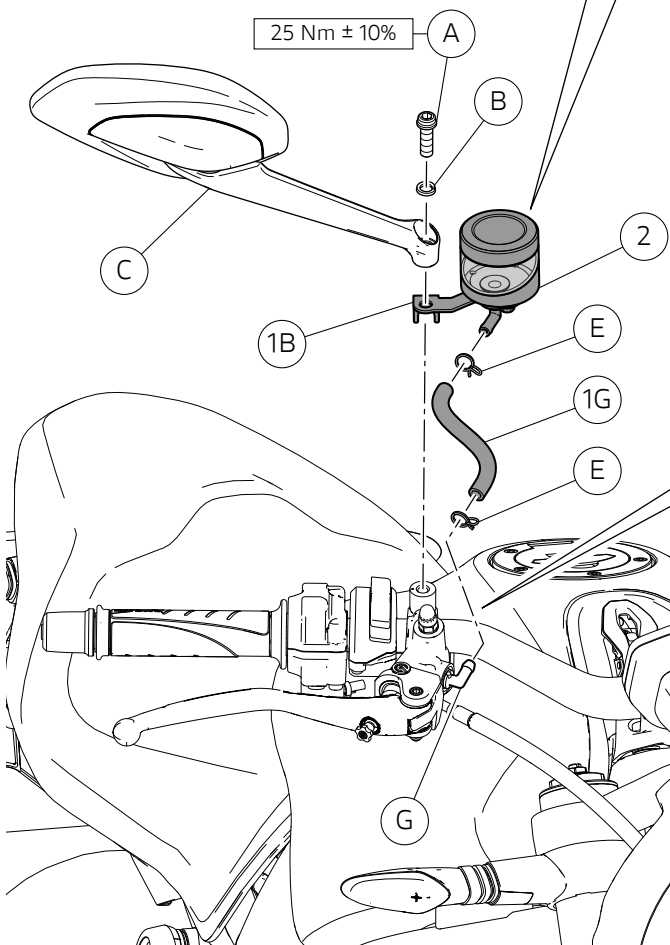
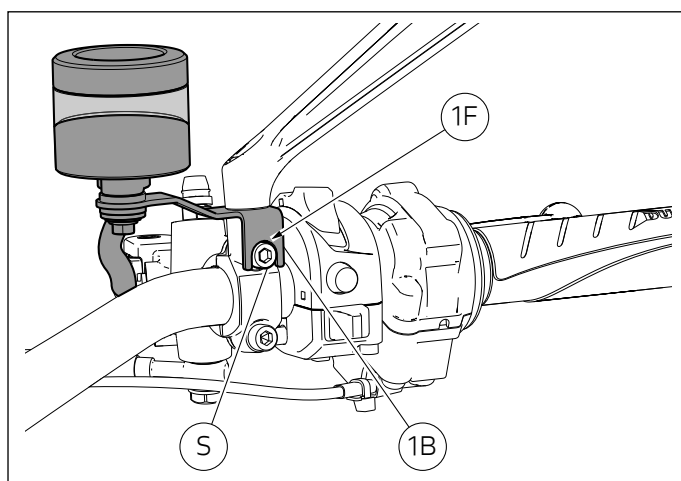
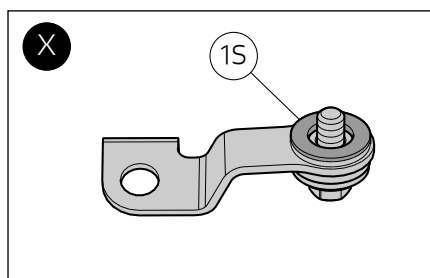
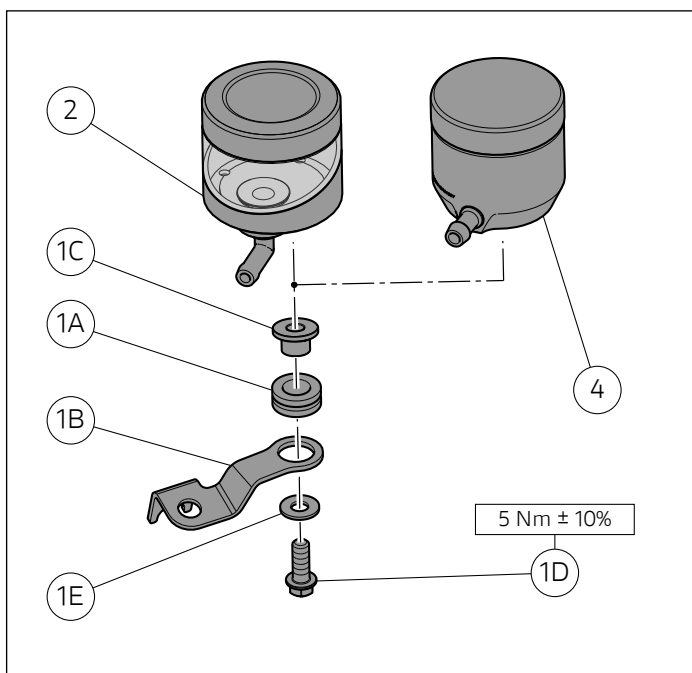

Montaggio componenti kit



Note

Le procedure di montaggio kit sono le stesse per tutti i motoveicoli Monster 1200 e Streetfighter V4, per cui viene utilizzata come esempio la procedura da adottare sul Monster 1200.



Importante

Verificare, prima del montaggio, che tutti i componenti risultino puliti e in perfetto stato. Adottare tutte le precauzioni necessarie per evitare di danneggiare qualsiasi parte nella quale ci si trova ad operare.



Note

La procedura di montaggio dei kit serbatoi OBLÒ (4) e (5) è la stessa dei kit dei serbatoi WAVE (2) e (3), per cui viene utilizzata, come esempio, la procedura da adottare per i serbatoi WAVE.



Attenzione

È possibile che all'interno del blister vi siano presenti una o più rosette in nylon (1S). Montate sui componenti del kit sono presenti rosette in nylon (1S) che vengono utilizzate con l'unico scopo di bloccare la minuteria quindi è assolutamente necessario rimuoverle in fase di montaggio.

Premontaggio gruppo adattatore destro

Rimuovere la rosetta in nylon (1S), come mostrato nel riquadro (X). Inserire il gommino (1A) sulla staffa (1B). Introdurre il distanziale con collare (1C) sul gommino (1A). Posizionare la staffa (1B) sul serbatoio fluido freno anteriore (2), orientandola come mostrato in figura e impuntare la vite (1D) con rosetta (1E). Serrare la vite (1D) alla coppia indicata.

Montaggio gruppo adattatore destro

Posizionare il gruppo serbatoio liquido freno anteriore sulla pompa freno anteriore inserendo l'incavo (1F) sulla testa della vite (S), come mostrato nel riquadro. Inserire la rosetta originale (B) sul filetto della vite originale (A). Posizionare lo specchietto retrovisore destro (C) sulla staffa supporto serbatoio freno anteriore (1B) e impuntare la vite originale (A) con rosetta (B). Serrare la vite (A) alla coppia indicata. Inserire le n.2 fascette originali (E) sul tubo (1G). Collegare il tubo (1G) al serbatoio liquido freno anteriore (2) e bloccarlo con la fascetta originale (E). Collegare l'altra estremità del tubo (1G) al raccordo pompa freno anteriore (G) e bloccarlo con la fascetta originale (E).

Ripristinare i livelli di olio nel serbatoio e solo se necessario effettuare lo spurgo dell'impianto.



Attenzione

Accertarsi che a fine montaggio il piano superiore dei serbatoi risulti parallelo al terreno con il veicolo in ordine di marcia.

Assembling the kit components



Notes

The kit assembly procedures are the same for all Monster 1200 and Streetfighter V4 motorcycles. The procedure for the Monster 1200 will be described here as a general example.



Important

Before assembling, check that all parts are clean and in good conditions. Adopt all necessary precautions to avoid damaging any part you are working on.



Notes

The installation procedure for reservoir with level WINDOW kits (4) and (5) is the same as the one for WAVE reservoir kits (2) and (3). The procedure for WAVE reservoirs will be described here as a general example.



Warning

The blister may contain one or more nylon washers (1S). Nylon washers (1S) are installed on kit components in order to lock hardware; therefore, it is essential to remove them during assembly.

RH adjuster unit pre-assembly

Remove nylon washer (1S), as shown in box (X). Insert rubber element (1A) on bracket (1B). Insert spacer with collar (1C) on rubber element (1A). Position bracket (1B) on front brake fluid reservoir (2), aiming it as shown in the figure, and start screw (1D) with washer (1E). Tighten screw (1D) to the specified torque.

RH adjuster unit assembly

Fit front brake fluid reservoir unit on front brake master cylinder inserting recess (1F) on screw head (S), as shown in the box. Insert original washer (B) on original screw (A) thread. Fit RH rear-view mirror (C) on front brake reservoir support bracket (1B) and start original screw (A) with washer (B). Tighten screw (A) to the specified torque. Fit no.2 original ties (E) on pipe (1G). Connect pipe (1G) to front brake fluid reservoir (2) and secure it with original tie (E). Connect the other end of pipe (1G) to front brake master cylinder fitting (G) and secure it with original tie (E).

Restore fluid levels in the reservoir and, only if necessary, bleed the system.



Warning

At the end of the assembly, make sure that the upper surface of the reservoirs is parallel to the ground with the vehicle in running order.

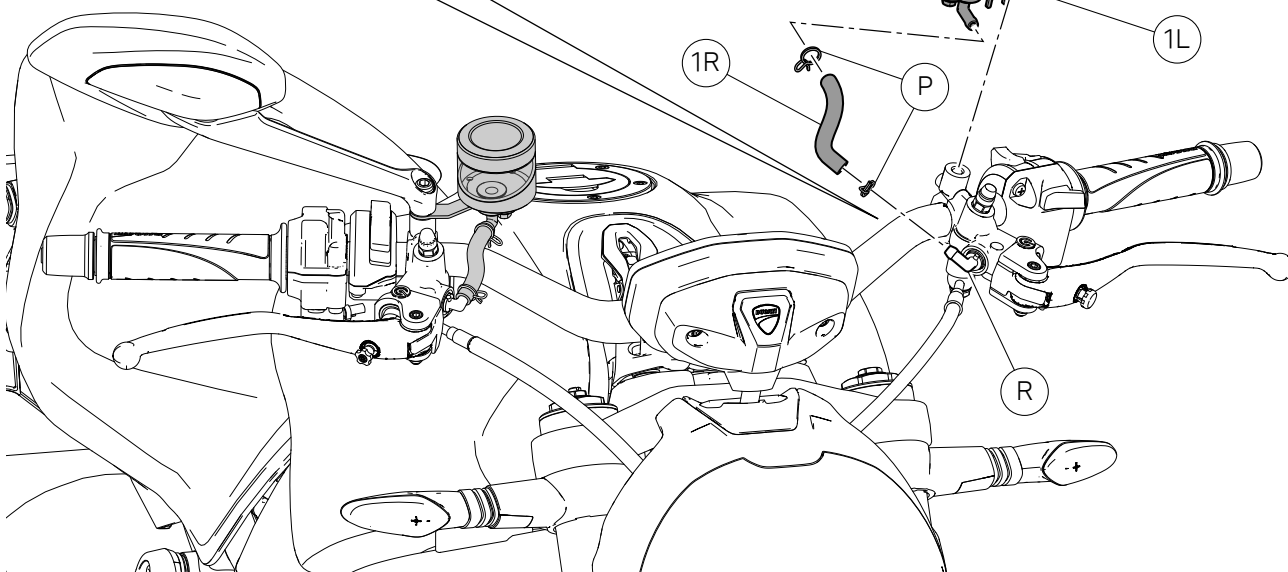
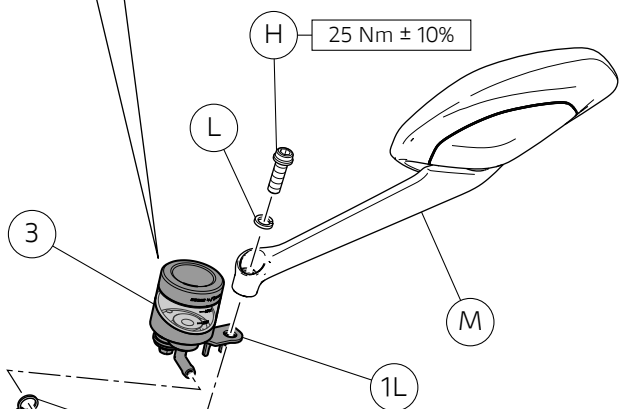
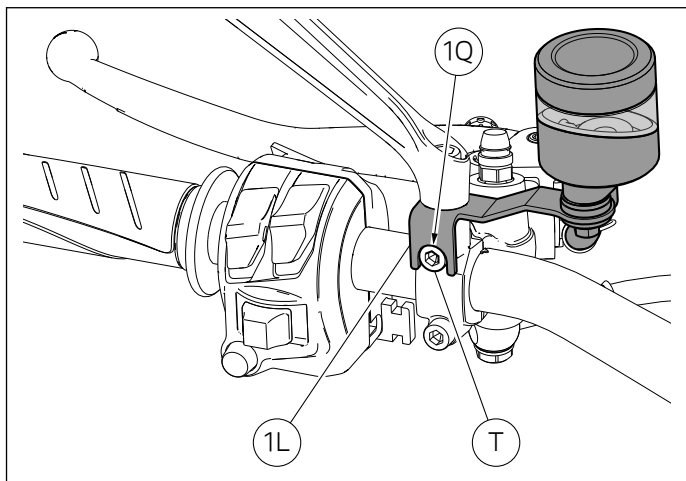
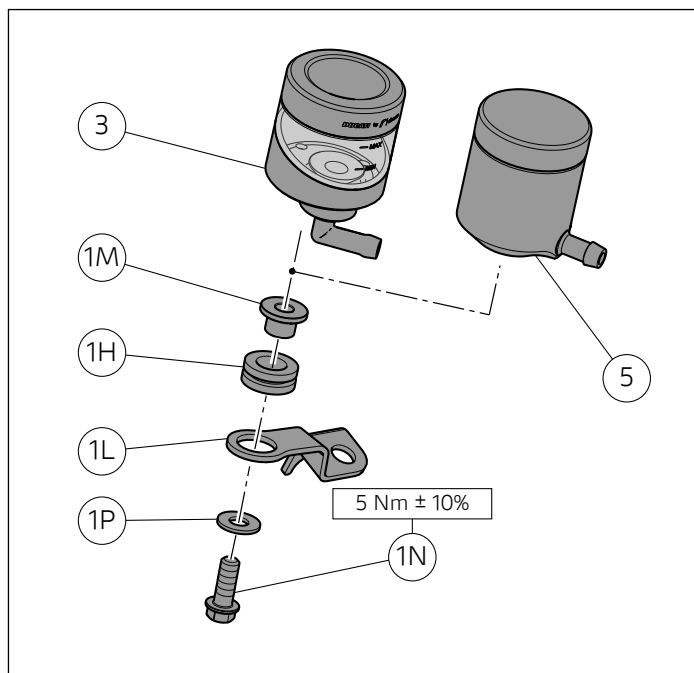
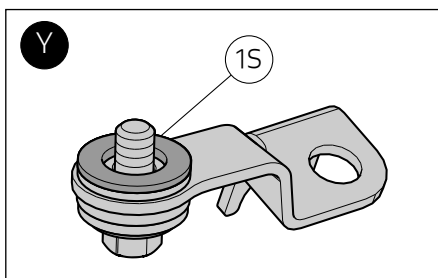

**Attenzione**

E' possibile che all'interno del blister vi siano presenti una o più rosette in nylon (1S). Montate sui componenti del kit sono presenti rosette in nylon (1S) che vengono utilizzate con l'unico scopo di bloccare la minuteria quindi è assolutamente necessario rimuoverle in fase di montaggio.

Premontaggio gruppo adattatore sinistro

Rimuovere la rosetta in nylon (1S), come mostrato nel riquadro (Y). Inserire il gommino (1H) sulla staffa (1L). Introdurre il distanziale con collare (1M) sul gommino (1H). Posizionare la staffa (1L) sul serbatoio fluido frizione (3), orientandola come mostrato in figura e impuntare la vite (1N) con rosetta (1P). Serrare la vite (1N) alla coppia indicata.

Montaggio gruppo adattatore sinistro

Posizionare il gruppo serbatoio liquido frizione sulla pompa frizione inserendo l'incavo (1Q) sulla testa della vite (T), come mostrato nel riquadro. Inserire la rosetta originale (L) sul filetto della vite originale (H). Posizionare lo specchietto retrovisore sinistro (M) sulla staffa supporto serbatoio frizione (1L) e impuntare la vite originale (H) con rosetta (L). Serrare la vite (H) alla coppia indicata. Inserire le n.2 fascette originali (P) sul tubo (1R). Collegare il tubo (1R) al serbatoio liquido frizione (3) e bloccarlo con la fascetta originale (P). Collegare l'altra estremità del tubo (1R) al raccordo pompa freno anteriore (R) e bloccarlo con la fascetta originale (P).

Ripristinare i livelli di olio nel serbatoio e solo se necessario effettuare lo spurgo dell'impianto.

**Attenzione**

Accertarsi che a fine montaggio il piano superiore dei serbatoi risulti parallelo al terreno con il veicolo in ordine di marcia.

**Warning**

The blister may contain one or more nylon washers (1S). Nylon washers (1S) are installed on kit components in order to lock hardware; therefore, it is essential to remove them during assembly.

LH adjuster unit pre-assembly

Remove nylon washer (1S), as shown in box (Y). Insert rubber element (1H) on bracket (1L). Insert spacer with collar (1M) on rubber element (1H). Position bracket (1L) on clutch fluid reservoir (3), aiming it as shown in the figure, and start screw (1N) with washer (1P). Tighten screw (1N) to the specified torque.

LH adjuster unit assembly

Fit clutch fluid reservoir unit on clutch master cylinder inserting recess (1Q) on screw head (T), as shown in the box. Insert original washer (L) on original screw (H) thread. Fit LH rear-view mirror (M) on clutch reservoir support bracket (1L) and start original screw (H) with washer (L). Tighten screw (H) to the specified torque. Fit no.2 original ties (P) on pipe (1R). Connect pipe (1R) to clutch fluid reservoir (3) and secure it with original tie (P). Connect the other end of pipe (1R) to front brake master cylinder fitting (R) and secure it with original tie (P).

Restore fluid levels in the reservoir and, only if necessary, bleed the system.

**Warning**

At the end of the assembly, make sure that the upper surface of the reservoirs is parallel to the ground with the vehicle in running order.

Kit adaptateur réservoir liquide de frein / d'embrayage Réservoir liquide de frein avant / Réservoir liquide d'embrayage Kit Adapter für Brems- und Kupplungsflüssigkeitsbehälter Vorderer Bremsflüssigkeits- und Kupplungsflüssigkeitsbehälter

Symboles

Pour une lecture rapide et rationnelle on a utilisé des symboles de mise en évidence de situations demandant une attention maximale, des conseils pratiques ou de simples informations. Faire très attention à la signification des symboles, car leur fonction vise à ne pas répéter les principes techniques ou les mises en garde de sécurité. Ils doivent être pris en compte en tant que véritables « mémorandum ». Consulter cette page en cas de doutes concernant leur signification.



Attention

L'inobservation des instructions reportées peut déterminer une situation de danger et causer de graves lésions personnelles, voire même la mort.



Important

Indique la possibilité d'endommager le motorcycle et/ou ses composants si les instructions reportées ne sont pas effectuées.



Remarques

Il fournit des informations utiles pour l'opération en cours.

Références

Les pièces surlignées en gris et la référence numérique (Ex. ①) représentent l'accessoire à installer et les composants éventuels de montage fournis en kit.

Les pièces avec référence alphabétique (Ex. Ⓐ) représentent les composants d'origine présents sur le motorcycle.

Toutes les indications à droite ou à gauche se rapportent au sens de marche du motorcycle.

Avertissements généraux



Attention

Les opérations décrites dans les pages suivantes doivent être effectuées par un technicien spécialisé ou par un centre service agréé Ducati.



Attention

Les opérations indiquées dans les pages suivantes, au cas où elles ne seraient pas effectuées selon les règles de l'art pourraient compromettre la sécurité du pilote.



Remarques

La documentation nécessaire pour la pose du kit est le Manuel d'Atelier relatif au modèle de moto en votre possession.



Remarques

Au cas où il serait nécessaire d'effectuer le remplacement d'un composant du kit, il faudra consulter la planche relative aux pièces détachées ci-jointe.

Symbole

Für ein schnelles und zweckmäßiges Lesen dieser Anleitung wurden Symbole verwendet, die Situationen, die höchste Aufmerksamkeit erfordern sowie praktische Ratschläge oder einfache Informationen hervorzuheben. Achten Sie besonders auf die Bedeutung dieser Symbole, da sie den Zweck haben, technische Konzepte oder Sicherheitswarnhinweise nicht wiederholen zu müssen. Sie sind also als echte und wahrhaftige „Merkzettel“ zu berücksichtigen. Nehmen Sie jedes Mal auf diese Seite Bezug, wenn Sie Zweifel über deren Bedeutung haben.



Achtung

Die Nichtbeachtung der angegebenen Anweisungen kann zu einer Gefahrensituation führen und schwere persönliche Verletzungen verursachen oder gar zum Tod führen.



Wichtig

Weist auf eine mögliche Beschädigung des Fahrzeugs und/oder seiner Bestandteile hin, wenn die angegebenen Anweisungen nicht befolgt werden.



Hinweise

Übermittelt nützliche Informationen zum jeweiligen Verfahren.

Bezüge

Bei den grau gekennzeichneten Bestandteilen mit numerischem Bezug (Bsp. ①) handelt es sich um die zu installierenden Teile und die eventuellen, im Kit enthaltenen Montagekomponenten.

Bei den Bestandteilen mit alphabetischem Bezug (Bsp. Ⓐ) handelt es sich um die am Motorrad vorhandenen Original-Komponenten.

Alle Angaben wie rechts oder links beziehen sich auf die Fahrtrichtung des Motorrads.

Allgemeine Warnhinweise



Achtung

Die auf den folgenden Seiten beschriebenen Arbeitsmaßnahmen müssen von einem Fachtechniker oder einer Ducati Vertragswerkstatt ausgeführt werden.



Achtung

Werden die auf den folgenden Seiten beschriebenen Arbeitsmaßnahmen nicht fachgerecht ausgeführt, kann sich dies auf die Sicherheit des Fahrers auswirken.



Hinweise

Die für die Montage des Kits erforderliche Dokumentation ist das Werkstatthandbuch des sich in Ihrem Besitz befindlichen Motorradmodells.



Hinweise

Sollte sich der Austausch eines Bestandteils des Kits als erforderlich erweisen, ist dazu Bezug auf die beiliegende Ersatzteilliste zu nehmen.

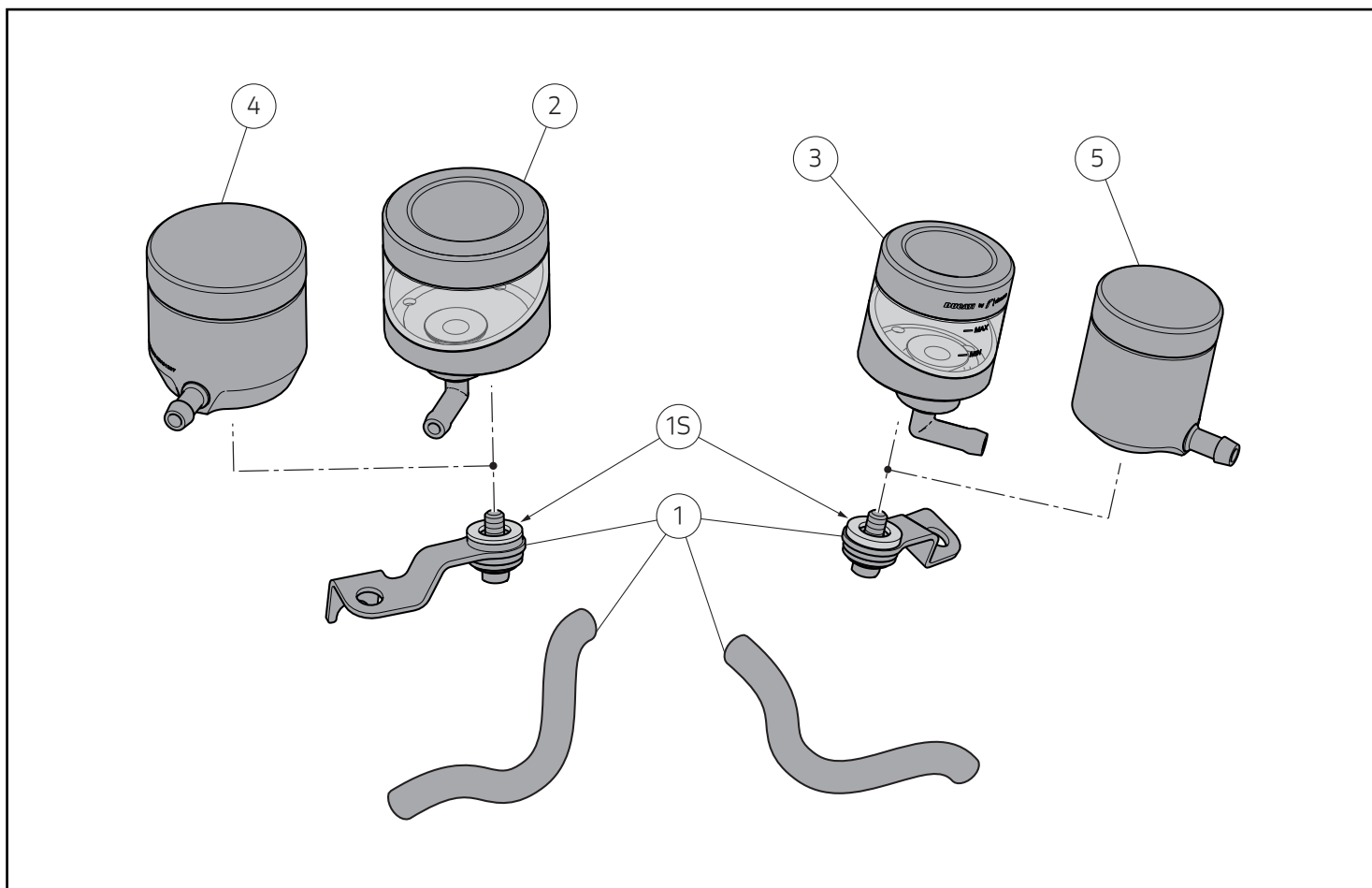

⚠ Attention

Il est possible que l'emballage contienne une ou plusieurs rondelles en nylon (15). Les rondelles en nylon (15) montées sur les composants du kit ne servent qu'à bloquer la quincaillerie ; il est donc absolument nécessaire de les retirer lors du montage.

● Important

Les composants du kit peuvent être soumis à des mises à jour ; veuillez consulter le DCS (Dealer Communication System) pour des informations toujours actualisées.

⚠ Achtung

Im Blister könnten eine oder mehrere Nylon-Unterlegscheiben (15) enthalten sein. An den Komponenten dieses Kits sind Nylon-Unterlegscheiben (15) montiert, die ausschließlich dazu dienen die Kleinteile zu halten und bei der Montage unbedingt entfernt werden müssen.

● Wichtig

Die Bestandteile des Kits können Aktualisierungen unterliegen. Lesen Sie stets die Angaben im DCS (Dealer Communication System), um Informationen zur Verfügung stehen zu haben, die immer auf dem aktuellen Stand sind.

Pos.	Réf.	Dénomination	Bezeichnung
1	97380972A	Kit adaptateur réservoir liquide de frein / d'embrayage	Kit Adapter für Brems- und Kupplungsflüssigkeitsbehälter
2	96180581AA	Réservoir liquide de frein avant WAVE (Noir)	Bremsflüssigkeitsbehälter der Vorderradbremse, WAVE (schwarz)
2	96180581AB	Réservoir liquide de frein avant WAVE (Rouge)	Bremsflüssigkeitsbehälter der Vorderradbremse, WAVE (rot)
3	96180511AA	Réservoir liquide d'embrayage WAVE (Noir)	Kupplungsflüssigkeitsbehälter, WAVE (schwarz)
3	96180511AB	Réservoir liquide d'embrayage WAVE (Rouge)	Kupplungsflüssigkeitsbehälter, WAVE (rot)
4	96180571AA	Réservoir liquide de frein avant OBLÒ (Noir)	Bremsflüssigkeitsbehälter der Vorderradbremse, OBLÒ (schwarz)
4	96180571AB	Réservoir liquide de frein avant OBLÒ (Rouge)	Bremsflüssigkeitsbehälter der Vorderradbremse, OBLÒ (rot)
5	96180561AA	Réservoir liquide d'embrayage OBLÒ (Noir)	Kupplungsflüssigkeitsbehälter, OBLÒ (schwarz)
5	96180561AB	Réservoir liquide d'embrayage OBLÒ (Rouge)	Kupplungsflüssigkeitsbehälter, OBLÒ (rot)

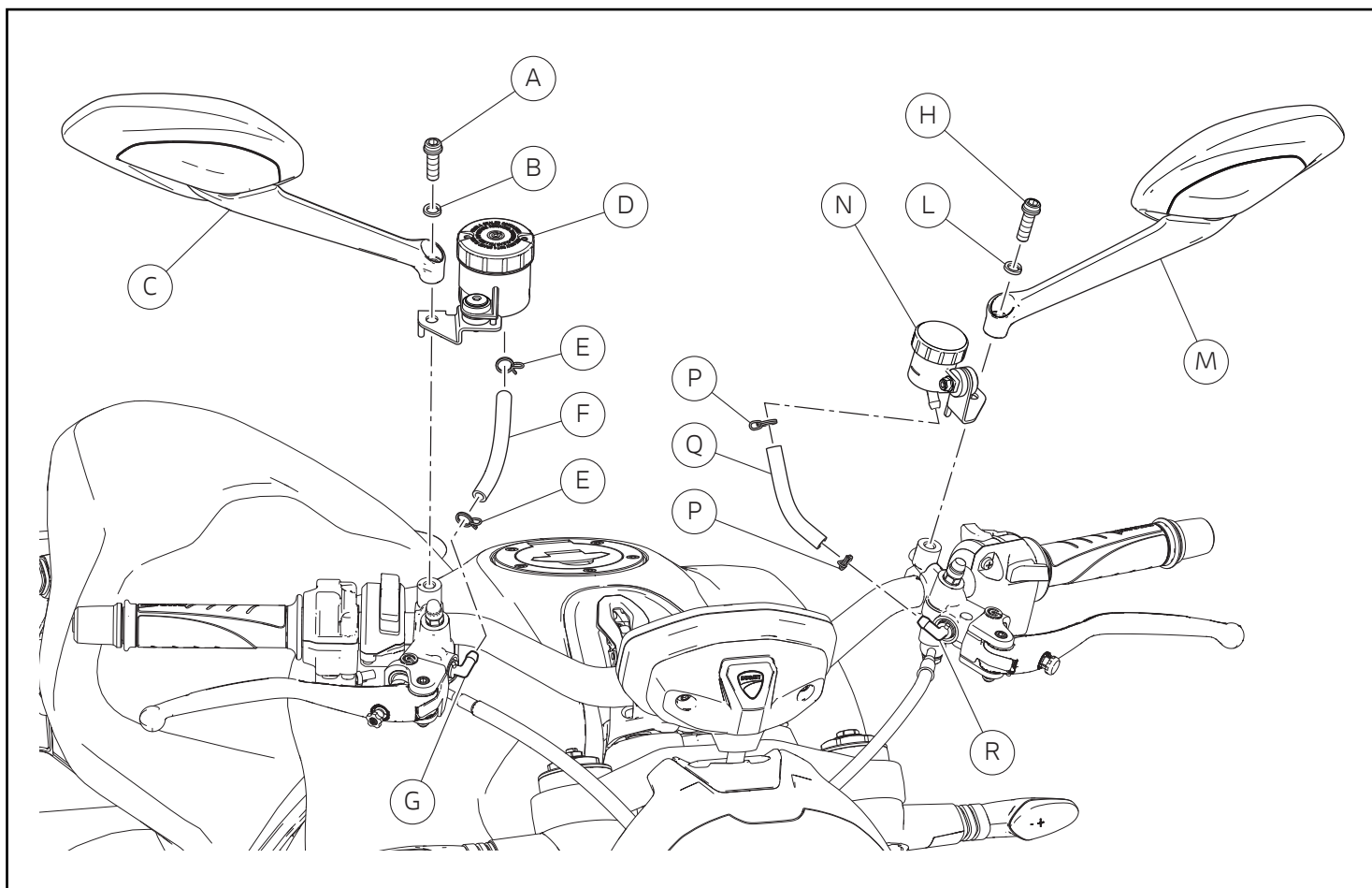

Dépose des composants d'origine

Remarques

Les procédures de dépose sont les mêmes pour tous les motocycles Monster 1200 et Streetfighter V4 ; c'est pourquoi on utilise comme exemple la procédure à adopter sur le Monster 1200.

Attention

Le liquide utilisé dans le système de freinage et d'embrayage attaque la peinture de la moto et est extrêmement nocif s'il entre en contact avec les yeux ou la peau ; en cas de contact accidentel, laver immédiatement et abondamment à l'eau claire la partie intéressée.

Important

Avant d'effectuer les opérations, il est conseillé de protéger les parties et les éléments proches et au-dessous du(des) réservoir(s).

Dépose des réservoirs liquide d'embrayage et frein avant

Procéder à la vidange des réservoirs et des tuyaux de raccordement avec les pompes en suivant les instructions des sections « Vidange liquide système de frein avant » et « Vidange liquide système d'embrayage » dans le manuel d'atelier. Desserrer la vis (A) avec la rondelle (B), retirer le rétroviseur droit (C) et déposer l'ensemble réservoir liquide de frein avant (D). Desserrer les 2 colliers serre-flex (E), désaccoupler le tuyau (F) de l'ensemble réservoir liquide de frein avant (D) et du raccord maître-cylindre de frein avant (G). Récupérer les 2 colliers serre-flex (E). Desserrer la vis (H) avec rondelle (L), retirer le rétroviseur gauche (M) et déposer l'ensemble réservoir liquide d'embrayage (N). Desserrer les 2 colliers serre-flex (P), désaccoupler le tuyau (Q) de l'ensemble réservoir liquide d'embrayage (N) et du raccord maître-cylindre d'embrayage (R). Récupérer les 2 colliers serre-flex (P). Éliminer les résidus éventuels de frein-filet des vis (A) et (H) et de leurs écrous.

Abnahme der Original-Bestandteile

Hinweise

Die Abnahmeverfahren treffen auf alle Motorräder Monster 1200 und Streetfighter V4 zu, daher wurde im Beispiel das bei der Monster 1200 anzuwendende Verfahren verwendet.

Achtung

Die in der Brems- und Kupplungsanlage verwendete Flüssigkeit greift nicht nur den Lack an, sondern ist auch für Augen oder Haut äußerst schädlich. Sollte es versehentlich zu einem Kontakt gekommen sein, muss der betroffene Körperteil daher unter reichlich fließendem Wasser abgewaschen werden.

Wichtig

Vor Beginn der Arbeiten sollten die Teile um den/die Behälter herum und der darunter liegende Bereich entsprechend geschützt werden.

Abnahme des Kupplungs- und des vorderen Bremsflüssigkeitsbehälters

Die Behälter und die Verbindungsschläuche mit den Brems- und Kupplungszyklindern den Angaben im Abschnitt „Flüssigkeitswechsel in der Vorderradbremseanlage“ und „Entleeren der Kupplungsflüssigkeitsanlage“ des Werkstatthandbuchs gemäß entleeren. Die Schraube (A) mit Unterlegscheibe (B) lösen, dann den rechten Rückspiegel (C) entfernen und die Einheit des Bremsflüssigkeitsbehälters (D) der Vorderradbremse abnehmen. Die 2 Schellen (E) lockern und die Leitung (F) von der Einheit des Bremsflüssigkeitsbehälters der Vorderradbremse (D) und vom Anschluss des vorderen Bremszylinders (G) trennen. Die 2 Schellen (E) aufnehmen. Die Schraube (H) mit Unterlegscheibe (L) lösen und den linken Rückspiegel (M) entfernen, dann die Einheit des Kupplungsflüssigkeitsbehälters (N) abnehmen. Die 2 Schellen (P) lockern und die Leitung (Q) von der Einheit des Kupplungsflüssigkeitsbehälter (N) und vom Anschluss des Kupplungszyklinders (R) trennen. Die 2 Schellen (P) aufnehmen. Eventuelle Rückstände der Schraubensicherung von den Schrauben (A) und (H) und den entsprechenden Schraubenmuttern entfernen.

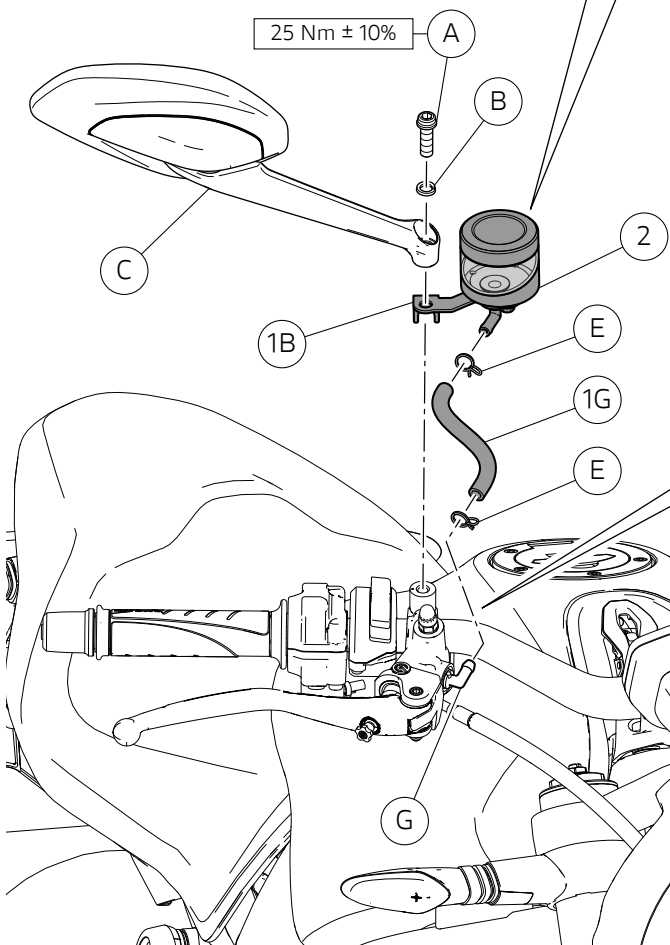
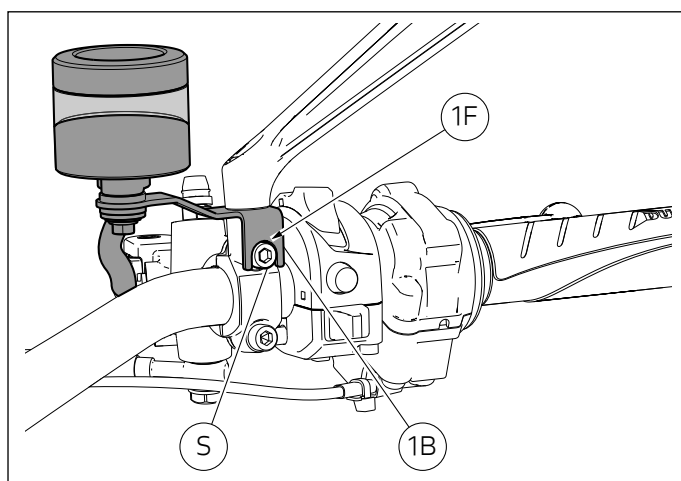
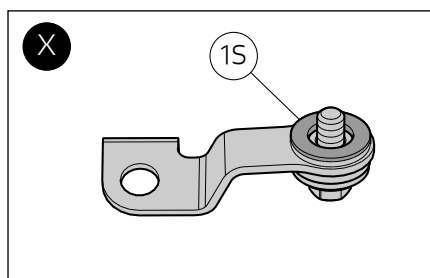
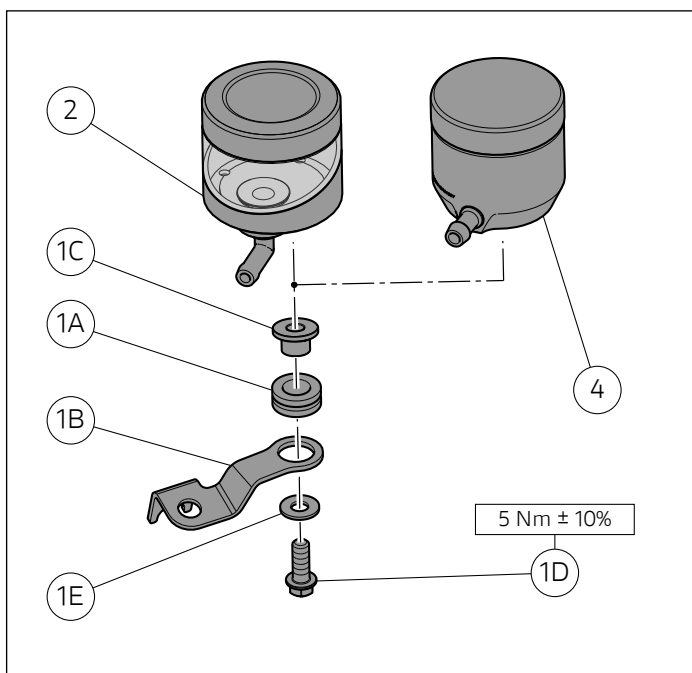

Pose des composants kit

Remarques

Les procédures de pose kit sont les mêmes pour tous les motocycles Monster 1200 et Streetfighter V4 ; c'est pourquoi on utilise comme exemple la procédure à adopter sur le Monster 1200.

Important

Avant la pose, vérifier que tous les composants sont propres et en bon état. Prendre toutes les précautions nécessaires pour éviter d'endommager toute partie dans laquelle on intervient.

Remarques

La procédure d'installation des kits réservoirs OBLÒ (4) et (5) est la même que celle des kits réservoirs WAVE (2) et (3), c'est pourquoi on utilise comme exemple la procédure à adopter pour les réservoirs WAVE.

Attention

Il est possible que l'emballage contienne une ou plusieurs rondelles en nylon (1S). Les rondelles en nylon (1S) montées sur les composants du kit ne servent qu'à bloquer la quincaillerie ; il est donc absolument nécessaire de les retirer lors du montage.

Pré-installation de l'ensemble adaptateur droit

Retirer la rondelle en nylon (1S), comme l'encadré (X) le montre. Insérer le plot caoutchouc (1A) sur la bride (1B). Insérer l'entretoise à collerette (1C) sur le plot caoutchouc (1A). Positionner la bride (1B) sur le réservoir liquide de frein avant (2), en l'orientant comme la figure le montre, et présenter la vis (1D) avec rondelle (1E). Serrer la vis (1D) au couple prescrit.

Pose de l'ensemble adaptateur droit

Positionner l'ensemble réservoir liquide de frein avant sur le maître-cylindre de frein avant en insérant la cavité (1F) sur la tête de la vis (S), comme l'encadré le montre. Insérer la rondelle d'origine (B) sur le filetage de la vis d'origine (A). Positionner le rétroviseur droit (C) sur la bride de support réservoir de frein avant (1B) et présenter la vis d'origine (A) avec rondelle (B). Serrer la vis (A) au couple prescrit. Placer les 2 colliers serre-flex d'origine (E) sur le tuyau (1G). Raccorder le tuyau (1G) au réservoir liquide de frein avant (2) et le fixer avec le collier serre-flex d'origine (E). Raccorder l'autre extrémité du tuyau (1G) au raccord maître-cylindre de frein avant (G) et le fixer avec le collier serre-flex d'origine (E).

Rétablir les niveaux d'huile dans le réservoir et, le cas échéant, effectuer la purge du système.

Attention

S'assurer qu'à la fin du montage, le plan supérieur des réservoirs est parallèle au sol avec le motocycle en ordre de marche.

Montage der Kit-Bestandteile

Hinweise

Die Montageverfahren des Kits treffen auf alle Motorräder Monster 1200 und Streetfighter V4 zu, daher wurde im Beispiel das bei der Monster 1200 anzuwendende Verfahren verwendet.

Wichtig

Vor der Montage überprüfen, dass alle Bestandteile sauber sind und sich im perfekten Zustand befinden. Alle erforderlichen Vorichtsmaßnahmen treffen, um eine Beschädigung des jeweiligen Bereichs, in den man arbeitet, zu vermeiden.

Hinweise

Das bei den Kits der Behälter OBLÒ (4) und (5) anzuwendende Montageverfahren ist dasselbe wie für die Kits der Behälter WAVE (2) und (3) zu, daher wurde im Beispiel die Verfahrensweise für die Behälter WAVE verwendet.

Achtung

Im Blister könnten eine oder mehrere Nylon-Unterlegscheiben (1S) enthalten sein. An den Komponenten dieses Kits sind Nylon-Unterlegscheiben (1S) montiert, die ausschließlich dazu dienen die Kleinteile zu halten und bei der Montage unbedingt entfernt werden müssen.

Vormontage der Einheit des rechten Adapters

Die Nylon-Unterlegscheibe (1S), wie im Detailausschnitt (X) dargestellt, entfernen. Das Gummielement (1A) am Stützbügel (1B) anfügen. Das Distanzstück mit Bund (1C) in das Gummielement (1A) einfügen. Den Stützbügel (1B) am Bremsflüssigkeitsbehälter der Vorderradbremse (2) anordnen, dann wie abgebildet ausrichten und die Schraube (1D) mit Unterlegscheibe (1E) ansetzen. Die Schraube (1D) mit dem angegebenen Anzugsmoment anziehen.

Montage der Einheit des rechten Adapters

Die Einheit des Bremsflüssigkeitsbehälters der Vorderradbremse am vorderen Bremszylinder anordnen, dazu die Aussparung (1F) am Kopf der Schraube (S), wie auf der Abbildung dargestellt, einfügen. Die Original-Unterlegscheibe (B) über das Gewinde der Original-Schraube (A) fügen. Den rechten Rückspiegel (C) am Stützbügel des Bremsflüssigkeitsbehälters der Vorderradbremse (1B) anordnen und die Original-Schraube (A) mit Unterlegscheibe (B) ansetzen. Die Schraube (A) mit dem angegebenen Anzugsmoment anziehen. Die 2 Original-Schellen (E) an die Leitung (1G) fügen. Die Leitung (1G) am Bremsflüssigkeitsbehälter der Vorderradbremse (2) anschließen und mit der Original-Schelle (E) arretieren. Das andere Ende der Leitung (1G) am Anschluss des vorderen Bremszylinders (G) anschließen und mit der Original-Schelle (E) arretieren.

Den Flüssigkeitsstand im Behälter wieder herstellen und ggf. die Anlagenentlüftung vornehmen.

Achtung

Sicherstellen, dass die obere Fläche der Behälter nach der Montage parallel zum Boden resultiert, wenn sich das Fahrzeug im fahrbereiten Zustand befindet.

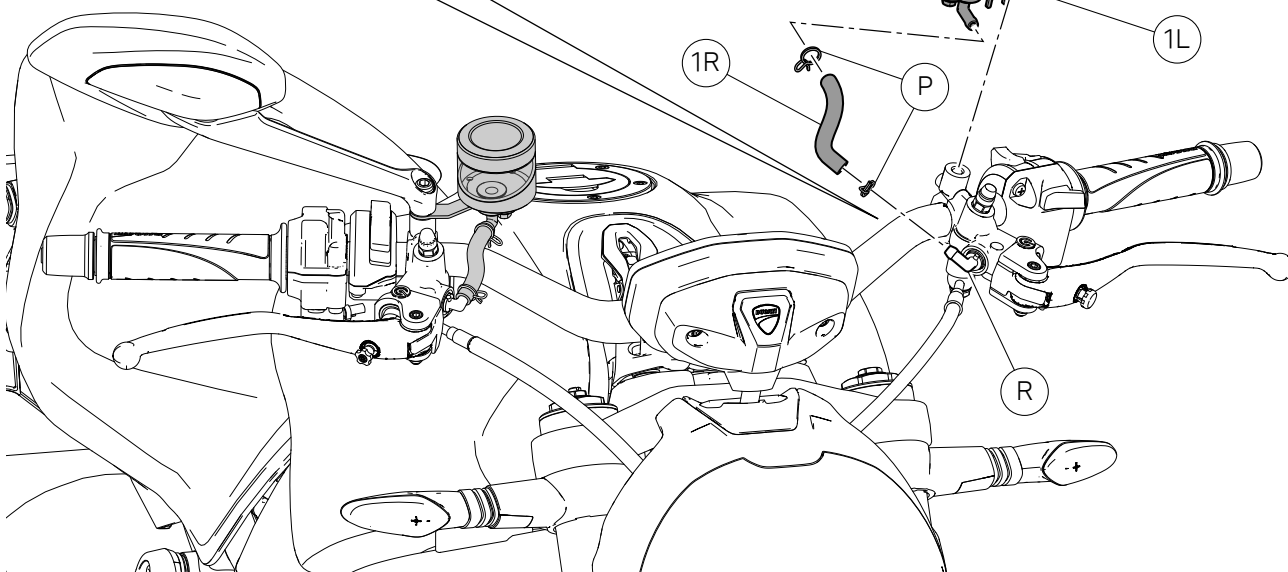
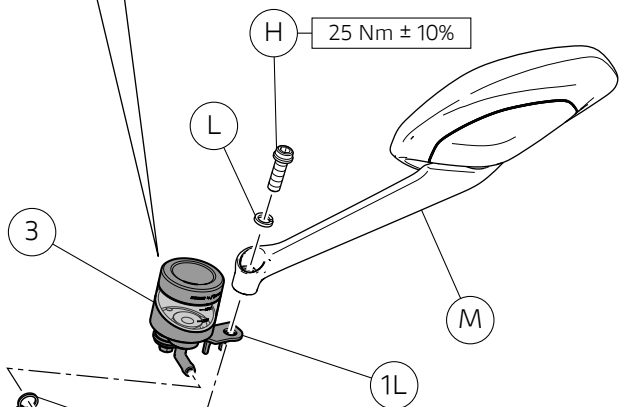
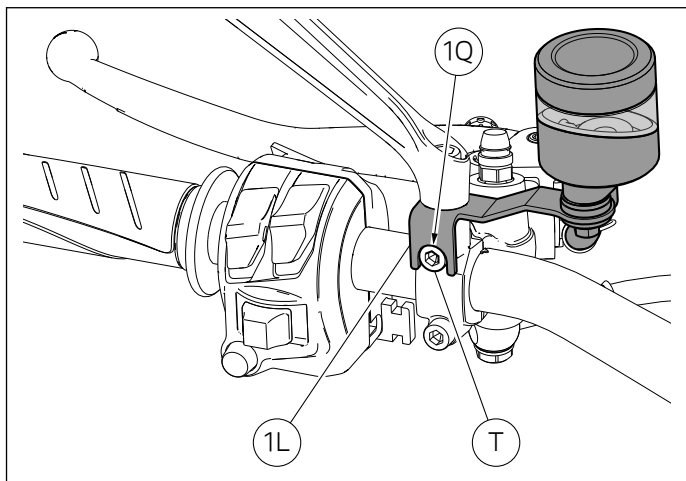
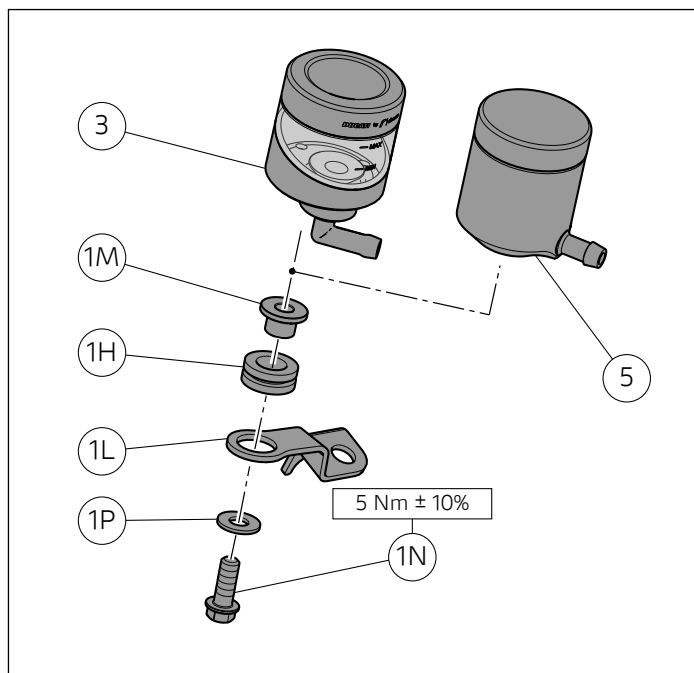
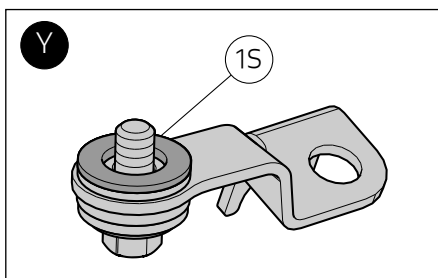

**Attention**

Il est possible que l'emballage contienne une ou plusieurs rondelles en nylon (1S). Les rondelles en nylon (1S) montées sur les composants du kit ne servent qu'à bloquer la quincaillerie ; il est donc absolument nécessaire de les retirer lors du montage.

Pré-installation de l'ensemble adaptateur gauche

Retirer la rondelle en nylon (1S), comme l'encadré (Y) le montre. Insérer le plot caoutchouc (1H) sur la bride (1L). Insérer l'entretoise à collerette (1M) sur le plot caoutchouc (1H). Positionner la bride (1L) sur le réservoir liquide d'embrayage (3), en l'orientant comme la figure le montre, et présenter la vis (1N) avec rondelle (1P). Serrer la vis (1N) au couple prescrit.

Pose de l'ensemble adaptateur gauche

Positionner l'ensemble réservoir liquide d'embrayage sur le maître-cylindre d'embrayage en insérant la cavité (1Q) sur la tête de la vis (T), comme l'encadré le montre. Insérer la rondelle d'origine (L) sur le filet de la vis d'origine (H). Positionner le rétroviseur gauche (M) sur la bride de support réservoir d'embrayage (1L) et présenter la vis d'origine (H) avec rondelle (L). Serrer la vis (H) au couple prescrit. Placer les 2 colliers serre-flex d'origine (P) sur le tuyau (1R). Raccorder le tuyau (1R) au réservoir liquide d'embrayage (3) et le fixer avec le collier serre-flex d'origine (P). Raccorder l'autre extrémité du tuyau (1R) au raccord maître-cylindre de frein avant (R) et le fixer avec le collier serre-flex d'origine (P).

Rétablir les niveaux d'huile dans le réservoir et, le cas échéant, effectuer la purge du système.

**Attention**

S'assurer qu'à la fin du montage, le plan supérieur des réservoirs est parallèle au sol avec le motocycle en ordre de marche.

**Achtung**

Im Blister könnten eine oder mehrere Nylon-Unterlegscheiben (1S) enthalten sein. An den Komponenten dieses Kits sind Nylon-Unterlegscheiben (1S) montiert, die ausschließlich dazu dienen die Kleinteile zu halten und bei der Montage unbedingt entfernt werden müssen.

Vormontage der Einheit des linken Adapters

Die Nylon-Unterlegscheibe (1S), wie im Detailausschnitt (Y) dargestellt, entfernen. Das Gummielement (1H) am Stützbügel (1L) anfügen. Das Distanzstück mit Bund (1M) in das Gummielement (1H) einfügen. Den Stützbügel (1L) am Kupplungsflüssigkeitsbehälter (3) anordnen, dann wie abgebildet ausrichten und die Schraube (1N) mit Unterlegscheibe (1P) ansetzen. Die Schraube (1N) mit dem angegebenen Anzugsmoment anziehen.

Montage der Einheit des linken Adapters

Die Einheit des Kupplungsflüssigkeitsbehälters am Kupplungszyylinder anordnen, dazu die Aussparung (1Q) am Kopf der Schraube (T), wie im Detailausschnitt dargestellt, einfügen. Die Original-Unterlegscheibe (L) über das Gewinde der Original-Schraube (H) fügen. Den linken Rückspiegel (M) am Stützbügel des Kupplungsflüssigkeitsbehälters (1L) anordnen und die Original-Schraube (H) mit Unterlegscheibe (L) ansetzen. Die Schraube (H) mit dem angegebenen Anzugsmoment anziehen. Die 2 Original-Schellen (P) an die Leitung (1R) fügen. Die Leitung (1R) am Kupplungsflüssigkeitsbehälter (3) anschließen und mit der Original-Schelle (P) arretieren. Das andere Ende der Leitung (1R) am Anschluss des vorderen Bremszylinders (R) anschließen und mit der Original-Schelle (P) arretieren.

Den Flüssigkeitsstand im Behälter wieder herstellen und ggf. die Anlagentlüftung vornehmen.

**Achtung**

Sicherstellen, dass die obere Fläche der Behälter nach der Montage parallel zum Boden resultiert, wenn sich das Fahrzeug im fahrbereiten Zustand befindet.

Conjunto de adaptador para reservatório do fluido de travão / embraiagem

Reservatório do fluido de travão dianteiro / Reservatório do fluido de embraiagem

Brake / clutch fluid reservoir adjuster kit

Front brake / clutch fluid reservoirs

Símbolos

Para uma leitura rápida e racional foram empregues símbolos que evidenciam situações de máxima atenção, conselhos práticos ou simples informações. Preste muita atenção ao significado dos símbolos, porque a sua função é não ter de repetir conceitos técnicos ou avisos de segurança. Portanto, devem ser considerados como verdadeiros "lembretes". Consulte esta página sempre que surgirem dúvidas sobre o seu significado.



Atenção

O não cumprimento das instruções fornecidas pode criar uma situação de perigo e causar graves lesões pessoais e até mesmo a morte.



Importante

Indica a possibilidade de provocar danos no veículo e/ou aos seus componentes se as instruções fornecidas não forem executadas.



Notas

Fornecer informações úteis sobre a operação em andamento.

Referências

As peças assinaladas a cinzento e a referência numérica (Ex. ①) representam o acessório a instalar e os eventuais componentes de montagem fornecidos no conjunto.

As peças com referência alfabética (Ex. Ⓐ) representam os componentes originais presentes na moto.

Todas as indicações direito ou esquerdo referem-se ao sentido de avanço da moto.

Advertências gerais



Atenção

As operações mostradas nas páginas a seguir devem ser executadas por um técnico especializado ou por uma oficina autorizada Ducati.



Atenção

As operações mostradas nas páginas a seguir, se não forem executadas com boa técnica, podem prejudicar a segurança do condutor.



Notas

A documentação necessária para executar a montagem do Conjunto é o Manual de Oficina, relativo ao modelo de moto em sua posse.



Notas

Caso seja necessária a substituição de um componente do conjunto, consulte a figura de peças de reposição em anexo.

Symbols

The symbols used in this manual are aimed at making reading direct and easy. The symbols are used either to draw the reader's attention on potentially hazardous conditions, or to give practical advice or to supply general information. Pay the utmost attention to these symbols as they are used to remind of technical principles or safety measures which will not be repeated extensively. They must therefore be considered as "reminders". Check with this page in case of doubt about their meaning.



Warning

Failure to comply with these instructions may put you at risk and lead to severe injury or death.



Important

It indicates the possibility of damaging the motorcycle and/or its components if the instructions are not followed.



Notes

It supplies useful information about the operation in progress.

References

The parts highlighted in grey and with a reference number (e.g. ①) represent the accessory to be installed and any assembly components supplied with the kit.

The parts with alphabetic reference (e.g. Ⓐ) represent the original components present on the motorcycle.

All left and right indications are referred to the motorcycle direction of travel (forward riding position).

General notes



Warning

The operations listed in the following pages must be carried out by a specialised technician or by a Ducati authorised service centre.



Warning

Carefully perform the operations on the following pages since they might negatively affect rider safety.



Notes

The Workshop Manual of your motorcycle model is the documentation required to assemble the Kit.



Notes

Should it be necessary to change any kit parts, please refer to the attached spare part table.



Warning

Operating, servicing and maintaining a passenger vehicle or off-highway motor vehicle can expose you to chemicals including engine exhaust, carbon monoxide, phthalates, and lead, which are known to the State of California to cause cancer and birth defects or other reproductive harm. To minimize exposure, avoid breathing exhaust, do not idle the engine except as necessary, service your vehicle in a well-ventilated area and wear gloves or wash your hands frequently when servicing your vehicle. For more information go to www.P65Warnings.ca.gov/passenger-vehicle.

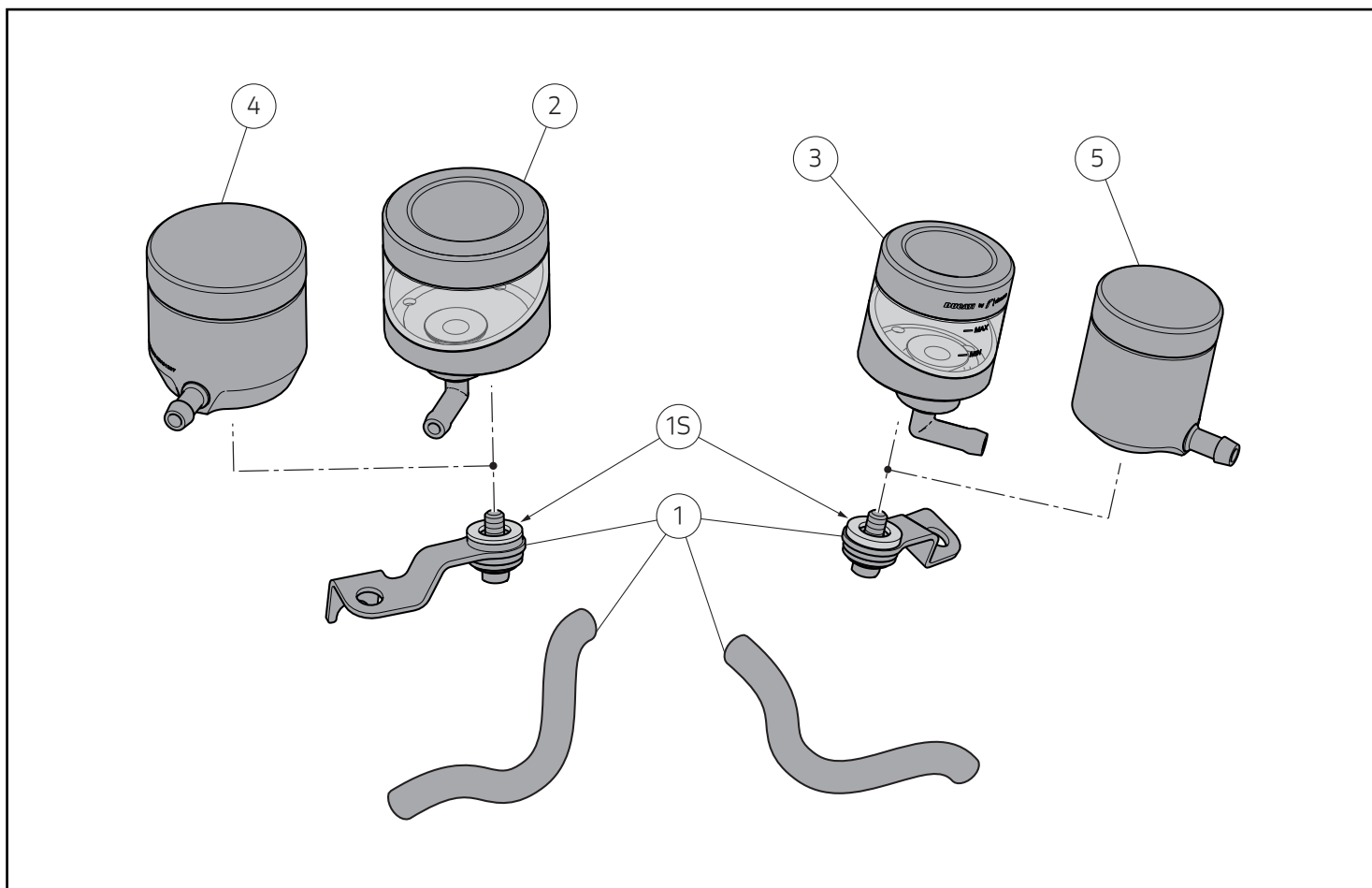

⚠️ Atenção

É possível que no interior do blister estejam presentes uma ou duas arruelas de nylon (15). Montadas nos componentes do conjunto estão presentes arruelas de nylon (15) que são utilizadas com o único objetivo de bloquear os parafusos, portanto é absolutamente necessário removê-las na fase de montagem.

● Importante

Os componentes do conjunto podem sofrer atualizações; consulte o DCS (Dealer Communication System) a fim de obter informações sempre atualizadas.

⚠️ Warning

The blister may contain one or more nylon washers (15). Nylon washers (15) are installed on kit components in order to lock hardware; therefore, it is essential to remove them during assembly.

● Important

The parts of the kit can be updated; for information always up to date, please refer to DCS (Dealer Communication System).

Pos.	Cód.	Denominação	Name
1	97380972A	Conjunto de adaptador para reservatório do fluido de travão / embraiagem	Brake / clutch fluid reservoir adjuster kit
2	96180581AA	Reservatório do fluido de travão dianteiro WAVE (Preto)	WAVE front brake fluid reservoir (Black)
2	96180581AB	Reservatório do fluido de travão dianteiro WAVE (Vermelho)	WAVE front brake fluid reservoir (Red)
3	96180511AA	Reservatório do fluido de embraiagem WAVE (Preto)	WAVE clutch fluid reservoir (Black)
3	96180511AB	Reservatório do fluido de embraiagem WAVE (Vermelho)	WAVE clutch fluid reservoir (Red)
4	96180571AA	Reservatório do fluido de travão dianteiro OBLÒ (Preto)	Front brake fluid reservoir with level WINDOW (Black)
4	96180571AB	Reservatório do fluido de travão dianteiro OBLÒ (Vermelho)	Front brake fluid reservoir with level WINDOW (Red)
5	96180561AA	Reservatório do fluido de embraiagem OBLÒ (Preto)	Clutch fluid reservoir with level WINDOW (Black)
5	96180561AB	Reservatório do fluido de embraiagem OBLÒ (Vermelho)	Clutch fluid reservoir with level WINDOW (Red)

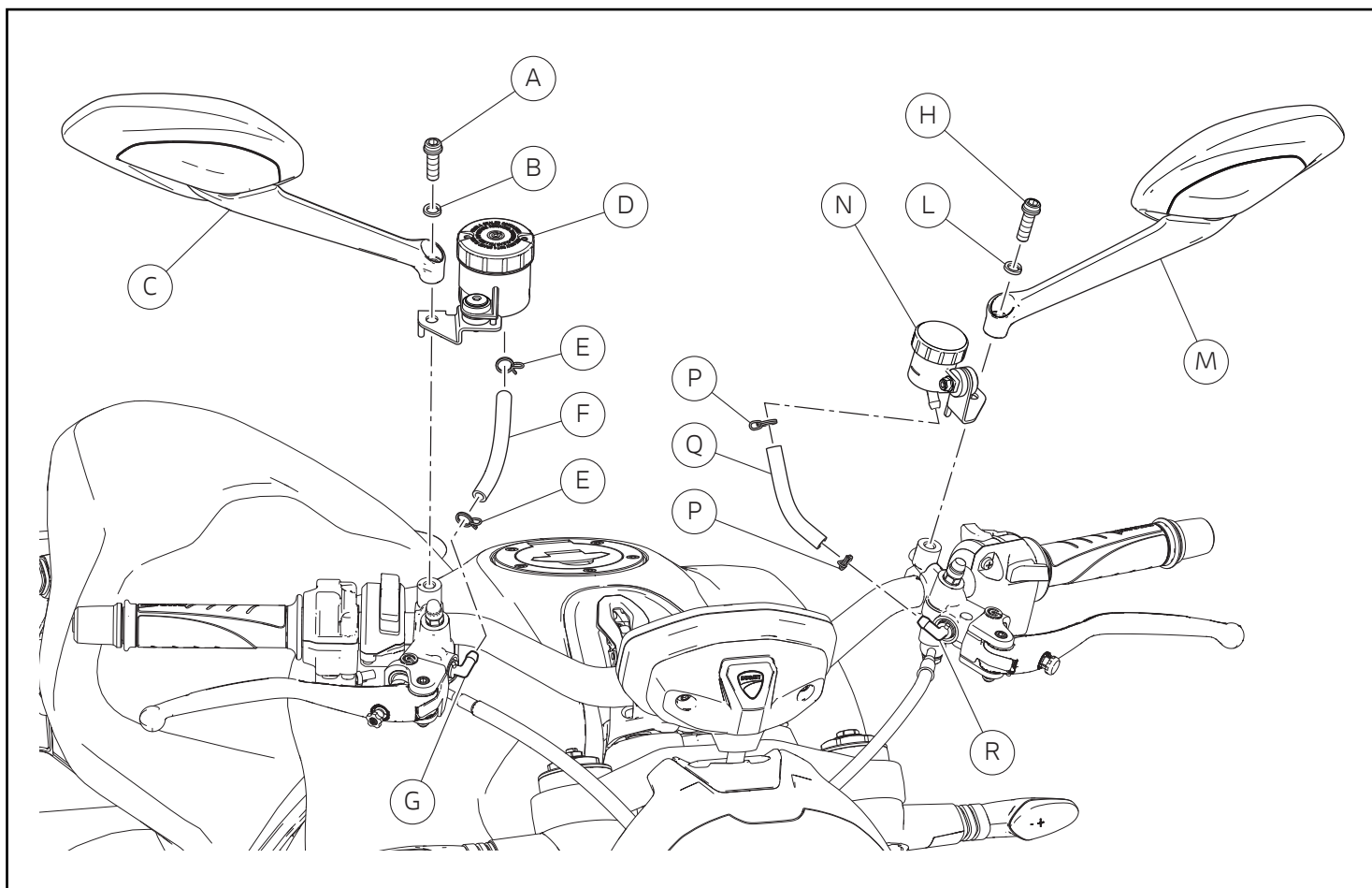

Desmontagem dos componentes originais

Notas

Os procedimentos de desmontagem são os mesmos para todas as motos Monster 1200 e Streetfighter V4, pelo que é utilizado como exemplo o procedimento a adotar na Monster 1200.

Atenção

O fluido utilizado no sistema de travão e embraiagem, além de danificar a tinta, é extremamente perigoso se entrar em contacto com os olhos ou com a pele; em caso de contacto accidental, lave a zona contaminada com água abundante.

Importante

Antes de executar as operações, é aconselhável proteger as partes junto aos reservatórios e por baixo dos mesmos.

Desmontagem dos reservatórios do fluido de embraiagem e de travão dianteiro

Esvazie os reservatórios e os tubos de ligação com as bombas seguindo o quanto indicado no manual de oficina na secção “Substituição do fluido do sistema de travagem dianteiro” e “Esvaziamento do fluido do sistema da embraiagem”. Desatarraxe o parafuso (A) com a anilha (B), remova o espelho retrovisor direito (C) e desmonte o grupo do reservatório do fluido de travão dianteiro (D). Alivie as 2 braçadeiras (E), desligue o tubo (F) do grupo do reservatório do fluido de travão dianteiro (D) e da união da bomba de travão dianteira (G). Reutilize as 2 braçadeiras (E). Desatarraxe o parafuso (H) com a anilha (L), remova o espelho retrovisor esquerdo (M) e desmonte o grupo do reservatório do fluido de embraiagem (N). Alivie as 2 braçadeiras (P), desligue o tubo (Q) do grupo do reservatório do fluido de embraiagem (N) e da união da bomba da embraiagem (R). Reutilize as 2 braçadeiras (P). Remova eventuais resíduos de trava-rosca dos parafusos (A) e (H) e das relativas porcas.

Removing the original components

Notes

The disassembly procedures are the same for all Monster 1200 and Streetfighter V4 motorcycles. The procedure for the Monster 1200 will be described here as a general example.

Warning

Clutch and brake system fluid is corrosive and will damage paint. Avoid contact with eyes and skin. In case of accidental contact, wash thoroughly with water.

Important

Before carrying out the procedures, it is recommended to protect the area near and under the reservoir(s).

Removing the front brake and clutch fluid reservoirs

Empty the reservoirs and the pipes for connection with master cylinders following the instructions on the workshop manual in sections “Replacing front brake system fluid” and “Emptying the clutch system fluid”. Loosen screw (A) with washer (B), remove RH rear-view mirror (C) and disassemble front brake fluid reservoir unit (D). Loosen no.2 ties (E), disconnect pipe (F) from front brake fluid reservoir unit (D) and front brake master cylinder fitting (G). Keep no.2 ties (E). Loosen screw (H) with washer (L), remove LH rear-view mirror (M) and disassemble clutch fluid reservoir unit (N). Loosen no.2 ties (P), disconnect pipe (Q) from clutch fluid reservoir unit (N) and clutch master cylinder fitting (R). Keep no.2 ties (P). Remove any threadlocker residues from the screws (A) and (H) and from the relevant nut threads.

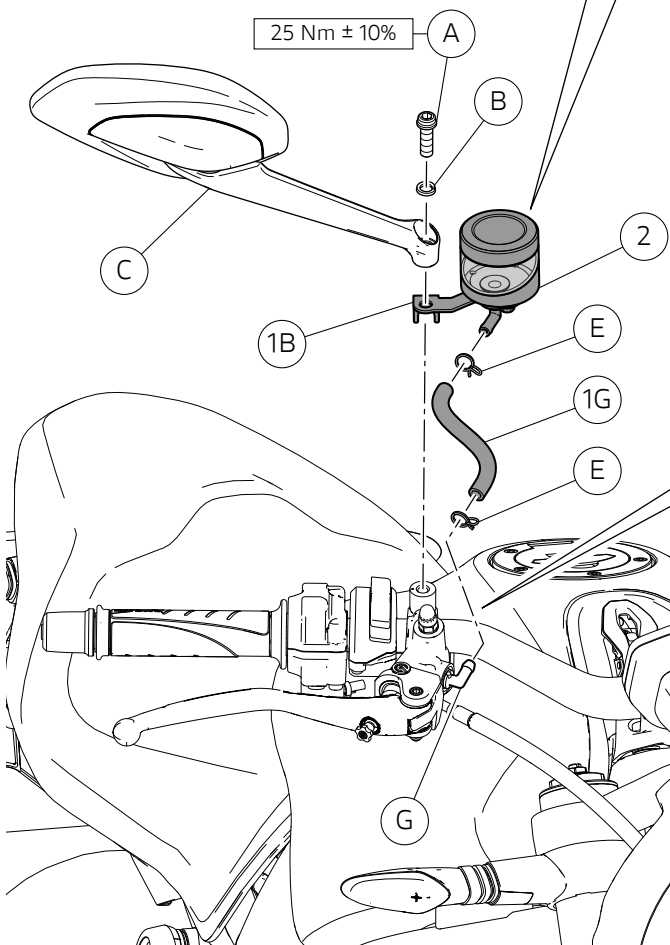
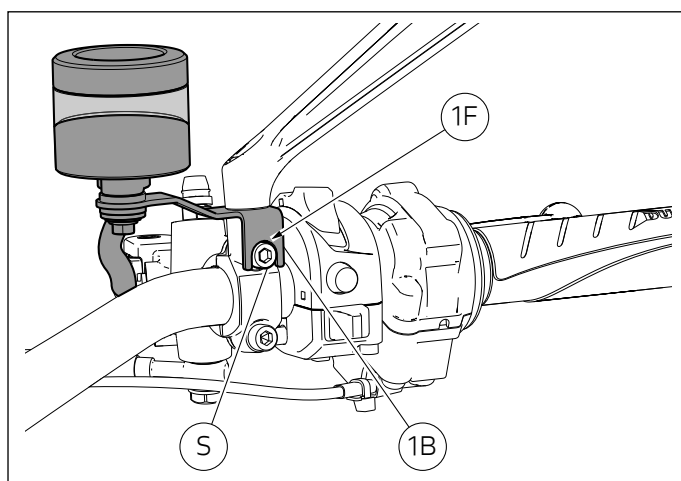
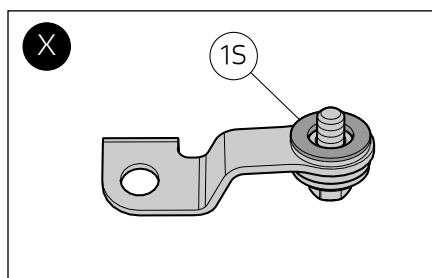
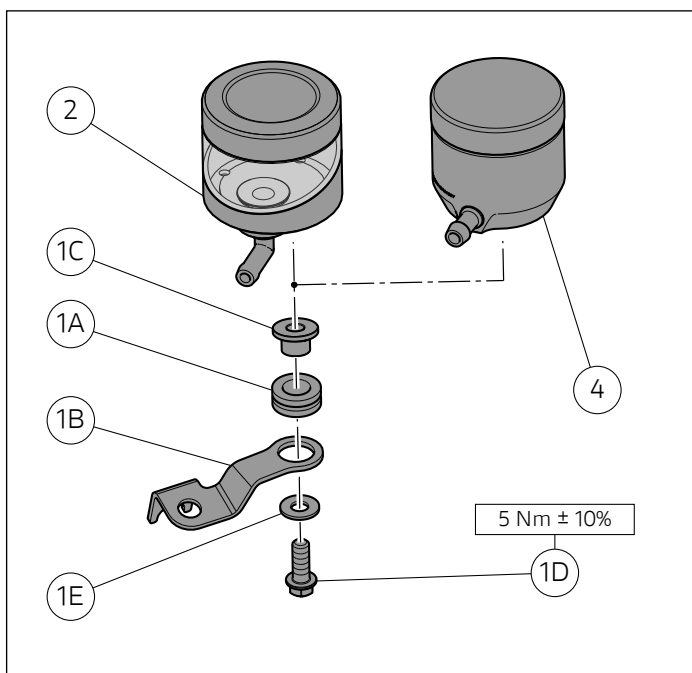

Montagem dos componentes do conjunto



Notas

Os procedimentos de montagem do conjunto são os mesmos para todas as motos Monster 1200 e Streetfighter V4, pelo que é utilizado como exemplo o procedimento a adotar na Monster 1200.



Importante

Verifique, antes da montagem, se todos os componentes estão limpos e em perfeito estado. Adote todas as precauções necessárias para evitar danificar qualquer peça com a qual deve trabalhar.



Notas

O procedimento de montagem dos conjuntos de reservatórios OBLÒ (4) e (5) é o mesmo dos conjuntos de reservatórios WAVE (2) e (3), por isso é utilizado, como exemplo, o procedimento a adotar os reservatórios WAVE.



Atenção

É possível que no interior do blister estejam presentes uma ou duas arruelas de nylon (1S). Montadas nos componentes do conjunto estão presentes arruelas de nylon (1S) que são utilizadas com o único objetivo de bloquear os parafusos, portanto é absolutamente necessário removê-las na fase de montagem.

Montagem preliminar do grupo do adaptador direito

Remova a arruela de nylon (1S), como mostrado na figura (X). Insira a borracha (1A) na braçadeira (1B). Introduza o espaçador com colar (1C) na borracha (1A). Posicione a braçadeira (1B) no reservatório do fluido de travão dianteiro (2), posicionando-a como mostrado na figura e encoste o parafuso (1D) com arruela (1E). Aperte o parafuso (1D) a um binário indicado.

Montagem do grupo do adaptador direito

Posicione o grupo do reservatório do fluido travão dianteiro na bomba de travão dianteira, inserindo a cavidade (1F) na cabeça do parafuso (S), como indicado na figura. Insira a arruela original (B) na rosca do parafuso original (A). Posicione o espelho retrovisor direito (C) na braçadeira de suporte do reservatório do travão dianteiro (1B) e encoste o parafuso original (A) com a arruela (B). Aperte o parafuso (A) ao binário indicado. Insira as 2 braçadeiras originais (E) no tubo (1G). Ligue o tubo (1G) ao reservatório do fluido de travão dianteiro (2) e bloqueie-o com a braçadeira original (E). Ligue a outra extremidade o tubo (1G) à união da bomba de travão dianteira (G) e bloqueie-o com a braçadeira original (E).

Restabeleça todos os níveis de óleo no reservatório e, apenas se for necessário, realize a purga do sistema.



Atenção

Certifique-se de que no final da montagem o plano superior dos reservatórios esteja paralelo ao terreno com o veículo em ordem de marcha.

Assembling the kit components



Notes

The kit assembly procedures are the same for all Monster 1200 and Streetfighter V4 motorcycles. The procedure for the Monster 1200 will be described here as a general example.



Important

Before assembling, check that all parts are clean and in good conditions. Adopt all necessary precautions to avoid damaging any part you are working on.



Notes

The installation procedure for reservoir with level WINDOW kits (4) and (5) is the same as the one for WAVE reservoir kits (2) and (3). The procedure for WAVE reservoirs will be described here as a general example.



Warning

The blister may contain one or more nylon washers (1S). Nylon washers (1S) are installed on kit components in order to lock hardware; therefore, it is essential to remove them during assembly.

RH adjuster unit pre-assembly

Remove nylon washer (1S), as shown in box (X). Insert rubber element (1A) on bracket (1B). Insert spacer with collar (1C) on rubber element (1A). Position bracket (1B) on front brake fluid reservoir (2), aiming it as shown in the figure, and start screw (1D) with washer (1E). Tighten screw (1D) to the specified torque.

RH adjuster unit assembly

Fit front brake fluid reservoir unit on front brake master cylinder inserting recess (1F) on screw head (S), as shown in the box. Insert original washer (B) on original screw (A) thread. Fit RH rear-view mirror (C) on front brake reservoir support bracket (1B) and start original screw (A) with washer (B). Tighten screw (A) to the specified torque. Fit no.2 original ties (E) on pipe (1G). Connect pipe (1G) to front brake fluid reservoir (2) and secure it with original tie (E). Connect the other end of pipe (1G) to front brake master cylinder fitting (G) and secure it with original tie (E).

Restore fluid levels in the reservoir and, only if necessary, bleed the system.



Warning

At the end of the assembly, make sure that the upper surface of the reservoirs is parallel to the ground with the vehicle in running order.

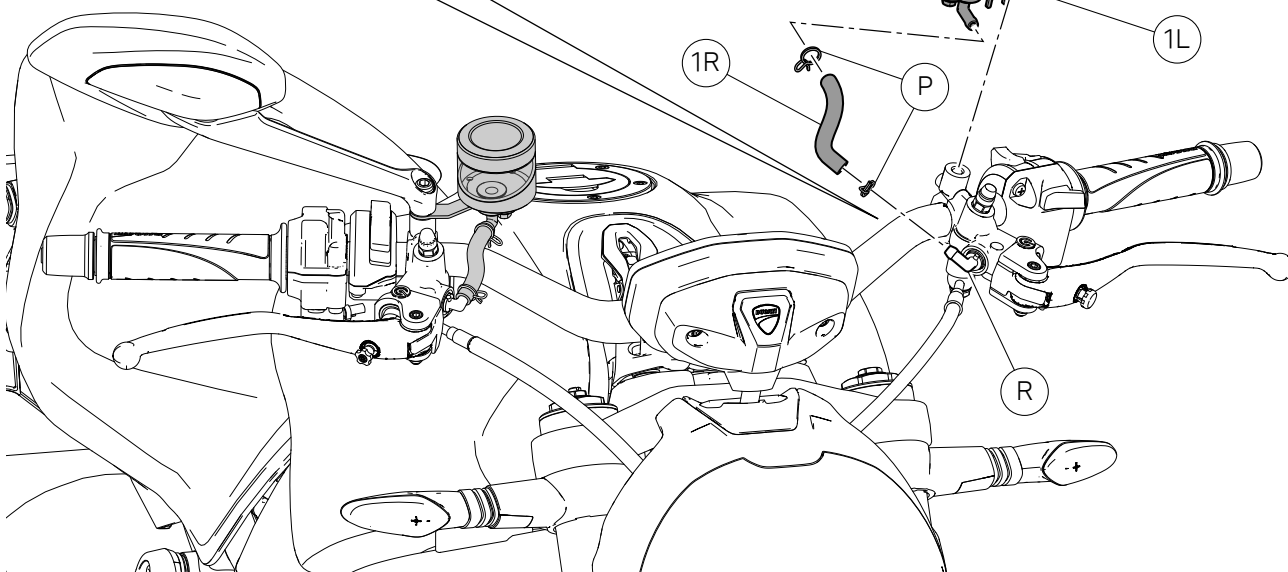
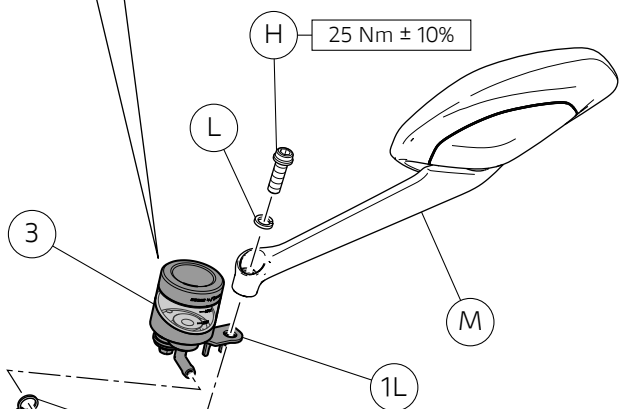
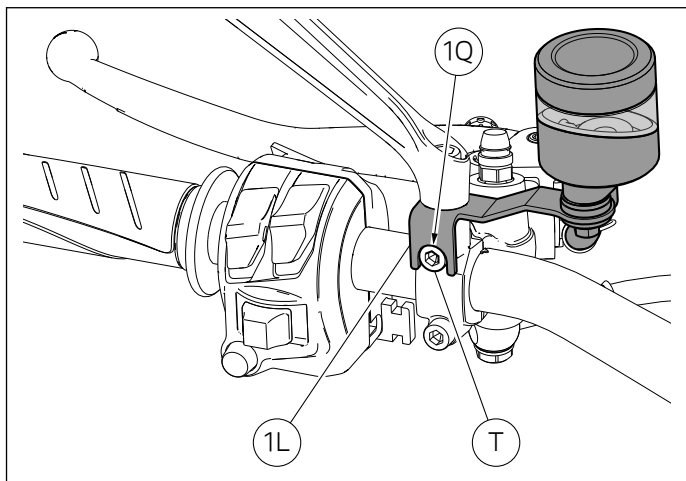
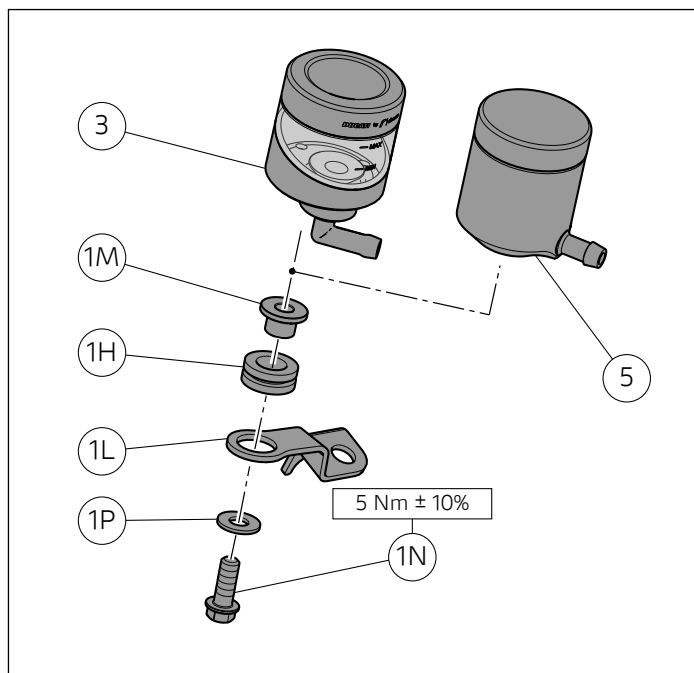
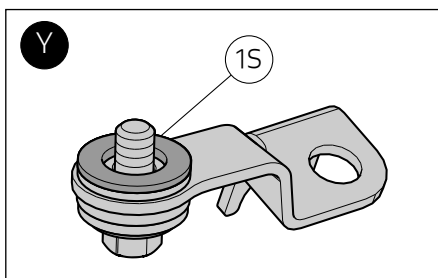

**Atenção**

É possível que no interior do blister estejam presentes uma ou duas arruelas de nylon (1S). Montadas nos componentes do conjunto estão presentes arruelas de nylon (1S) que são utilizadas com o único objetivo de bloquear os parafusos, portanto é absolutamente necessário removê-las na fase de montagem.

Montagem preliminar do grupo do adaptador esquerdo

Remova a arruela de nylon (1S), como mostrado na figura (Y). Insira a borracha (1H) na braçadeira (1L). Introduza o espaçador com colar (1M) na borracha (1H). Posicione a braçadeira (1L) no reservatório do líquido da embraiagem (3), direcionando-a como mostrado na figura e encoste o parafuso (1N) com a arruela (1P). Aperte o parafuso (1N) a um binário indicado.

Montagem do grupo do adaptador esquerdo

Posicione o grupo do reservatório do fluido de embraiagem na bomba da embraiagem, inserindo a cavidade (1Q) na cabeça do parafuso (T), como indicado na figura. Insira a arruela original (L) na rosca do parafuso original (H). Posicione o espelho retrovisor esquerdo (M) na braçadeira de suporte do reservatório da embraiagem (1L) e encoste o parafuso original (H) com a arruela (L). Aperte o parafuso (H) ao binário indicado. Insira as 2 braçadeiras originais (P) no tubo (1R). Ligue o tubo (1R) ao reservatório do fluido de embraiagem (3) e bloqueie-o com a braçadeira original (P). Ligue a outra extremidade do tubo (1R) à união da bomba de travão dianteira (R) e bloqueie-o com a braçadeira original (P).

Restabeleça todos os níveis de óleo no reservatório e, apenas se for necessário, realize a purga do sistema.

**Atenção**

Certifique-se de que no final da montagem o plano superior dos reservatórios esteja paralelo ao terreno com o veículo em ordem de marcha.

**Warning**

The blister may contain one or more nylon washers (1S). Nylon washers (1S) are installed on kit components in order to lock hardware; therefore, it is essential to remove them during assembly.

LH adjuster unit pre-assembly

Remove nylon washer (1S), as shown in box (Y). Insert rubber element (1H) on bracket (1L). Insert spacer with collar (1M) on rubber element (1H). Position bracket (1L) on clutch fluid reservoir (3), aiming it as shown in the figure, and start screw (1N) with washer (1P). Tighten screw (1N) to the specified torque.

LH adjuster unit assembly

Fit clutch fluid reservoir unit on clutch master cylinder inserting recess (1Q) on screw head (T), as shown in the box. Insert original washer (L) on original screw (H) thread. Fit LH rear-view mirror (M) on clutch reservoir support bracket (1L) and start original screw (H) with washer (L). Tighten screw (H) to the specified torque. Fit no.2 original ties (P) on pipe (1R). Connect pipe (1R) to clutch fluid reservoir (3) and secure it with original tie (P). Connect the other end of pipe (1R) to front brake master cylinder fitting (R) and secure it with original tie (P).

Restore fluid levels in the reservoir and, only if necessary, bleed the system.

**Warning**

At the end of the assembly, make sure that the upper surface of the reservoirs is parallel to the ground with the vehicle in running order.

Kit adaptador depósito líquido freno / embrague Depósito líquido freno delantero / Depósito líquido embrague

ブレーキ/クラッチフルードタンクアダプターキット
フロントブレーキフルードタンク / クラッチフルードタンク

Símbolos

Para que la lectura resulte más rápida y racional, se han utilizado símbolos que evidencian situaciones de máxima atención, consejos prácticos o simples informaciones. Prestar mucha atención al significado de los símbolos, porque su función es la de sustituir conceptos técnicos o advertencias de seguridad que no serán repetidos. Por lo tanto, deben considerarse verdaderos "recordatorios". Consultar siempre esta página en caso de dudas sobre su significado.



Atención

La inobservancia de las instrucciones puede originar situaciones de peligro y lesiones graves o mortales.



Importante

Indica la posibilidad de dañar el vehículo y/o sus componentes si no se observan las instrucciones.



Notas

Suministra información útil sobre la operación en curso.

Referencias

Las partes resaltadas en gris y la referencia numérica (Por ej. ①) representan el accesorio que se debe instalar y los demás componentes de montaje suministrados en el kit.

Los detalles con referencia alfabética (p. ej. (A)) representan los componentes originales presentes en la motocicleta.

Todas las indicaciones derecho o izquierdo se refieren al sentido de marcha de la motocicleta.

Advertencias generales



Atención

Las operaciones indicadas en las páginas siguientes deben realizarlas un técnico especializado o un taller autorizado Ducati.



Atención

Las operaciones descritas en las siguientes páginas deben realizarse correctamente para no perjudicar la seguridad del piloto.



Notas

El documento necesario para realizar el montaje del Kit es el Manual de Taller del modelo de moto que poseen.



Notas

Si fuera necesario sustituir un componente del kit, consultar la tabla de recambios adjunta.

シンボル

素早くかつ合理的に読み進めることができるように、本マニュアルではいくつかのシンボルを導入し、最大限の注意を払う必要がある状況や、推奨事項、または一般情報を明確にしてあります。技術的概念や安全に関する警告を繰り返し記載する必要がないように機能しているので、各シンボルの意味に十分注意してください。シンボルは、実際上の“覚え書き”であると考えてください。シンボルなどの意味がわからなくなったり疑問に思う場合は、必ずこのページで調べるようにしてください。



警告

この説明を遵守しなかった場合、重度の負傷および死亡に至る危険性があります。



重要

記載されている内容が遵守されない場合、車両および車両部品を損傷するおそれがあることを示しています。



参考

実施中の作業について役に立つ情報を提供します。

詳細

灰色で表示する部品、および参照番号（例 ①）で表示する部品は、キットに付属する取り付け部品および組み立て部品を示します。

参照アルファベット（Es. (A)）で表示する部品は、車両に付属するオリジナル部品を示します。

右または左という表記は、すべて車両の進行方向に向かっての左右を意味します。

一般警告事項



警告

以下のページに記載されている作業は、専門の技術者、またはドゥカティ正規サービスセンターが実施しなければなりません。



警告

以下のページに記載されている作業が規定通りに実施されないと、ライダーの安全性を脅かすおそれがあります。



参考

キットの取り付けに必要な資料は、お手持ちの車両モデルに対応するワークショップマニュアルです。



参考

キットの部品を交換する必要がある場合は、添付のスペアパーツ表を参照してください。

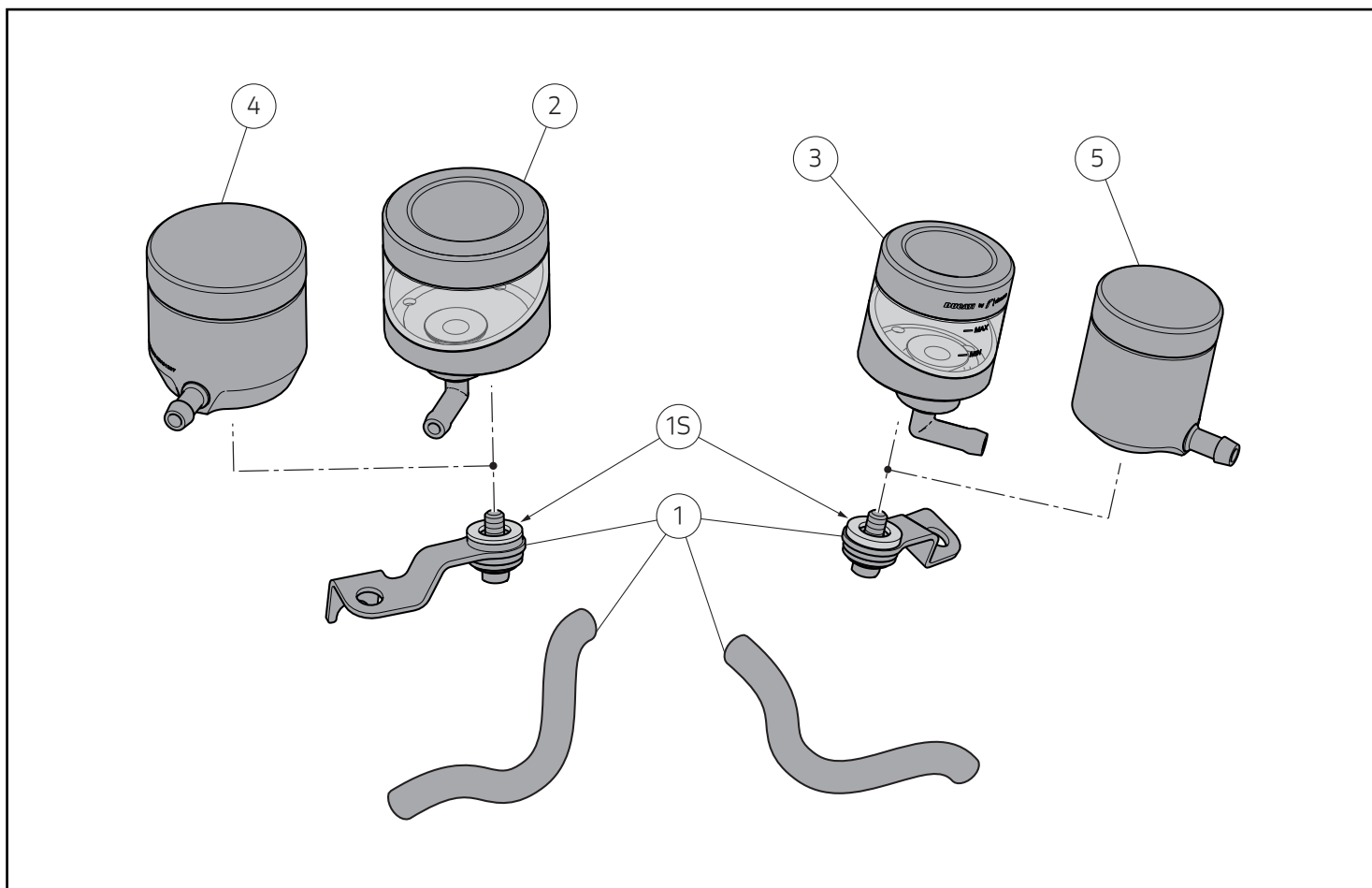

⚠ Atención

Es posible que el blíster contenga una o más arandelas de nylon (15). En los componentes del kit están presentes arandelas de nylon (15) que se utilizan con el único objetivo de bloquear las piezas pequeñas y que, por lo tanto, se deben necesariamente quitar durante el montaje.

● Importante

Es posible que los componentes del kit sean actualizados; consultar el DCS (Dealer Communication System) para tener información siempre al día.

⚠ 警告

プリスターパック内にはナイロンワッシャー（15）が1つかそれ以上同封されている場合があります。これらのナイロンワッシャー（15）は、小さな部品を固定する目的でキットに取り付けられています。そのため、取り付けの際は必ず取り外してください。

● 重要

キットの構成部品は更新されることがあります。DCS（Dealer Communication System）から常に最新の情報をチェックするようにしてください。

Pos.	Cód.	Denominación	名称
1	97380972A	Kit adaptador depósito líquido freno / embrague	ブレーキ/クラッチフルードタンクアダプターキット
2	96180581AA	Depósito del líquido de freno delantero WAVE (Negro)	フロントブレーキフルードタンク WAVE (ブラック)
2	96180581AB	Depósito del líquido de freno delantero WAVE (Rojo)	フロントブレーキフルードタンク WAVE (レッド)
3	96180511AA	Depósito del líquido de embrague WAVE (Negro)	クラッチフルードタンク WAVE (ブラック)
3	96180511AB	Depósito del líquido de embrague WAVE (Rojo)	クラッチフルードタンク WAVE (レッド)
4	96180571AA	Depósito del líquido de freno delantero OBLÒ (Negro)	フロントブレーキフルードタンク OBLÒ (ブラック)
4	96180571AB	Depósito del líquido de freno delantero OBLÒ (Rojo)	フロントブレーキフルードタンク OBLÒ (レッド)
5	96180561AA	Depósito del líquido de embrague OBLÒ (Negro)	クラッチフルードタンク OBLÒ (ブラック)
5	96180561AB	Depósito del líquido de embrague OBLÒ (Rojo)	クラッチフルードタンク OBLÒ (レッド)

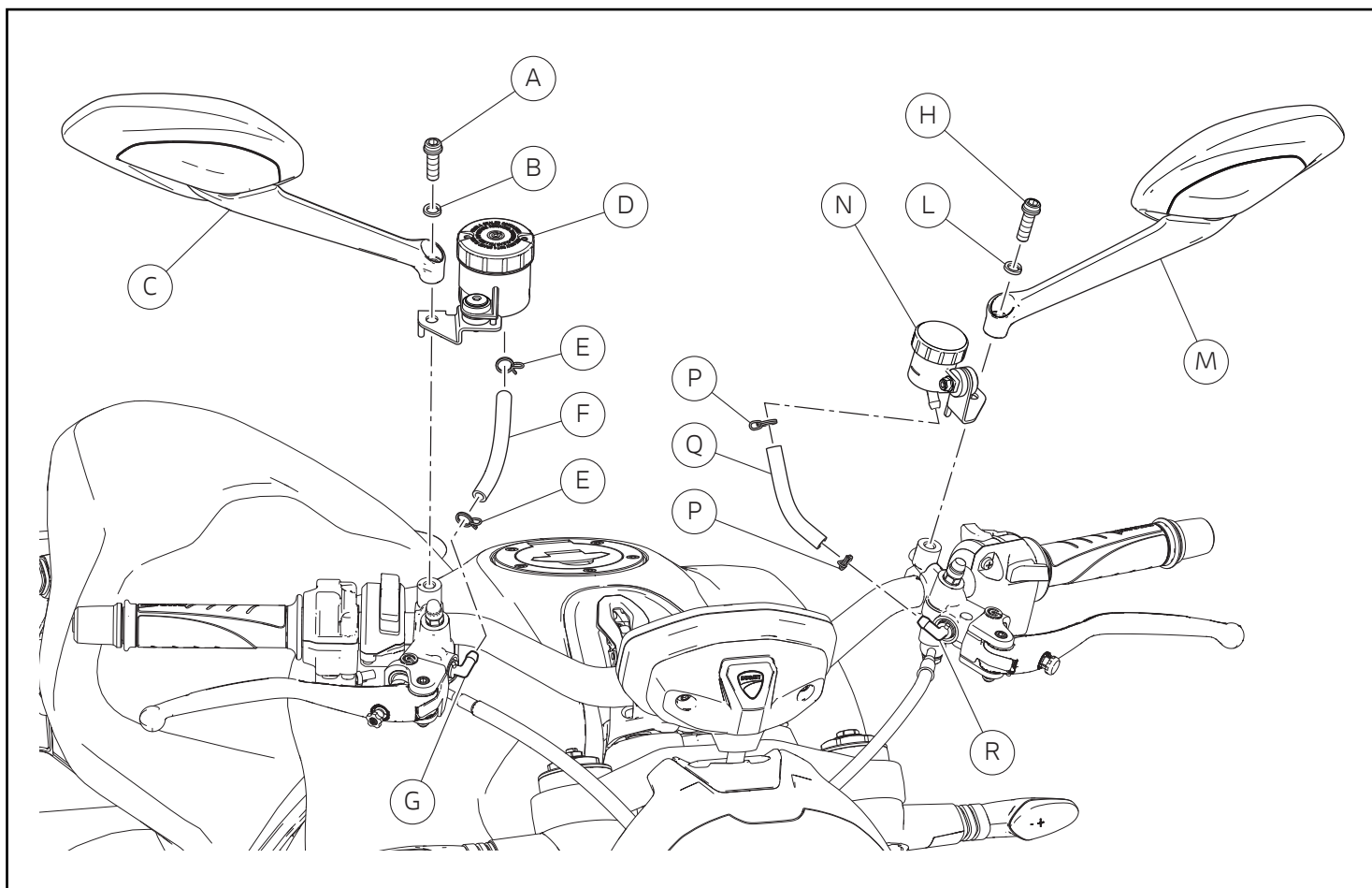

Desmontaje componentes originales



Notas

Los procedimientos de desmontaje son los mismos para todas las motocicletas Monster 1200 y Streetfighter V4, por lo tanto se utiliza, como ejemplo, el procedimiento que se debe adoptar en la Monster 1200.



Atención

Además de dañar la pintura, el líquido del sistema de freno y embrague es extremadamente nocivo para los ojos y la piel. En caso de contacto accidental, se debe lavar la parte afectada con abundante agua corriente.



Importante

Antes de realizar las operaciones, se recomienda proteger las partes cerca y debajo del/de los depósitos.

Desmontaje depósitos líquido embrague y freno delantero

Realizar el vaciado de los depósitos y de los tubos de conexión con las bombas siguiendo lo indicado en la sección "Sustitución líquido sistema de freno delantero" y "Vaciado líquido sistema de embrague" del manual de taller. Desatornillar el tornillo (A) con arandela (B), quitar el espejo retrovisor derecho (C) y desmontar el grupo depósito del líquido de freno delantero (D). Aflojar las 2 abrazaderas (E) y desconectar el tubo (F) del grupo depósito del líquido de freno delantero (D) y del empalme bomba freno delantero (G). Recuperar las 2 abrazaderas (E). Desatornillar el tornillo (H) con arandela (L), quitar el espejo retrovisor izquierdo (M) y desmontar el grupo depósito del líquido de embrague (N). Aflojar las 2 abrazaderas (P) y desconectar el tubo (Q) del grupo depósito del líquido de embrague (N) y del empalme bomba embrague (R). Recuperar las 2 abrazaderas (P). Quitar los posibles residuos de compuesto para roscas de los tornillos (A) y (H) y de las relativas tuercas.

Original構成部品の取り外し



参考

キットの取り外し手順はすべての Monster 1200 および Streetfighter V4 に共通です。ここでは例として Monster 1200 の作業手順を記載しています。



警告

ブレーキシステムおよびクラッチシステムに使用されるフルードは、塗装を破損するだけでなく、目や皮膚につくと大変危険です。万一接触した場合は、流水でよく洗い流してください。



重要

作業を行う前に、タンク下部とその周辺部分を保護することが推奨されます。

クラッチフルードリザーバーおよびフロントブレーキフルードリザーバーの取り外し

ワークショップマニュアルの「フロントブレーキフルードの交換」および「クラッチフルードの抜き取り」セクションの記載に従って、フルードタンクとマスターシリンダー接続ホースからフルードを抜き取ります。ワッシャー (B) と一緒にスクリュー (A) を緩めて取り外し、右リアビューミラー (C) を取り外して、フロントブレーキフルードタンクユニット (D) を取り外します。2 個のクランプ (E) を緩め、フロントブレーキフルードタンクユニット (D) とフロントブレーキマスターシリンダーコネクター (G) からホース (F) を外します。2 個のクランプ (E) を回収します。スクリュー (H) をワッシャー (L) と一緒に取り外します。左リアビューミラー (M) を取り外して、クラッチフルードタンクユニット (N) を取り外します。2 個のクランプ (P) を緩め、クラッチフルードタンクユニット (N) とクラッチマスターシリンダーコネクター (R) からホース (Q) を外します。2 個のクランプ (P) を回収します。スクリュー (A)、(H) および対応するナットからネジロック剤の残留物を除去します。

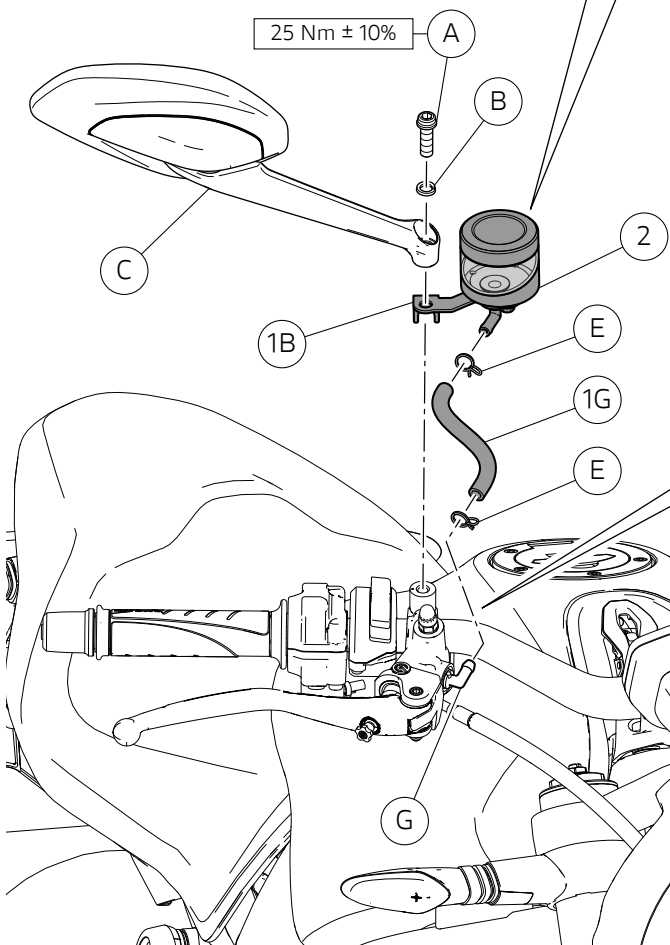
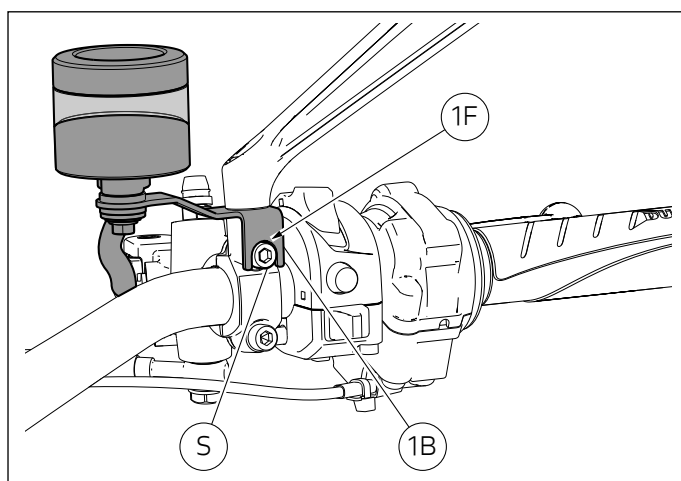
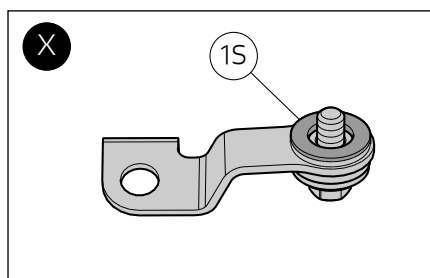
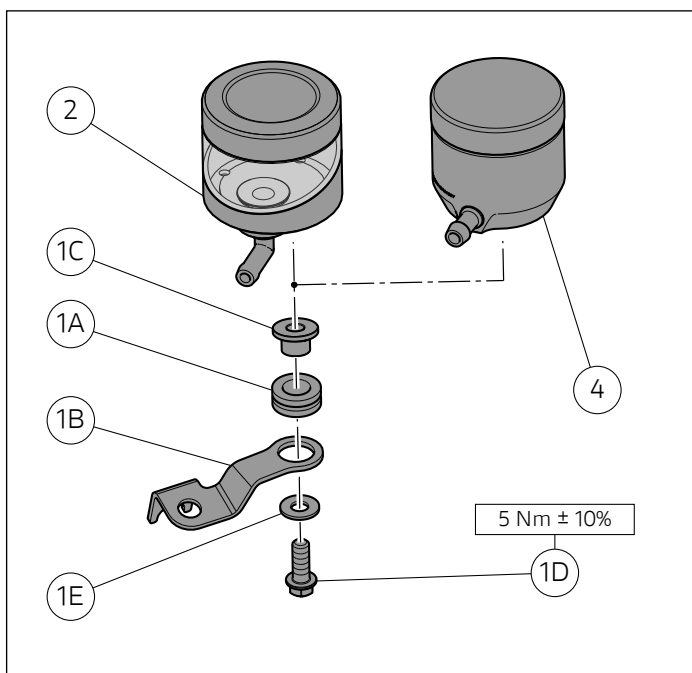

Montaje componentes kit



Notas

Los procedimientos de montaje kit son los mismos para todas las motocicletas Monster 1200 y Streetfighter V4, por lo tanto se utiliza, como ejemplo, el procedimiento que se debe adoptar en la Monster 1200.



Importante

Antes del montaje, comprobar que todos los componentes se encuentren limpios y en perfecto estado. Adoptar todas las precauciones necesarias para evitar dañar cualquier parte en la que se debe operar.



Notas

El procedimiento de montaje de los kit depósitos OBLÒ (4) y (5) es el mismo de los kit depósitos WAVE (2) y (3), por lo tanto, se utiliza como ejemplo el procedimiento que se debe adoptar para los depósitos WAVE.



Atención

Es posible que el blíster contenga una o más arandelas de nylon (1S). En los componentes del kit están presentes arandelas de nylon (1S) que se utilizan con el único objetivo de bloquear las piezas pequeñas y que, por lo tanto, se deben necesariamente quitar durante el montaje.

Pre-montaje grupo adaptador derecho

Quitar la arandela de nylon (1S), como se muestra en el recuadro (X). Introducir la goma (1A) en el sostén (1B). Introducir el separador con collar (1C) en la goma (1A). Colocar el sostén (1B) en el depósito del líquido de freno delantero (2), orientándolo como ilustra la figura, e introducir el tornillo (1D) con arandela (1E). Ajustar el tornillo (1D) al par de apriete indicado.

Montaje grupo adaptador derecho

Colocar el grupo depósito del líquido de freno delantero en la bomba de freno delantero introduciendo la cavidad (1F) en la cabeza del tornillo (S), como muestra el recuadro. Introducir la arandela original (B) en la rosca del tornillo original (A). Colocar el espejo retrovisor derecho (C) en el sostén de soporte depósito freno delantero (1B) e introducir el tornillo original (A) con arandela (B). Ajustar el tornillo (A) al par de apriete indicado. Introducir las 2 abrazaderas originales (E) en el tubo (1G). Conectar el tubo (1G) al depósito del líquido de freno delantero (2) y bloquearlo con la abrazadera original (E). Conectar el otro extremo del tubo (1G) al empalme de la bomba freno delantero (G) y bloquearlo con la abrazadera original (E).

Restablecer los niveles de aceite en el depósito y realizar la purga del sistema solo si es necesario.



Atención

Asegurarse de que al final del montaje, el plano superior de los depósitos resulte paralelo al suelo, con el vehículo en orden de marcha.

Kit de componentes de montaje



Referencia

Kit de montaje de Monster 1200 y Streetfighter V4. Este kit es compatible con Monster 1200 y Streetfighter V4. Aquí se muestra como ejemplo el procedimiento de montaje de Monster 1200.



Importante

Antes de montar, asegurese de que todos los componentes estén limpios y en perfecto estado. Adoptar todas las precauciones necesarias para evitar dañar cualquier parte en la que se debe operar.



Referencia

Procedimiento de montaje de los kits de depósito OBLÒ (4) y (5) es el mismo de los kits de depósito WAVE (2) y (3), por lo tanto, se utiliza como ejemplo el procedimiento de montaje de los kits de depósito WAVE.



Atención

El paquete de montaje contiene un juego de arandelas de nylon (1S) que se utilizan con el único objetivo de bloquear las piezas pequeñas y que, por lo tanto, se deben necesariamente quitar durante el montaje.

Montaje del adaptador de la derecha

Quitar (X) como se muestra en la imagen, el juego de arandelas de nylon (1S). Introducir la goma (1A) en el soporte (1B). Introducir el separador con collar (1C) en la goma (1A). Colocar el soporte (1B) en el depósito de líquido de freno delantero (2), orientándolo como ilustra la imagen, e introducir el tornillo (1D) con arandela (1E). Ajustar el tornillo (1D) al par de apriete indicado.

Montaje del adaptador de la derecha

Colocar el grupo depósito del líquido de freno delantero en la bomba de freno delantero introduciendo la cavidad (1F) en la cabeza del tornillo (S), como muestra el recuadro. Introducir la arandela original (B) en la rosca del tornillo original (A). Colocar el espejo retrovisor derecho (C) en el soporte depósito freno delantero (1B) e introducir el tornillo original (A) con arandela (B). Ajustar el tornillo (A) al par de apriete indicado. Introducir las 2 abrazaderas originales (E) en el tubo (1G). Conectar el tubo (1G) al depósito del líquido de freno delantero (2) y bloquearlo con la abrazadera original (E). Conectar el otro extremo del tubo (1G) al empalme de la bomba freno delantero (G) y bloquearlo con la abrazadera original (E).



Atención

Después de completar el montaje, asegurese de que el plano superior de los depósitos resulte paralelo al suelo, con el vehículo en orden de marcha.

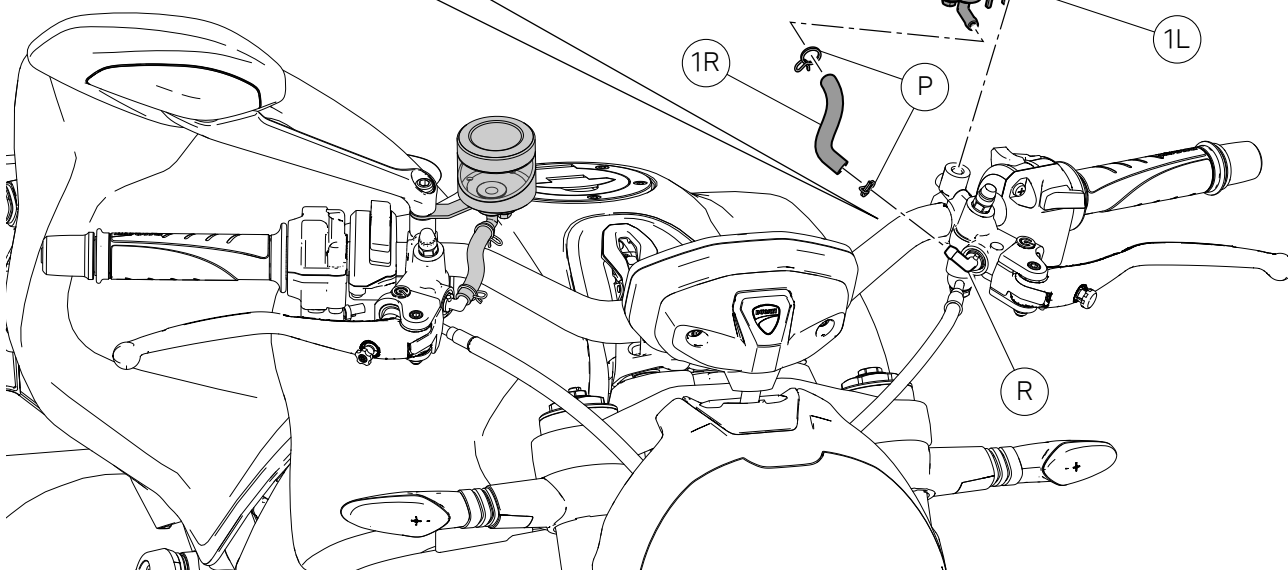
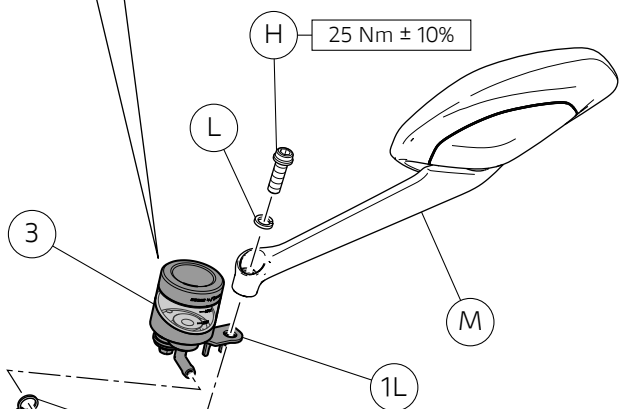
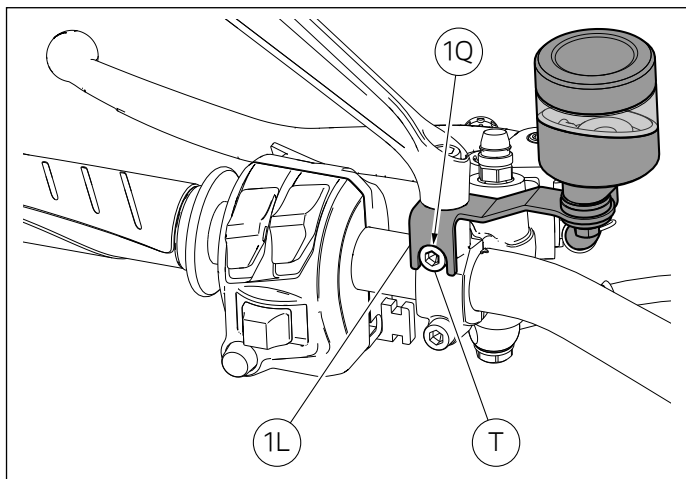
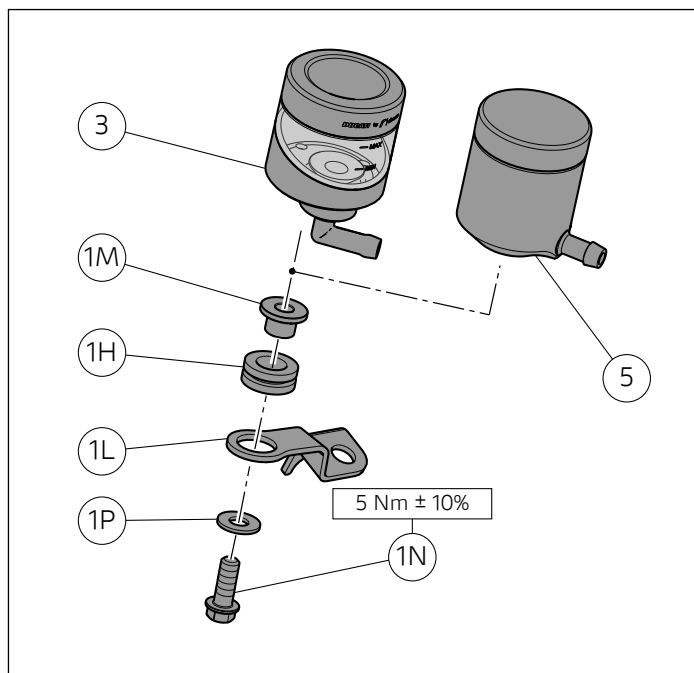
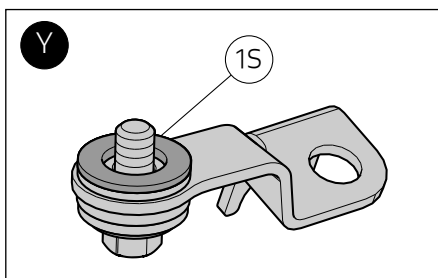

**Atención**

Es posible que el blíster contenga una o más arandelas de nylon (1S). En los componentes del kit están presentes arandelas de nylon (1S) que se utilizan con el único objetivo de bloquear las piezas pequeñas y que, por lo tanto, se deben necesariamente quitar durante el montaje.

Pre-montaje grupo adaptador izquierdo

Quitar la arandela de nylon (1S), como se muestra en el recuadro (Y). Introducir la goma (1H) en el sostén (1L). Introducir el separador con collar (1M) en la goma (1H). Colocar el sostén (1L) en el depósito del líquido de embrague (3), orientándolo como ilustra la figura, e introducir el tornillo (1N) con arandela (1P). Ajustar el tornillo (1N) al par de apriete indicado.

Montaje grupo adaptador izquierdo

Colocar el grupo depósito del líquido de embrague en la bomba embrague introduciendo la cavidad (1Q) en la cabeza del tornillo (T), como muestra el recuadro. Introducir la arandela original (L) en la rosca del tornillo original (H). Colocar el espejo retrovisor izquierdo (M) en el sostén de soporte depósito embrague (1L) e introducir el tornillo original (H) con arandela (L). Ajustar el tornillo (H) al par de apriete indicado. Introducir las 2 abrazaderas originales (P) en el tubo (1R). Conectar el tubo (1R) al depósito del líquido de embrague (3) y bloquearlo con la abrazadera original (P). Conectar el otro extremo del tubo (1R) al empalme de la bomba freno delantero (R) y bloquearlo con la abrazadera original (P).

Restablecer los niveles de aceite en el depósito y realizar la purga del sistema solo si es necesario.

**Atención**

Asegurarse de que al final del montaje, el plano superior de los depósitos resulte paralelo al suelo, con el vehículo en orden de marcha.

**警告**

ブリスターパック内にはナイロンワッシャー (1S) が1つかそれ以上同封されている場合があります。これらのナイロンワッシャー (1S) は、小さな部品を固定する目的でキットに取り付けられています。そのため、取り付けの際は必ず取り外してください。

左アダプターユニットの仮取り付け

枠 (Y) 内に示すように、ナイロンワッシャー (1S) を取り外します。ラバー (1H) をブラケット (1L) に取り付けます。カラー付きスペーサー (1M) をラバー (1H) に取り付けます。クラッチフルードタンク (3) にブラケット (1L) を図に示す向きで配置し、スクリュー (1N) をワッシャー (1P) と一緒に差し込みます。スクリュー (1N) を規定のトルクで締め付けます。

左アダプターユニットの取り付け

枠内に示すように、溝 (1Q) をスクリューヘッド (T) に挿入し、クラッチフルードタンクユニットをクラッチマスターシリンダー上に配置します。オリジナルのワッシャー (L) をオリジナルのスクリュー (H) のネジ山に取り付けます。左リアビューミラー (M) をクラッチフルードタンクマウントブラケット (1L) 上に配置し、オリジナルのスクリュー (H) をワッシャー (L) と一緒に差し込みます。スクリュー (H) を規定のトルクで締め付けます。2 個のオリジナルのクランプ (P) をホース (1R) に取り付けます。ホース (1R) をクラッチフルードタンク (3) に接続し、オリジナルのクランプ (P) で固定します。ホース (1R) の反対側の端を、フロントブレーキマスターシリンダーのコネクター (R) に接続し、オリジナルのクランプ (P) で固定します。

タンク内のフルードを正しいレベルに戻し、必要な場合に限りシステムのエア抜きを実施してください。

**警告**

取り付け完了後に、車両が走行可能な状態で、タンク上面が地面と平行になっていることを確認してください。

レース専用部品 ご注文書

ご注文商品

1	P/N	商品名
2	P/N	商品名
3	P/N	商品名
4	P/N	商品名
5	P/N	商品名

お客様ご記入欄

私は上記レース専用部品を下記車両に装着し、サーキット走行のみに利用し、一般公道には利用しません。

車台番号 ZDM モデル名

お客様署名 ご注文日

ドウカティ正規ネットワーク店記入欄

お客様に上記レース専用部品を販売し、レース専用部品のご利用方法を説明いたしました。

販売店署名 販売日 年 月 日

販売店様へお願い

- 上記ご記入の上、弊社アフターセールス部までFAXしてください。FAX : 03 - 6692 - 1317
- 取り付け車両 1台に 1枚でご使用ください。